

## Notice d'utilisation vélo à assistance électrique Wayscral



Go to [Wayscral.com](https://wayscral.com) to register your warranty



Basy 315



Flexy 215



City 415



City 425



City 515/525



Sporty 455

Norauto France 511/589 rue des Seringats 59262 Sainghin-en-Mélantois  
Auto 5 Bld Paepsem 20-1070 ANDERLECHT BELGIQUE  
Noroto España SAU Centre Comercial Alban Carretera de Ademuz  
km 2,9 46100 BURJASSOT  
Norauto Italia SPA Corso Savona 85/110024 MONCALIERI  
Norauto Portugal LDA Av. dos Cavaleiros, n°49 Alfragide 2794-057 CARNAXIDE  
Norauto Romania Services srl Str. Batiștei nr. 30 Sector 2, 020938 BUCUREȘTI  
Norauto Polska SP Z.O.O.Ul. Jubilerska 1004-190 WARSZAWA  
НОРАВТО РОССИЯ 127051, Москва, Цветной бульвар, 11 строение 6, этаж 2  
Wayscral  
NGTS  
Made in China / Fabricado en/na China / Fabriqué en Chine



## Complément d'informations des notices d'utilisation pour les vélos à assistance électrique WAYSICAL

### PREMIERE MISE EN ROUTE / REGLAGES

→ Mise en place des éléments de sécurité

- **Éclairage**

Un éclairage vous est fourni, il est composé de deux catadioptrés (un blanc inclus dans le phare avant et un rouge fixé sur le porte-bagages arrière), d'un phare avant, d'un feu arrière, de deux autres catadioptrés orange positionnés entre les rayons sur les roues et éventuellement de pneus réfléchissants vous permettant d'être vu latéralement. Le système d'éclairage est un équipement de sécurité de votre vélo, il doit être obligatoirement présent sur votre vélo. Vérifier que votre système d'éclairage fonctionne et que vos piles sont suffisamment chargées avant de prendre la route. En cas de besoin, vous pouvez changer l'ampoule ou les piles de votre éclairage. Les piles usagées contiennent des métaux nocifs pour l'environnement, elles pourront être collectées dans nos magasins pour un traitement approprié, ne les jetez pas avec les ordures ménagères ou dans la nature. Les piles doivent être collectées séparément.

- **Le port du casque**

Pour une utilisation sûre, le port d'un casque de vélo est fortement recommandé. Il est garant d'une diminution de traumatismes crâniens en cas de chute.

Attention : Le port du casque est obligatoire pour les enfants de moins de 12 ans en tant que conducteurs ou passagers.

Pour plus d'informations, renseignez-vous auprès de votre revendeur.

- **Sonnette**

Une sonnette est installée sur votre guidon. Elle vous permettra d'être entendu à 50 m.

La sonnette est un équipement de sécurité de votre vélo, elle doit être obligatoirement présente sur votre guidon.

Merci et félicitation pour l'achat de votre vélo à assistance électrique (VAE) Wayscral. Votre vélo est équipé d'une assistance électrique au pédalage qui facilitera tous vos déplacements. L'assistance a pour objectif de fournir un complément au pédalage. A l'instant où vous commencez à pédaler, le moteur se déclenche et vous aide dans l'effort. L'assistance varie en fonction de la vitesse du vélo, importante au démarrage, moins soutenue lorsque le vélo est lancé puis disparaît lorsque le vélo atteint les 25 km/h. Il est important de conserver ce guide qui vous permettra de bien régler et entretenir votre vélo, ce manuel doit être lu avant la première utilisation. Ce vélo à assistance électrique pour adulte Wayscral a été conçu suivant les exigences des normes Européennes : EN 14764 et EN 15194 et qui sont conformes aux exigences de sécurité.

## SOMMAIRE

I. AVERTISSEMENTS / PRÉCAUTIONS	2
II. PREMIERE MISE EN ROUTE / REGLAGES	2
1) Mise en place des éléments de sécurité	2
2) Selle et guidon	3
3) Pneus	4
4) Freins	5
5) Vitesses	6
6) Autres pièces	6
III. ASSISTANCE AU PÉDALAGE, BATTERIE ET CHARGEUR	7
1) Assistance au pédalage	7
2) Batterie	10
3) Chargeur	13
IV. ENTRETIEN	13
1) Révisions	13
2) Entretien général	13
V. SERVICE APRES VENTE	15
1) Pièces d'usures	15
2) Garantie applicable	15
3) Fonctionnement et Dépannage	15
Annexe : spécifications techniques	16

## I. AVERTISSEMENTS / PRECAUTIONS

Choisissez un endroit sûr, éloigné de la circulation pour vous familiariser avec votre nouveau vélo. L'assistance peut se déclencher avec force, vérifiez que votre guidon est bien droit et que la voie est dégagée.

Avant chaque utilisation veuillez à vous assurer du bon état général de votre vélo.

De plus, la circulation sur la voie publique impose le respect du code de la route et des règles de circulation. Depuis le 1er septembre 2008, les cyclistes doivent porter de nuit, hors agglomération, un gilet réfléchissant. La société NGTS décline toute responsabilité si le conducteur de la bicyclette ne respecte pas la réglementation en vigueur.

Ce vélo est destiné à être utilisé en voie urbaine. Il n'est pas destiné à être utilisé sur des terrains non goudronnés ou en mauvais état. Il n'est pas conçu pour une utilisation « tout terrain ».

Le fait de ne pas respecter ces avertissements peut entraîner une chute ou un accident et détériorer de façon prématurée et irréversible l'état de votre vélo à assistance électrique.

Si le vélo est utilisé par un enfant, les parents doivent surveiller et s'assurer que l'utilisateur est capable d'utiliser le vélo en toute sécurité.

Dans le cas de conditions climatiques inhabituelles (pluie, froid, nuit...), soyez particulièrement vigilant et adaptez en conséquence votre vitesse et vos réactions.

Lors du transport de votre vélo à l'extérieur de votre véhicule (porte vélo, barre de toit...), il est conseillé d'enlever la batterie et de la stocker dans un endroit tempéré.

## II. PREMIERE MISE EN ROUTE / REGLAGES

Bien que votre vélo Wayscral ait fait l'objet d'une préparation minutieuse dans nos ateliers, il est important avant toute première utilisation de vous assurer des points suivants.

### 1) Mise en place des éléments de sécurité

#### Éclairage

Un éclairage vous est fourni, il est composé de deux catadioptrés (un blanc inclus dans le phare avant et un rouge fixé sur le porte-bagages arrière), d'un feu avant et d'un feu arrière, de deux autres catadioptrés orange positionnés entre les rayons sur les roues, les pneus réfléchissants vous permettant d'être vu latéralement.

Phare avant pour les VAE Flexy 215, Basy 315, City 415, City 425, Sporty 455

Fixez le support de phare sur le guidon, le plus au centre possible grâce au clip fourni.

Introduisez le phare sur le guidon en le poussant fermement.

Pour mettre en place les piles, il suffit d'ouvrir le phare en exerçant une pression sur le plastique ovale transparent situé sur le phare. Introduisez les deux piles (LR6 AA) en respectant leur polarité.

La mise en fonction / hors fonction du phare avant se fait en déplaçant le bouton gris.

Phare avant City 515-525

Vos VAE City 515 et/ou City 525 sont équipés d'un éclairage avant de haute qualité à LED déjà installé sur le vélo.

Vous mettez en fonction / hors fonction le feu en déplaçant l'interrupteur au dos de la lampe.

Feu arrière

Introduisez les deux piles (LR 6 AA) en respectant leur polarité. Vous mettez en fonction / hors fonction le feu arrière en déplaçant le petit interrupteur situé sur le côté de la lampe.



### Le port du casque

Le port d'un casque de vélo est fortement recommandé, en particulier pour les enfants. Il est garant d'une diminution de traumatismes crâniens en cas de chute. Pour plus d'informations, renseignez vous auprès de votre revendeur.

### Sonnette

La sonnette vous permettra d'être entendu à 50 m. Vérifiez que sa position de montage sur le guidon soit facile à utiliser.

### 2) Réglage de la selle et du guidon

Il est important d'adapter les réglages de votre vélo à votre morphologie.

#### Selle

Pour vérifier la hauteur correcte de la selle, il faut être assis jambes tendues, le talon reposant sur la pédale (fig. A). Lors du pédalage, le genou sera légèrement plié (fig. B).

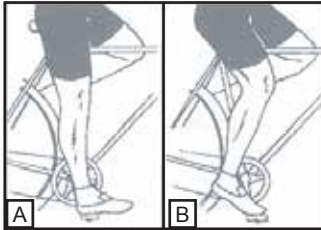

Lors du réglage de la selle dans sa position la plus basse, assurez-vous que celle-ci ne touche aucun composant du vélo comme par exemple la coque de protection de la batterie. De même, veillez à ne pas dépasser le repère maximum.



#### Guidon

Le guidon de votre vélo se règle à la fois en hauteur et en inclinaison.

#### Réglage pour les VAE Flexy 215, Basy 315, City 415, City 425, Sporty 455

Pour ajuster la hauteur du guidon, desserrez la vis de serrage avec une clé hexagonale Allen et relevez la tige à la hauteur désirée (figure 1).

Attention, on ne doit pas voir le repère de sortie maximale de la tige au-dessus du jeu de direction (figure 2).

Pour régler l'inclinaison du guidon, desserrez la vis à l'avant avec une clé hexagonale Allen (figure 3).

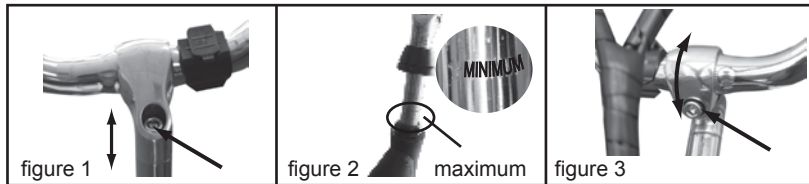

### Réglage pour les City 515- City 525

Relevez le loquet en poussant le bouton noir vers l'avant puis desserrez la vis de serrage avec une clé hexagonale Allen et relevez la tige à la hauteur désirée.

Pour régler l'inclinaison du guidon, relevez le loquet de la même manière et ajustez le guidon.

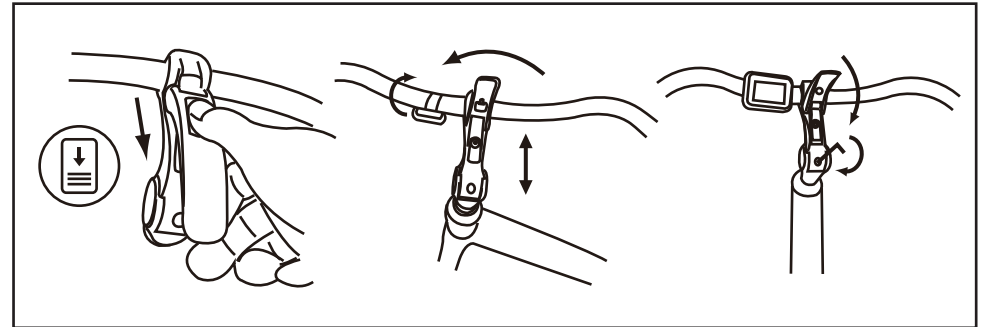

### 3) Pneumatiques

Vérifiez périodiquement la pression des pneus.

Rouler avec des pneumatiques insuffisamment gonflés ou sur gonflés peut nuire au rendement, provoquer une usure prématurée, entraîner des détériorations au niveau de la jante, diminuer l'autonomie ou augmenter les risques d'accident.

Si une usure importante ou une entaille est visible sur un des pneus, remplacez-le avant d'utiliser le vélo.

Modèle	Taille	Pression	
		PSI	Bar
Flexy 215	20*1.75	40-65	2,8-4,5
Basy 315	26*1.95	40-65	2,8-4,5
City 415	26*1.75	40-65	2,8-4,5
City 425	24*1.75	40-65	2,8-4,5
Sporty 455	28*1.5(700*35C)	50-85	3,5-5,9
City 515/525	26*1.75	40-65	2,8-4,5

### 4) Freins

La poignée droite active votre frein arrière, tandis que la poignée gauche active le frein avant.

Il est recommandé de répartir en moyenne votre force de freinage à 60/40 entre l'avant et l'arrière.

Votre vélo Wayscral peut-être équipé de 2 types de freinage.

#### Freins V-brake

Les mâchoires doivent se fermer correctement sur le bord des jantes. Les patins doivent être à égale distance de la jante (env: 3mm). L'état de la jante participe grandement à l'efficacité du freinage, il est donc conseillé de la nettoyer régulièrement.

Il faut que vous puissiez obtenir la puissance maximale de freinage sans que les leviers de freins ne touchent les poignées. Si ce n'est pas le cas, vos freins doivent être réglés.

- Un système d'écrou et de contre-écrou vous permet de régler la force de freinage qui variera dans le temps en fonction de l'usure des patins de frein.

- La vis cruciforme avec ressort vous permettra de compenser l'usure des patins et d'assurer la bonne position des freins de part et d'autre de la jante. Les patins de frein sont standards, les remplacer dès que le témoin d'usure est atteint.

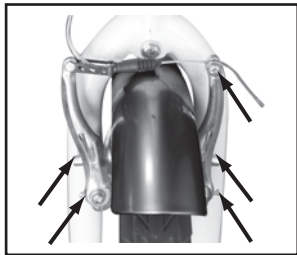
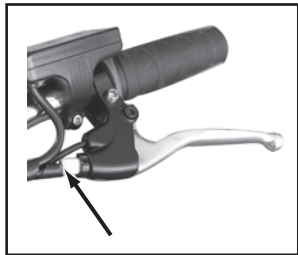

### Freins à disque

Les freins à disque ne nécessitent aucun entretien. Cependant, à ne jamais projeter d'huile ou toute matière lubrifiante sur le disque ou les plaquettes, par exemple lors de l'entretien de la chaîne ou du dérailleur. Si cela se produisait, il faudrait changer les plaquettes, ou les dégraisser.

Avertissement : En cas de pluie, les distances de freinage sont allongées.

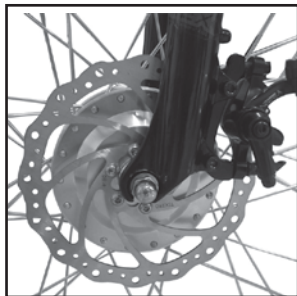

### 5) Réglage du dérailleur

Les VAE Wayscral comportent entre 3 et 8 vitesses interchangeables manuellement.

Utilisez la poignée droite pour faire le changement souhaité. Plus l'indicateur est élevé, plus il sera difficile de pédaler et inversement.

#### Réglage pour les systèmes à dérailleur externe ( Basy315, City 415 et Sporty 455)

Le dérailleur est équipé de deux vis de butée haute et basse.

Le réglage de précision s'effectue à l'aide de la molette. Il est conseillé de toujours effectuer les changements de vitesses en roulant pour ne pas endommager le dérailleur.



#### Réglage pour les systèmes à moyeu avec vitesses intégrées (Flexy 215, City 425, City 515 et City 525)

Pour régler le dérailleur interne Shimano Nexus, il suffit, 2ème vitesse enclenchée, d'aligner le repère jaune mobile entre les 2 traits fixes sur la fenêtre de réglage.



## 6) Autres pièces

### Le porte bagage

Les VAE Wayscral sont vendus avec un porte bagage déjà fixé. Sa charge maximale est de 25kg (sauf Basy 315:15kg), il est possible de fixer un siège pour enfant ou une remorque sur ce modèle. Lorsque le porte-bagages est chargé, le comportement de votre bicyclette peut être modifié. Répartissez la charge de bagages des deux cotés pour favoriser la stabilité de votre vélo. Tout bagage doit être solidement arrimé au porte-bagages, avant chaque utilisation il est important de vérifier que rien ne pend dans le vide et risque de venir se prendre dans la roue arrière de la bicyclette. Les bagages ne doivent pas occulter les réflecteurs et éclairages de votre vélo.

### Béquille

Avant toute utilisation, bien vérifier que votre béquille est remontée.

### Roue et moteur

Après le premier mois d'utilisation, il est conseillé de resserrer vos rayons pour limiter l'impact de la traction du moteur sur votre roue avant ou arrière.

Lors de la mise en route du moteur, un léger bruit pourra avoir lieu. Ce bruit est normal car le moteur se met en route et assiste le pédalage. Ce bruit peut devenir plus important lorsqu'il est pleinement sollicité.

## III. ASSISTANCE AU PEDALAGE ET BATTERIE

### 1) Assistance au pédalage

#### Flexy 215, Basy 315, City 415, City 425, Sporty 455

La console vous permet à la fois de choisir 3 modes d'aides aux pédalages et d'obtenir l'état de charge de votre batterie.

3 modes d'assistance sont disponibles : Low - Medium - High, pour changer de mode utilisez les boutons + et - .

N'oubliez pas qu'au plus vous utiliserez l'assistance, au plus la batterie se déchargera rapidement.



### City 515-City525

Votre console est composée de 2 parties, un écran LCD et une manette de contrôle.

Composé de 3 boutons (Mode, flèche haut, flèche bas), cette manette vous permettra d'effectuer tous les réglages nécessaires à la bonne utilisation de votre console.



La console de votre City 515 et/ou City 525 est multifonction :

- (1) Indicateur de la charge de la batterie
- (2 et 3) : Horloge
- (4) Niveau d'assistance (1 à 5)
- (5) Vitesse en km/h
- (6) Distance parcourue
- (7) Distance en km
- (8) Assistance au démarrage (6km/h sans pédalage)
- Code de panne

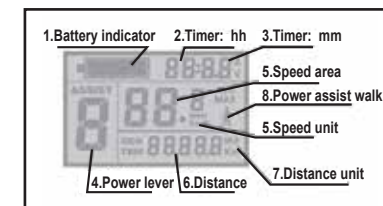



Appuyez sur MODE pour mettre en route votre console. Restez appuyé sur MODE pour l'éteindre. Appuyez en même temps sur « flèche haut » et « flèche bas » pendant 3 secondes pour rentrer en « mode réglages »  
 Pour faire les réglages utilisez « flèche haut » et « flèche bas », pour confirmer utilisez MODE. Après avoir confirmé vous passez au prochain réglage en suivant l'ordre ci-dessous.

### Réglages

- Horloge : lorsque vous êtes en mode réglages, mettez à jour l'heure et les minutes.



- Vitesse de pointe  
 Pour répondre à la réglementation européenne, l'assistance maximum de votre City 515 et / ou City 525 est réglée à 25 km/h.  
 Vous pouvez régler la vitesse de pointe entre 10 et 25 km/h.



- Unité de vitesse  
 Vous avez le choix entre l'unité MPH (miles per hour) ou Km/H (Kilomètre par heure). L'unité de distance se règle automatiquement en fonction du choix que vous avez fait (MPH ou Km/h).



- Diamètre de vos roues  
 Pour calculer la distance parcourue ainsi que votre vitesse, le console a besoin de connaître la taille de vos roues.  
 Le City 515 et/ou City 525 est équipé de jantes de 26 pouces, la valeur par défaut de votre console est donc 26 pouces.

- Eclairage de la console: 3 modes d'éclairages sont disponibles.



### Utilisation

- Vitesse (vitesse de pédalage, vitesse moyenne, vitesse de pointe)  
 Lorsque le pédalage commence, votre console indique automatiquement la vitesse. Maintenez appuyé « flèche haut » pendant le pédalage pour afficher la vitesse de pointe (MAX). Appuyez de nouveau pour avoir la vitesse moyenne (AVG).



- Niveau d'assistance  
 Vous avez le choix entre 5 niveaux d'assistance. 1 étant l'assistance minimum et 5 l'assistance maximum. Plus l'assistance est élevée, plus vite votre batterie sera déchargée. La valeur par défaut est 1. Utiliser « flèche haut » et « flèche bas » pour changer de niveau d'assistance.



- Assistance au démarrage  
 Votre City 515 et/ou City 525 est équipé d'un système d'aide au démarrage. Sans pédaler, votre moteur va entrainer le vélo à 6km/h. Cette fonction peut vous aider dans les chemins accidentés et/ou fort dénivelés.  
 Pour mettre en route cette fonction, restez appuyer sur « flèche bas ».



- Eclairage de la console  
 Maintenir appuyé « flèche haut » et « MODE » pendant 3 secondes pour faire fonctionner l'éclairage de votre console. Pour éteindre l'éclairage, recommencer la même manipulation.

- Distance parcourue (Distance en cours, Distance totale)  
 Appuyer sur MODE pour passer de la distance en cours (TRIP) à la distance totale (ODO).

- Indicateur de la charge de la batterie  
 L'état de charge de votre batterie est lisible sur 6 niveaux.

Logo	Autonomie	
	36V 6,6Ah	36V 13,2Ah
	± 45km	± 80km
	± 35km	± 60km
	± 25km	± 40km
	± 15km	± 20km
	<6km	<10km
	<3km	<5km

Procédure remise à 0 de la console.

Pour remettre le compteur à 0, il faut :

- Appuyer sur le mode pour allumer la console
- Appuyer sur « flèche haut » et « flèche bas » en même temps pendant 3 secondes
- Appuyer sur mode pour arriver sur l'écran ci-dessous



-Appuyer sur « flèche bas » pour arriver sur TC-Y comme ci-dessous



-Valider en appuyant sur Mode

## 2) Batterie

Conseil de première utilisation

Veillez recharger la batterie pendant au moins 6 heures lors de la première charge. Ceci va permettre de l'initialiser.

La batterie vous est livrée avec une charge minimum, il est TRES IMPORTANT D'EFFECTUER UNE CHARGE MINIMUM DE 2 HEURES TOUS LES 2 MOIS.

**Pour charger correctement votre batterie, procédez comme suit :**  
**Flexy 215, City 415, City 425, Sporty 455, City 515 et City 525**

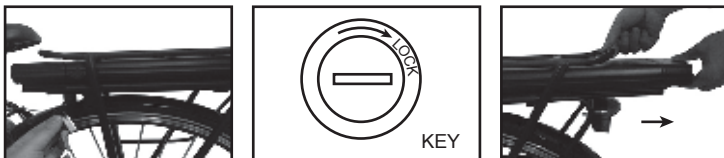

Assurez vous que votre batterie est déverrouillée, retirez-la de son logement.  
 Bien fixer l'embout du chargeur dans la prise située à l'arrière de la batterie prêt de la poignée.

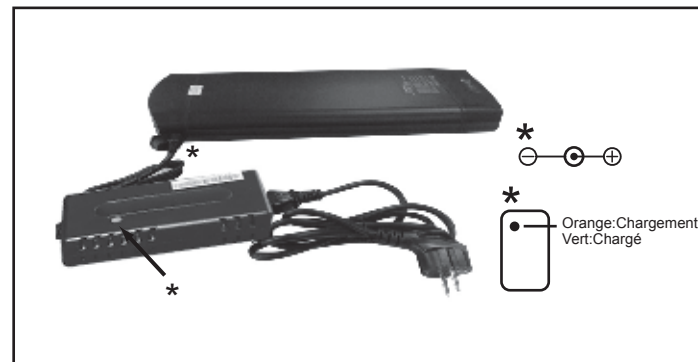

Faite pivoter le cache en plastique protégeant la prise pour effectuer le branchement. Brancher la fiche d'alimentation dans une prise électrique et vérifier que la LED s'allume sur le chargeur. Comptez entre 2,5-3h (Batterie 36V6,6 Ah) /5-6h(Batterie 36V13,2 Ah) pour un rechargement complet. Débranchez le chargeur de la prise lorsque le processus de charge est terminé. N'oubliez pas de verrouiller votre batterie lors de son installation sur le vélo.

## Basy 315

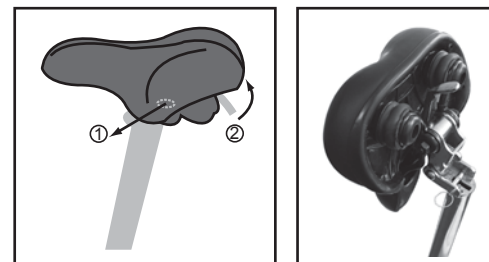

A l'aide du loquet et de la goupille prévu à cet effet, faire pivoter la selle vers le haut afin de pouvoir extraire la batterie de sa glissière. L'accès à la batterie est désormais libre.

Insérez la clé de votre batterie dans le verrou de protection et tournez dans le sens inverse des aiguilles d'une montre tout en appuyant dessus afin de déverrouiller le verrou. Utilisez la poignée prévue à cet effet pour dégager la batterie.

Retirez-la de son logement. Bien fixer l'embout du chargeur dans la prise située en haut à droite de la batterie, après avoir fait glisser le cache en plastique la protégeant.

Branchez la fiche d'alimentation dans une prise électrique et vérifiez que toutes les fiches soient insérées correctement dans la prise.

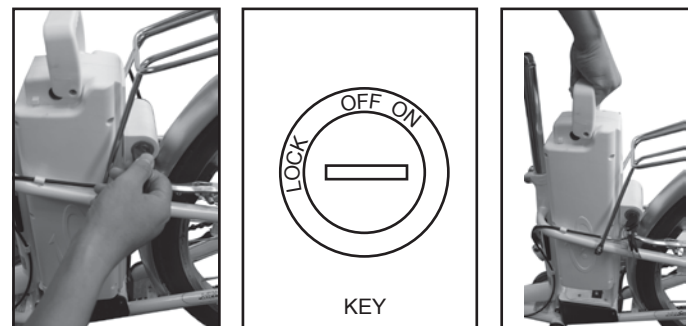

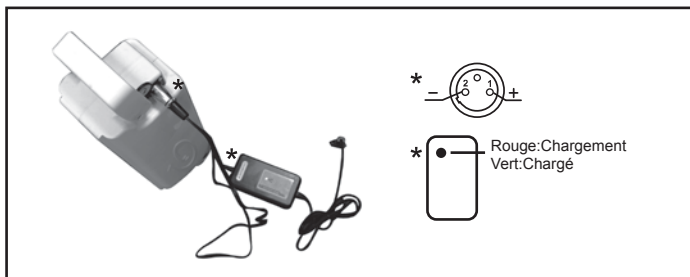

Compter 4 à 6 heures pour un chargement complet.  
 Débranchez le chargeur de la prise quand le chargement est terminé.  
 N'oubliez pas de verrouiller votre batterie lors de son installation sur le vélo.

### Autonomie de votre batterie

Votre batterie est sujétée à un rodage. Elle aura son autonomie définitive après une dizaine d'utilisations.

Après la charge de votre batterie, il est conseillé de la laisser reposer 20 à 30 minutes avant utilisation.

est différente selon les batteries utilisées : 36V6,6 Ah/36V13,2Ah.

Flexy 215, City 415, City 425, Sporty 455, City 515 et City 525:

Batterie 36V6,6 Ah: 25-45 km Batterie 36V13,2 Ah: 60-80 km

Basy 315: 25-40km Batterie Plomb 24V 10 Ah

Cette plage d'autonomie dépend de plusieurs facteurs d'utilisation :

- Le choix du mode d'assistance
- Le poids de l'utilisateur
- Le dénivelé de la route
- Le gonflage des pneus
- Le vent
- Effort de pédalage fourni
- Démarrage et fréquence d'arrêts
- La température extérieure

Mise en garde, précautions

Il est recommandé de recharger les batteries de façon régulière, ou après chaque utilisation. Il n'y a pas d'effet mémoire sur ces batteries.

Afin de maximiser la durée de vie de votre batterie, il est conseillé :

- d'éviter les endroits chauds (température de charge idéale 20C)
- de laisser refroidir la batterie 30 minutes après l'utilisation du vélo

Précautions d'emplois :

- Utiliser la batterie uniquement pour le vélo en question.
- Utiliser uniquement le chargeur spécifique livré pour charger la batterie.
- Charger uniquement la batterie dans un espace bien ventilé.
- Ne pas exposer la batterie à la chaleur ou la charger en plein soleil.
- Ne pas démonter ou modifier la batterie.
- Ne pas connecter les connexions (+) et (-) de la batterie avec un objet métallique.
- Ne pas exposer la batterie à des liquides.
- Ne pas utiliser une batterie abîmée.
- Ne pas continuer à charger la batterie si la charge n'est pas complète au bout du temps de charge théorique.
- Ne pas utiliser la batterie si elle émet une odeur inhabituelle, chauffe de manière inhabituelle ou si quelque chose paraît anormal.
- Ne pas laisser la batterie à la portée des enfants.
- Recharger votre batterie avant un stockage prolongé et de réaliser la même opération après ce stockage.

Respectez des instructions portées sur l'étiquette du chargeur de batterie.

### Durée de vie des batteries

Les batteries peuvent souffrir d'un vieillissement de leurs performances après un grand nombre de charges. Cela dépendra des habitudes d'utilisation du VAE. De façon générale, la capacité énergétique sera réduite de 20 à 30% au bout de 500 cycles (charge et décharge) pour les batteries au lithium et de 300 cycles pour les batteries au plomb.

Vous devez déposer vos batteries usagées dans votre magasin ou dans des points de dépôt spécialisés en recyclage. Sur tout ne jetez pas votre batterie en fin de vie dans la nature.



### 3) Chargeur

N'utilisez que le chargeur qui a été fourni avec votre vélo à assistance électrique. Evitez tout contact avec l'eau pendant la recharge de la batterie. Si une prise venait à se mouiller, asséchez bien avant toute utilisation.

Précautions d'emploi :

- Lire le manuel avant d'utiliser le chargeur.
- Pour usage intérieur, ou ne pas exposer à la pluie. 
- Ne pas court-circuiter les broches du chargeur en utilisant un objet métallique.
- Ne pas démonter ou modifier le chargeur, en cas de problème, confier l'appareil à un réparateur qualifié.
- Placer toujours le chargeur dans un environnement bien aéré et sec.
- Attention : Gaz explosifs. Eviter les flammes et les étincelles. Assurer une aération suffisante pendant la charge.
- Ne pas utiliser le chargeur avec un fil d'alimentation ou des fiches abîmés.
- Ne pas toucher le chargeur avec les mains mouillées.
- S'assurer que la prise du chargeur est correctement connectée au secteur pour la charge.
- Déconnecter l'alimentation avant de brancher ou débrancher les connexions sur la batterie.
- Ne pas toucher le chargeur trop longtemps pendant la charge (risque de brûlure superficielle).
- Ne pas positionner le chargeur de manière instable.
- Ne pas couvrir le chargeur pour éviter la surchauffe pendant la charge.
- Ce chargeur est conçu pour charger des batteries au Lithium (sauf Basy 315:plomb), ne pas charger le mauvais type de batterie.
- Ne pas utiliser sur une batterie non-rechargeable.
- Cet appareil n'est pas prévu pour être utilisé par des personnes (y compris les enfants) dont les capacités physiques, sensorielles ou mentales sont réduites, ou des personnes dénuées d'expérience ou de connaissance, sauf si elles ont pu bénéficier, par l'intermédiaire d'une personne responsable de leur sécurité, d'une surveillance ou d'instructions préalables concernant l'utilisation de l'appareil.
- Il convient de surveiller les enfants pour s'assurer qu'ils ne jouent pas avec l'appareil.
- Laisser hors de portée des enfants, ce produit n'est pas un jouet.
- Ne pas exposer le produit à une source de chaleur.
- Ne pas immerger le produit.
- Le câble souple externe de ce produit ne peut pas être remplacé; en cas d'endommagement du cordon, il convient de mettre le produit au rebut.

### IV ENTRETIEN

#### 1) Révisions

Remarque : Pour assurer la sécurité et maintenir les composants en bonne condition de marche, vous devez faire vérifier votre VAE périodiquement par votre vendeur :

Première révision : 1 mois ou 150 km

- Vérification du serrage des éléments : manivelle, roue, potence, pédales, cintre, collier de selle,
- Vérification du fonctionnement de la transmission et de l'assistance,
- Vérification et réglage des freins
- Tension et/ou dévoilage des roues.

Tous les ans ou 2000km

- Vérification des niveaux d'usure (patins ou plaquettes de freins, transmission, pneumatiques),
- Contrôle des roulements (boîtier de pédalier, roues, direction, pédales),
- Contrôle des câbles (freins, dérailleur),
- Vérification de l'éclairage,
- Tension et/ou dévoilage des roues.



Tous les 3 ans ou 6000km

- Changement de la transmission (chaîne, roue libre, plateau),
- Changement des pneumatiques,
- Contrôle de l'usure des roues (rayons, jante)
- Tension et/ou dévoiement de roues
- Changement des patins ou plaquettes de freins
- Contrôle des fonctions électriques.

## 2) Entretien général

Votre vélo nécessite un entretien régulier pour votre sécurité mais aussi pour augmenter sa durée de vie. Il est important de contrôler les éléments mécaniques périodiquement afin d'assurer le cas échéant un remplacement des pièces usées ou présentant des traces d'usures.

Pour une utilisation sûre, contrôler régulièrement l'état des freins et les jantes.

### Nettoyage

Il doit être fait avec une éponge, une bassine d'eau tiède savonneuse ainsi qu'un jet d'eau (sans pression). Nettoyez les flancs des jantes et les patins de frein à l'alcool ou à l'acétone. Faites particulièrement attention à ne pas utiliser de jet d'eau sous pression.

Lubrification

La lubrification est essentielle sur les différents composants qui sont en mouvement afin d'éviter la corrosion, elle doit être réalisée régulièrement sur les roulements à billes situés dans l'axe des roues, chaîne, dérailleur et câbles de commande.

Il est conseillé d'utiliser de l'huile spécifique pour la chaîne et le dérailleur. Il faut utiliser de la graisse pour les autres composants.

### Contrôles réguliers

Le serrage de la boulonnerie : levier, manivelle, pédales, potences.

Les couples de serrage à appliquer sont les suivants :

Composants	Couple préconisé (NM)	Consignes particulières
Pédales sur manivelles	35-40	Graisser les filetages
Manivelle sur boîtier	40-45	Graisser les filetages
Serrage de potence	18-20	
Serrage jeu de direction	≥25	
Levier de frein	2.5-4	
Etriers de frein	5-7.5	
Selle sur chariot	18-20	
Collier tige de selle	18-20	
Roue avec moteur/ Roue sans moteur	40-50/25-35	
Porte bagages	8	

Les autres couples de serrage dépendent de la taille des écrous :

M4: 2,5 à 4.0 N.m. , M5: 4.0 à 6.0 N.m. , M6: 6.0 à 7.5 N.m.

## V SAV

### 1) Pièces d'usures

Les différents éléments d'usures sont des éléments standards. Toujours remplacer les pièces usées et/ou à changer par des composants identiques en ventes dans le commerce ou chez votre revendeur. Attention : Comme tout composant mécanique, une bicyclette subit des contraintes élevées et s'use.

Les différents matériaux et composants peuvent réagir différemment à l'usure ou à la fatigue.

Si la durée de vie prévue pour un composant a été dépassée, celui-ci peut se rompre d'un seul coup risquant alors d'entraîner des blessures pour le cycliste.

Les fissures, égratignures et décolorations dans les zones soumises à des contraintes élevées indiquent que le composant a dépassé sa durée de vie et devrait être remplacé

### 2) Garantie applicable

Nous avons apporté le plus grand soin à la conception et à la fabrication de votre bicyclette pour qu'elle vous apporte entière satisfaction. Néanmoins, s'il apparaissait que votre produit était défectueux, vous bénéficieriez d'une garantie commerciale à compter de la date d'achat de :

- Garantie à vie sur le cadre sur les modèles : Basy 315, City 415, City 425, Sporty 455, City 515 et City 525
- 5 ans pour le cadre sur le modèle: Flexy 215
- 2 ans pour le moteur.
- 1 an pour les pièces ,hors pièces d'usure ( pneus, chambre à air, patins de frein, poignées, selle, câble).
- 2 ans pour les batteries au lithium et 6 mois pour les batteries au plomb.  
(Rapportez votre batterie usagée dans votre magasin, elle sera recyclée !)

Pour mettre en œuvre cette garantie, l'utilisateur doit présenter le produit au distributeur, accompagné du ticket de caisse ou de la facture d'achat.

Cette garantie, applicable dans le pays d'achat, couvre tous les défauts du produit qui ne permettent pas une utilisation normale. Elle ne couvre pas les défauts liés à un mauvais entretien, une utilisation inappropriée, ou si les recommandations du fabricant n'ont pas été respectées. La garantie ne couvre pas l'usure normale des pièces liée à l'utilisation du produit.

Le garant est : contact: [www.norauto.com](http://www.norauto.com).

La garantie commerciale prévue ci-dessus ne limite aucunement le droit de l'acheteur d'agir en garanties des vices cachés ou de non-conformité, telles que prévus dans les différents pays Européens. Pour plus d'information, se reporter à la loi en vigueur dans son pays.

### 3) Fonctionnement et Dépannage

Batteries au lithium

La lumière Orange du chargeur ne fonctionne pas durant le chargement

- Vérifiez que les connecteurs soient correctement connectés.

La lumière Orange du chargeur ne devient pas verte

- Eteignez l'alimentation, après 5 secondes puis connectez l'alimentation secteur, il peut continuer à charger.

La Lumière Orange du chargeur devient immédiatement verte

- Vérifiez que la batterie est complètement chargée.

-Si le fusible a sauté.

Ne pas démonter le chargeur, mais le confier à un réparateur qualifié qui remplacera le fusible par un neuf présentant les mêmes caractéristiques (T3.15A/250V).

Batteries au plomb

La lumière rouge du chargeur ne fonctionne pas durant le chargement.

- Vérifiez que les connecteurs soient correctement connectés.

La lumière Rouge du chargeur ne devient pas verte

- Eteignez l'alimentation, après 5 secondes puis connectez l'alimentation secteur, il peut continuer à charger.

La Lumière Rouge du chargeur devient immédiatement verte

- Vérifiez que la batterie est complètement chargée.

-Si le fusible a sauté.

Ne pas démonter le chargeur, mais le confier à un réparateur qualifié qui remplacera le fusible par un neuf présentant les mêmes caractéristiques (T2A/250V).

Code panne	Définition	Solutions
21	Problème batterie	- Vérifier que la batterie a bien été chargée. - Vérifier que la batterie est bien connectée. Si vous arrivez à verrouiller, la batterie est bien placée. - Vérifier les fusibles.
23	Problème moteur – branchement moteur/dérailleur	- 3 câbles transmettent les informations du contrôleur au moteur et inversement. Le code panne 23 veut dire qu'un de ces câbles a un problème. - Contacter votre revendeur.
24	Problème moteur – capteur magnétique	- Un des 3 capteurs qui permettent de détecter l'orientation du moteur via la variation du champ magnétique ne fonctionne plus. - Contacter votre revendeur.
25	Problème capteur de frein	- A chaque fois que vous freinez, cela coupe automatiquement le moteur. Un des capteurs est endommagé. - Contacter votre revendeur.
30	Problème compteur/ contrôleur / capteur de pedalage	- Vérifier que la fiche sur le contrôleur est bien fixée. - Vérifier que la connection entre le compteur et le contrôleur est bien enclenchée. - Contacter votre revendeur.

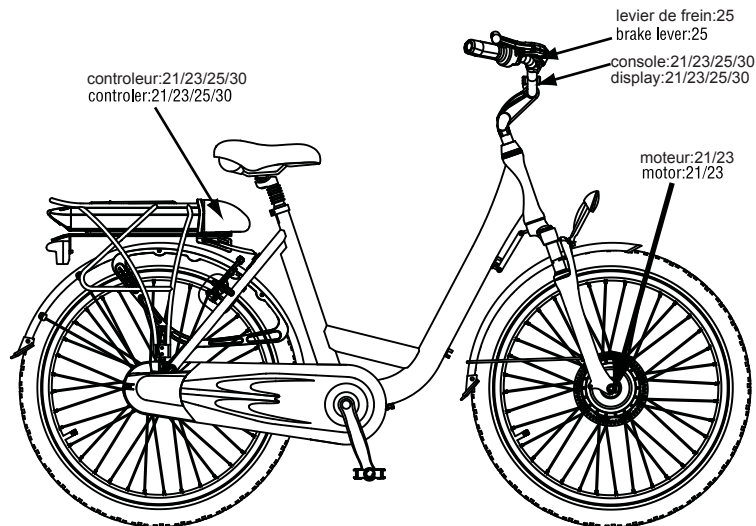

## Annexe : Caractéristiques techniques

- (1) Manette de frein
- (2) Manette du levier de vitesse
- (3) Sonnette
- (4) Guidon
- (5) Phare avant
- (6) Console
- (7) Potence
- (8) Suspension avant
- (9) Freins V-brake
- (10) Pneu
- (11) Moteur
- (12) Valve de jante
- (13) Béquille
- (14) Pédale
- (15) Protection chaîne
- (16) Chaîne
- (17) Feu arrière
- (18) Batterie
- (19) Porte bagage
- (20) Contrôleur

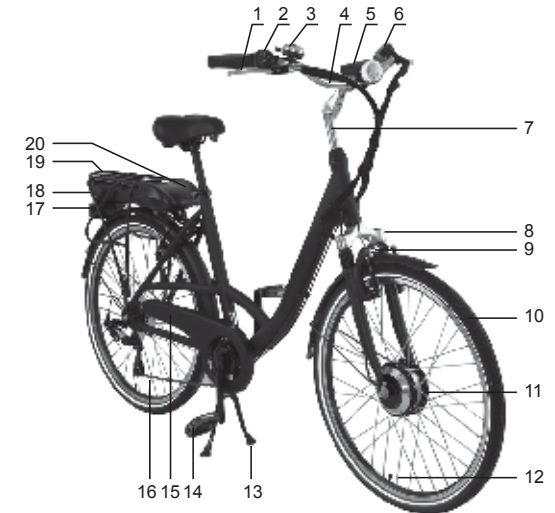

## Flexy 215

Chargement maximum		110 kg (utilisateur + Chargement + vélo)
Vitesse maximum avec assistance		< 25km/h
Autonomie 36V 6,6Ah / 36V 13,2Ah		25-45km / 60-80km
Motorisation	Moteur électrique	DC Brushless
	Puissance max	250W
	Tension	36V
Batterie	Type	Lithium
	Tension	36V
	Capacité	6,6 Ah / 13,2 Ah
	Poids	2,1 kg / 3,6 kg
	Temps de charge	2,5-3 h /5-6h
	Nombre de cycles	500-600
Chargeur	Spécifications	Tension d'entrée 230V
		Tension de sortie 36V
Poids total du vélo (avec batterie 6,6 Ah)		20Kg
Dimension du vélo		145 x 58cm
		80 x 40cm(Dimension du vélo plié)
Taille Pneus		20 x 1.75pouces

### Basy 315

Chargement maximum		110 kg (utilisateur + Chargement + vélo)
Vitesse maximum avec assistance		< 25km/h
Autonomie		25-40km
Motorisation	Moteur électrique	DC Brushless
	Puissance max	250W
	Tension	24V
Batterie	Type	Plomb
	Tension	24V
	Capacité	10Ah
	Poids	9kg
	Temps de charge	4 à 6 heures
	Nombre de cycles	300
Chargeur	Spécifications	Tension d'entrée 230V
		Tension de sortie 24V
Poids total du vélo (avec batterie)		30Kg
Dimension du vélo		187 x 62cm
Taille Pneus		26 x 1.95pouces

### City 515 et City 525

Chargement maximum		110 kg (utilisateur + Chargement + vélo)
Vitesse maximum avec assistance		< 25km/h
Autonomie 36V 6,6Ah / 36V 13,2Ah		25-45km / 60-80km
Motorisation	Moteur électrique	DC Brushless
	Puissance max	250W
	Tension	36V
Batterie	Type	Lithium
	Tension	36V
	Capacité	6,6 Ah / 13,2 Ah
	Poids	2,1 kg / 3,6 kg
	Temps de charge	2,5-3h /5-6h
	Nombre de cycles	500-600
Chargeur	Spécifications	Tension d'entrée 230V
		Tension de sortie 36V
Poids total du vélo (avec batterie 6,6 Ah)		24.5Kg
Dimension du vélo		179 x 62cm
Taille Pneus		26 x 1.75pouces

### City 415 et City 425

Chargement maximum		110 kg (utilisateur + Chargement + vélo)	
Vitesse maximum avec assistance		< 25km/h	
Autonomie 36V 6,6Ah / 36V 13,2Ah		25-45km / 60-80km	
Motorisation	Moteur électrique	DC Brushless	
	Puissance max	250W	
	Tension	36V	
Batterie	Type	Lithium	
	Tension	36V	
	Capacité	6,6 Ah / 13,2 Ah	
	Poids	2,1 kg / 3,6 kg	
	Temps de charge	2,5-3h /5-6h	
	Nombre de cycles	500-600	
Chargeur	Spécifications	Tension d'entrée 230V	
		Tension de sortie 36V	
		<b>City 415</b>	<b>City 425</b>
Poids total du vélo (avec batterie 6,6 Ah)		25Kg	24Kg
Dimension du vélo		175 x 62cm	170 x 62cm
Taille Pneus		26 x 1.75pouces	24 x 1.75pouces

### Sporty 455

Chargement maximum		110 kg (utilisateur + Chargement + vélo)	
Vitesse maximum avec assistance		< 25km/h	
Autonomie 36V 6,6Ah / 36V 13,2Ah		25-45km / 60-80km	
Motorisation	Moteur électrique	DC Brushless	
	Puissance max	250W	
	Tension	36V	
Batterie	Type	Lithium	
	Tension	36V	
	Capacité	6,6 Ah / 13,2 Ah	
	Poids	2,1 kg / 3,6 kg	
	Temps de charge	2,5-3h /5-6h	
	Nombre de cycles	500-600	
Chargeur	Spécifications	Tension d'entrée 230V	
		Tension de sortie 36V	
Poids total du vélo (avec batterie 6,6 Ah)		25Kg	
Dimension du vélo		180 x 62cm	
Taille Pneus		28 x 1.50pouces	

Bedankt en gelukkigwens met de aankoop van uw Wayscral fiets met elektrische trapondersteuning.

Uw fiets is uitgerust met een elektrische ondersteuning bij het trappen, wat al uw verplaatsingen makkelijker maakt.

De bedoeling van de ondersteuning is om een aanvulling te bieden bij het trappen. De motor treedt in werking en helpt u bij de inspanning van zodra u begint te trappen. De ondersteuning varieert in functie van de snelheid van de fiets en is sterker bij het starten, neemt af wanneer de fiets op dreef is en stopt volledig wanneer de fiets een snelheid van 25km/u bereikt.

Het is belangrijk om deze gids te bewaren. Dit zal u toelaten om uw fiets goed te regelen en te onderhouden. Deze handleiding moet vóór het eerste gebruik gelezen worden.

Deze Wayscral fiets met elektrische trapondersteuning voor volwassenen werd ontworpen volgens de vereisten van de Europese normen: EN 14764 en EN 15194 en die conform zijn met de veiligheidsvereisten zijn.

## INHOUDSOPGAVE

I. WAARSCHUWINGEN / VOORZORGSMAATREGELEN	20
II. EERSTE INGEBRUIKSTELLING / REGELINGEN	20
1) Plaatsen van de veiligheidselementen	20
2) Regeling van het zadel en het stuur	21
3) BANDEN	22
4) REMMEN	22
5) REGELING VAN HET VERSNELLINGSMECHANISME (DERAILLEUR)	23
6) ANDERE ONDERDELEN	24
III. ONDERSTEUNING BIJ HET TRAPPEN, ACCU EN LADER	24
1) ONDERSTEUNING BIJ HET TRAPPEN	24
2) ACCU	27
3) LADER	30
IV. ONDERHOUD	30
1) CONTROLE	30
2) ALGEMEEN ONDERHOUD	31
V. DIENST NA VERKOOP	32
1) ONDERDELEN GEVOELIG AAN SLIJTAGE	32
2) GARANTIE VAN TOEPASSING	32
3) WERKING EN HERSTELLINGEN	32
Bijlage: technische specificaties	34

## I. WAARSCHUWINGEN / VOORZORGSMAATREGELEN

Kies een veilige plaats, van het verkeer verwijderd, om uw vertrouwd te maken met uw nieuwe fiets. De trapondersteuning kan plots krachtig in werking treden. Controleer of uw stuur goed recht staat en of de weg vrij is.

Controleer vóór elk gebruik of uw fiets in goede staat is.

Daarenboven moet u de wegcode en de verkeersregels respecteren wanneer u zich op de openbare weg begeeft. De fietsers moeten, sinds 1 september 2008, 's nachts, buiten de bebouwde kom, een fluo vest dragen. De firma NGTS wijst elke verantwoordelijkheid af als de bestuurder van de fiets de regelgeving die van toepassing is, niet eerbiedigt.

Deze fiets is bestemd om op stedelijke wegen gebruikt te worden. Hij is niet bedoeld om gebruikt te worden op niet verharde wegen of op wegen in slechte staat. Hij is niet bestemd om op « alle terrein » gebruikt te worden.

Het niet respecteren van deze waarschuwingen kan een val of een ongeval veroorzaken en voortijdig en definitief uw fiets met elektrische trapondersteuning beschadigen.

Indien de fiets door een kind gebruikt wordt, moeten de ouders toezicht uitoefenen en er zeker van zijn dat de gebruiker in staat is om de fiets in alle veiligheid te gebruiken.

Wees bijzonder voorzichtig bij ongewone weersomstandigheden (regen, koude, 's nachts...) en pas uw snelheid en reflexen hieraan aan.

Bij het transport van uw fiets aan de buitenkant van uw voertuig (fietsdrager, dakrail...), is het aangeraden om de accu te verwijderen en bij een gematigde temperatuur te bewaren.

Bij twijfel niet aarzelen om contact op te nemen met uw technici, zij zullen u zo goed mogelijk adviseren na de diagnose van uw fiets.

## II. EERSTE INGEBRUIKSTELLING / REGELINGEN

Ondanks het feit dat uw Wayscral fiets met zorg klaargemaakt werd in onze werkplaatsen, is het belangrijk om volgende punten te controleren vóór iedere eerste ingebruikname.

### 1) Plaatsen van de veiligheidselementen

#### Verlichting

Er is een verlichting bijgeleverd die samengesteld is uit twee reflectoren (een witte in de koplamp vooraan ingebouwd en een rode die bevestigd is aan het bagagerek achteraan), een koplamp vooraan en achteraan, twee andere oranje reflectoren geplaatst tussen de spaken op de wielen. De lichtweerkaatsende banden laten u toe om van opzij gezien te worden.

*Koplamp vooraan voor de VAE Flexy 215, Basy 315, City 415, City 425, Sporty 455*

Bevestig de steun voor de koplamp op het stuur, zoveel mogelijk in het midden, met behulp van de bijgeleverde clip. Breng de koplamp op het stuur aan door ze stevig aan te drukken.

Om de batterijen te plaatsen, volstaat het om de koplamp te openen door een druk uit te oefenen op de ovale doorschijnende plastic die zich op de koplamp bevindt. Breng de twee batterijen in (LR6 AA) met de juiste polariteit.

Het in / buiten gebruik stellen van de voorste koplamp gebeurt door het verschuiven van de grijze knop.

*Koplamp vooraan City 515-525*

Uw VAE City 515 en/of City 525 is uitgerust met een verlichtingselement vooraan van hoge kwaliteit met LED. Het is al vooraf geïnstalleerd op uw fiets.

U zet de koplamp in/buiten werking via de schakelaar achteraan de lamp.

#### Achterlicht

*Breng de twee batterijen (LR 6 AA) in met de juiste polariteit. U zet het achterlicht in/buiten werking door de kleine schakelaar aan de zijkant van de lamp te verschuiven.*

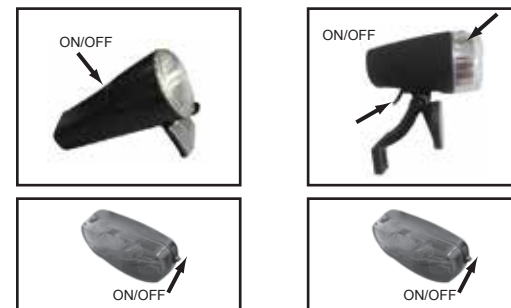

### Het dragen van een helm

Het dragen van een helm om te fietsen is sterk aanbevolen, en zeker voor kinderen. Het garandeert een bescherming voor hoofdletsels bij een ongeval. Voor meer informatie neem contact op met u verkoper.

### Bel

De bel laat u toe om tot op een afstand van 50m gehoord te worden. Controleer of ze op een goede plaats op het stuur staat, zodat u ze gemakkelijk kan gebruiken.

### 2) Regeling van het zadel en het stuur

Het is belangrijk om de regelingen van uw fiets aan uw lichaamsbouw aan te passen.

#### Zadel

Om de correcte hoogte van het zadel te controleren, moet u met gestrekte benen zitten en met de hiel op het pedaal rusten (figuur A). Bij het trappen zal de knie lichtjes geplooid zijn (figuur B).

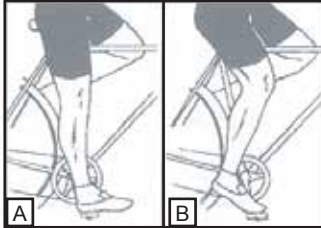

Controleer bij het regelen van het zadel in zijn laagste stand, dat het geen enkele component van de fiets raakt, zoals bijvoorbeeld de beschermkap van de batterij. Zorg er eveneens voor dat u de maximaal aanduiding niet overschrijdt.



### Stuur

Het stuur van uw fiets is zowel in hoogte als in helling regelbaar.

#### Regeling voor de VAE Flexy 215, Basy 315, City 415, City 425, Sporty 455

Schroef de aanspanbout met een zeshoekige Allen sleutel los en hef de staaf tot op de gewenste hoogte om de hoogte van het stuur te regelen (figuur 1).

Opgelet, het merkteken van de maximale uitschuifbare hoogte mag niet zichtbaar zijn boven de stuurinrichting (figuur 2).

Schroef de bout vooraan los met een zeshoekige Allen sleutel om de helling van het stuur te regelen (figuur 3).

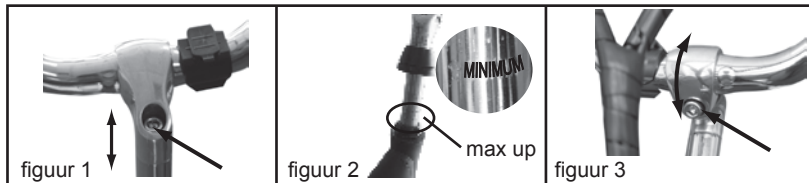

### Regeling voor de City 515- City 525

Beweeg de hendel naar boven door de zwarte knop naar voor te duwen, maak vervolgens de aanspanbout los met een Allen zeshoekige sleutel en hef de staaf op de gewenste hoogte. Beweeg de hendel op dezelfde manier naar boven en regel de helling van het stuur.

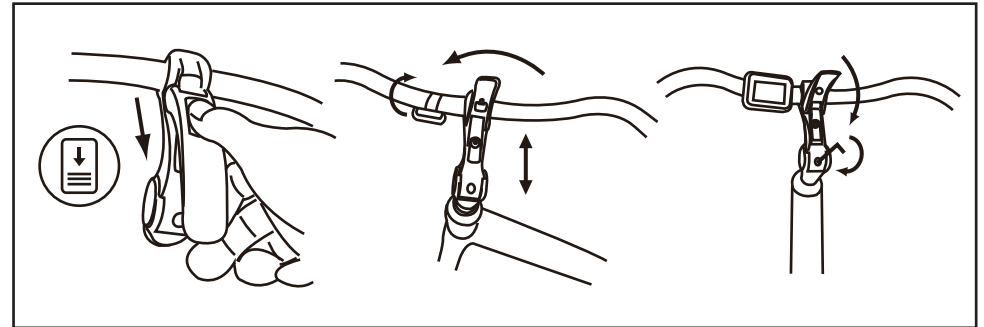

### 3) Banden

Controleer regelmatig de bandenspanning.

Rijden met onvoldoende of te sterk opgepompte banden, kan het rendement schaden, een vroegtijdige slijtage veroorzaken, schade berokkenen aan de velg, de autonomie verminderen of het risico op een ongeval verhogen.

Indien er een belangrijke slijtage of een inkerving op één van de banden zichtbaar is, vervang ze vóór u de fiets gebruikt.

Model	Afmeting	Druk	
		PSI	Bar
Flexy 215	20*1.75	40-65	2,8-4,5
Basy 315	26*1.95	40-65	2,8-4,5
City 415	26*1.75	40-65	2,8-4,5
City 425	24*1.75	40-65	2,8-4,5
Sporty 455	28*1.5(700*35C)	50-85	3,5-5,9
City 515/525	26*1.75	40-65	2,8-4,5

### 4) Remmen

Het rechtse handvat stelt de achterste rem in werking, terwijl het linkse handvat de voorste rem in werking stelt.

Het is aan te bevelen om uw remkracht 60/40 te verdelen tussen vooraan en achteraan.

Uw Wayscral fiets kan uitgerust worden met 2 remtypes.

#### V-brake remmen

De klauwen moeten correct sluiten op de rand van de velgen. De remblokjes moeten op gelijke afstand van de velg staan (ong: 3mm). De staat van de velg draagt sterk bij tot de doeltreffendheid van het remmen. Het is dus aan te raden om ze regelmatig te reinigen.

U moet de maximale remkracht bekomen zonder dat de handvaten het stuur aanraken. Indien dit niet het geval is, moeten uw remmen geregeld worden.

- Een systeem van moer en contra-moer laat u toe om de remkracht te regelen, die met de tijd zal variëren al naargelang de slijtage van de remblokjes.

- De kruisvormige schroef met veer zal u toelaten om de slijtage van de remblokjes te compenseren en de goede stand van de remmen langs weerszijden van de velg te garanderen. De remblokjes zijn standaard. Vervang ze wanneer ze niet meer zichtbaar zijn.



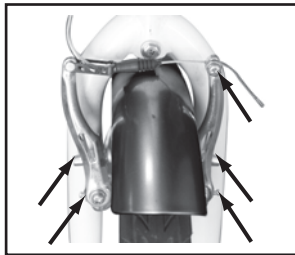
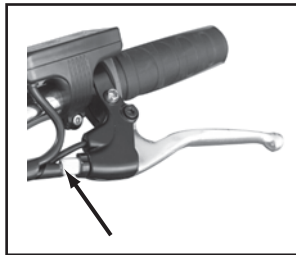

### Schijfremmen

De schijfremmen moeten niet onderhouden worden. Spuit echter nooit olie of een smeermiddel op de schijf of de remvoering, bijvoorbeeld tijdens het onderhoud van de ketting of de derailleur. Indien dit gebeurt, moet de remvoering vervangen of ontvet worden.

Waarschuwing: Bij regen, zijn de remafstanden langer.

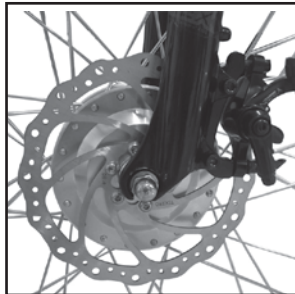

### 5) Regeling van het versnellingsmechanisme (derailleur)

De VAE Wayscral heeft tussen 3 en 8 manueel uitwisselbare versnellingen.

Gebruik het rechter handvat om de gewenste wijziging uit te voeren. Hoe hoger de indicator, hoe moeilijker het trappen zal zijn en omgekeerd.



### Regeling voor de systemen met externe derailleur (Basy315, City 415 en Sporty 455)

De derailleur is uitgerust met twee schroeven voor hoge en lage aanslag.

De precieze regeling gebeurt aan de hand van het afstelwielletje.

Het is aangeraden om uitsluitend van versnelling te veranderen tijdens het rijden om de derailleur niet te beschadigen.



### Regeling voor de systemen met interne derailleur (Flexy 215, City 425, City 515 en City 525)

Om de interne derailleur Shimano Nexus te regelen, volstaat het om, met de 2de versnelling ingeschakeld, de beweegbare gele merkstreep tussen de twee vaste merktekens op de derailleur uit te lijnen.

## 6)Andere onderdelen

### Het bagagerek

De Elektrische fietsen van Wayscral zijn verkocht met vaste bagagedrager. De maximale laadmogelijkheid is 25kg (behalve Basy 315:15kg), er is een mogelijkheid om een babystoel of een aanhangwagen te bevestigen aan dit model.

Het gedrag van uw fiets kan gewijzigd zijn wanneer uw bagagerek geladen is. Verdeel de bagage over de twee zijden om de stabiliteit van uw fiets te bevorderen. Iedere bagage moet stevig vastgesnoerd zijn aan het bagagerek. Het is belangrijk om, vóór elk gebruik na te kijken of er iets los hangt en kan vastgegrepen worden door het achterwiel van de fiets.

De bagage mag de reflectoren en de verlichting van uw fiets niet bedekken.

### Poot

Controleer, vóór elk gebruik, of de poot opgeklapt is.

### Wiel en motor

Het is aangeraden om, na de eerste maand van gebruik, uw spaken aan te spannen om de impact van de tractie van de motor op uw voorwiel of achterwiel te beperken.

Er kan een licht geluid ontstaan bij het starten van de motor. Dit geluid is normaal, want de motor start en ondersteunt het trappen. Dit geluid kan sterker worden wanneer de motor volledig belast wordt.

## III. ONDERSTEUNING BIJ HET TRAPPEN, ACCU EN LADER

### 1) Ondersteuning bij het trappen

#### Flexy 215, Basy 315, City 415, City 425, Sporty 455

De display laat u enerzijds toe om te kiezen tussen 3 hulpstanden bij het trappen en anderzijds om de laadstand van uw accu te kennen. Er zijn 3 hulpstanden beschikbaar: Low - Medium – High. Gebruik de + en – knoppen om van stand te veranderen.

Vergeet niet dat hoe meer u beroep doet op de ondersteuning, hoe sneller de accu ontladen zal zijn.



#### City 515-City525

Uw display is samengesteld uit 2 delen: een LCD scherm en een controlehendel.

Deze hendel, samengesteld uit 3 knoppen (Mode, pijl naar boven, pijl naar onder), laat u toe om alle nodige regelingen voor het goede gebruik van uw display uit te voeren.



De display van uw City 515 en/of City 525 is multifunctioneel:

- (1) Indicator voor de accu laadstand
- (2 et 3): Uurwerk
- (4) niveau trapondersteuning(1 tot 5)
- (5) Snelheid-km/h
- (6) Afgelegde afstand
- (7) Afstand in km
- (8) Ondersteuning bij starten (6km/u zonder trappen)
- Code Panne

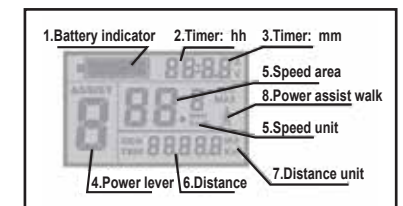

Druk op MODE om uw display in werking te stellen. Duw lang op MODE om hem weer uit te zetten. Druk tegelijk op « pijl naar boven » en « pijl naar onder » gedurende 3 seconden om de « mode regeling » te activeren.

Gebruik « pijl naar boven » en « pijl naar onder », om regelingen uit te voeren; gebruik MODE om te bevestigen. Na het bevestigen gaat u naar de volgende regeling in de volgorde zoals hieronder vermeld.

#### Regelingen

- Uurwerk: wanneer u in regeling modus bent, stel het uur en de minuten in.



#### - Piek snelheid

Om te beantwoorden aan de Europese reglementering, is de maximum ondersteuning van uw City 515 en/of City 525 afgesteld op 25 km/u.

U kunt de pieksnelheid afstellen tussen 10 en 25 km/u.



#### - Snelheidsseenheid

U hebt de keuze tussen de eenheid MPH (miles per hour) of Km/u (Kilometer per uur). De afstandseenheid wordt automatisch aangepast in functie van de door u gemaakte keuze (MPH of Km/u).

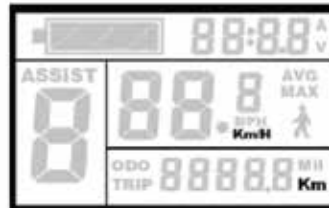

#### - Diameter van uw wielen

Om de afgelegde afstand en uw snelheid te berekenen, heeft de display de diameter van uw wielen nodig.

De City 515 en/of City 525 is uitgerust met velgen van 26 duim. De standaardwaarde van uw display is dus 26 duim.

- Verlichting van de: 3 verlichtingsmodussen zijn beschikbaar.



#### Gebruik

- Snelheid (pedaalsnelheid, gemiddelde snelheid, pieksnelheid)

Uw display duidt automatisch uw snelheid aan wanneer u begint te trappen.

Hou « pijl naar boven » ingedrukt tijdens het trappen om de pieksnelheid weer te geven (MAX). Druk opnieuw om de gemiddelde snelheid weer te geven (AVG).



#### - Niveau van trapondersteuning

U hebt de keuze tussen 5 ondersteuningsniveaus.

1 is de minimum ondersteuning en 5 de maximumondersteuning.

Hoe hoger de ondersteuning, hoe sneller uw batterij zal ontladen.

De standaardwaarde is 1.

Gebruik « pijl naar boven » en « pijl naar onder » om van ondersteuningsniveau te veranderen



#### - Ondersteuning bij het starten

Uw City 515 en / of City 525 is uitgerust met een ondersteuningssysteem bij het starten. Uw motor zal, zonder te trappen, uw fiets tot op een snelheid van 6km/u brengen. Deze functie kan u helpen op slechte en/of zeer hellende wegen.

Druk lang op « pijl naar onder » om deze functie in werking te stellen.



#### - Displayverlichting

« pijl naar boven » en « gebruiker centraal » tegelijk gedurende 3 seconden ingedrukt houden om uw displayverlichting te laten werken. Herhaal dezelfde handeling om uw display uit te zetten.

- Afgelegde afstand (Afstand van deze trip, Totale afstand)

Druk op MODE om van de afstand van deze trip (TRIP) over te stappen op de totale afstand (ODO).

- Indicator voor de lading van de accu

De laadstand van uw accu is leesbaar op 6 niveaus.

Logo	Autonomie	
	36V 6,6Ah	36V 13,2Ah
	± 45km	± 80km
	± 35km	± 60km
	± 25km	± 40km
	± 15km	± 20km
	<6km	<10km
	<3km	<5km

Procedure voor het op nul stellen van uw display

Om de teller op 0 te zetten moet u:

- Drukken op mode om de display te openen
- Tegelijk drukken op « pijl naar boven » en « pijl naar onder » gedurende 3 seconden
- Op mode drukken om het hieronder afgebeeld scherm te krijgen



- Druk op « pijl naar onder » om TC-Y af te beelden (zoals hieronder)



- Valideer door op Mode te drukken

## 2) Accu

### Aanbeveling bij eerste gebruik

De accu gedurende op zijn minst 6 uur opladen tijdens de eerste oplaadbeurt. Dit laat toe om de accu te initialiseren.

De accu wordt u geleverd met een minimum lading, het is **HEEL BELANGRIJK EEN MINIMUM OPLADING VAN 2 UUR UIT TE VOEREN OM DE 2 MAAND.**

**Flexy 215, City 415, City 425, Sporty 455, City 515 en City 525**

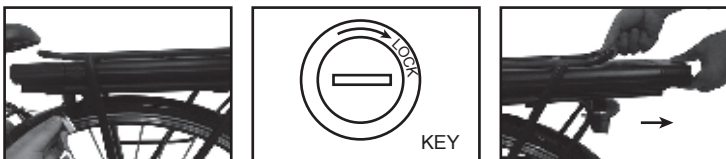

Controleer of uw accu ontgrendeld is en haal ze uit haar vergrendelingsstelsel.

Het uiteinde van de lader goed bevestigen in het stopcontact aan de achterkant van de accu naast het handvat.

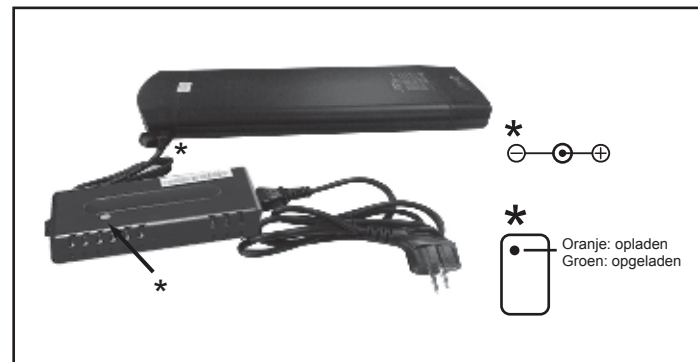

Verplaats de plastic beschermkap die het stopcontact beschermt om de aansluiting te maken. Steek de voedingsstekker in een elektrisch stopcontact en controleer of de led in de lader oplicht. Reken tussen 2,5-3h (accu 36V6,6 Ah) /5-6h(accu 36V13,2 Ah) voor een volledige oplaadbeurt. Ontkoppel de lader wanneer de laadbeurt beëindigd is. Vergeet niet om uw accu te vergrendelen bij de installatie op de fiets.

### Basy 315

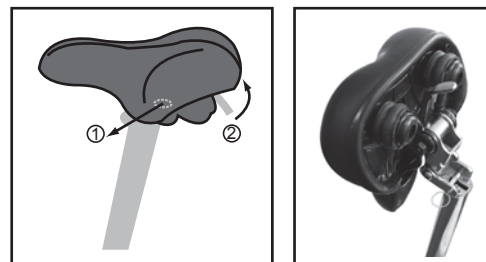

Laat het zadel naar boven kantelen met de hiervoor voorziene hendel en borgpen om de accu uit haar sleef te halen. De toegang tot de accu is nu vrij.

Breng de sleutel van uw accu in de beschermingsgrendel en draai in tegenwijzerrichting terwijl u erop duwt om de grendel vrij te maken. Gebruik het handvat dat voorzien is om de accu te verwijderen. Haal ze uit haar behuizing. Het uiteinde van de lader goed in het stopcontact bevestigen dat zich bovenaan rechts van de accu bevindt, nadat u de plastic beschermkap die ze beschermt hebt weggeschoven. Steek de voedingsstekker in een elektrisch stopcontact en controleer of alle stekkers correct in het stopcontact ingebracht zijn.

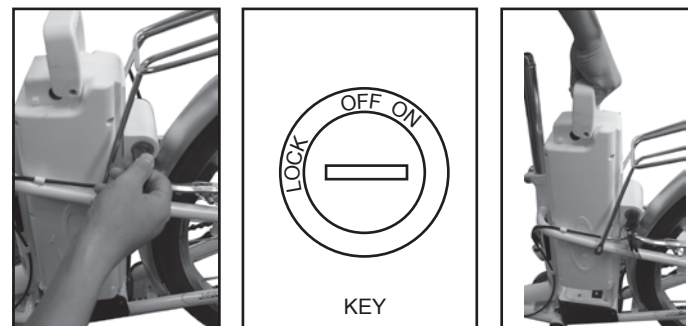

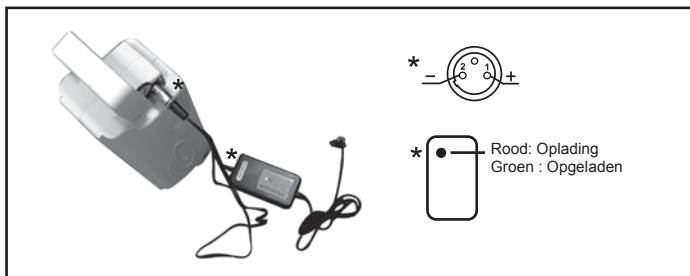

Reken 4 tot 6 uur voor een volledige oplaadbeurt.  
Haal de lader uit het stopcontact wanneer de oplaadbeurt beëindigd is.  
Vergeet niet om uw accu te vergrendelen wanneer u ze op de fiets plaatst.

#### Autonomie van uw accu

Uw accu heeft een inlooperperiode nodig en zal pas zijn definitieve autonomie hebben na een tiental maal gebruikt te zijn.

Na het laden van uw accu, is het aangeraden om hem 20 tot 30 minuten te laten rusten vóór hem in gebruik te nemen.

De autonomie van onze VAE Wayscral is als volgt:

Flexy 215, City 415, City 425, Sporty 455, City 515 en City 525

Accu 36V6,6 Ah: 25-45 km Accu 36V13,2 Ah: 60-80 km

Basy 315: 25-40km Accu lood 24V 10 Ah

Deze gebruiksmarge hangt af van verschillende gebruiksfactoren:

- De keuze van het niveau van trapondersteuning
- Het gewicht van de gebruiker
- De helling van de weg
- De bandenspanning
- De wind
- De geleverde inspanning bij het trappen
- Frequentie van stoppen en starten
- De buitentemperatuur

#### Waarschuwingen, voorzorgen

Het is aanbevolen om de accu's regelmatig of na ieder gebruik te herladen. Er is geen geheugeneffect op deze accu's.

Het is aanbevolen, om de levensduur van uw accu zo goed mogelijk te verlengen:

- om warme plaatsen te vermijden (ideale oplaadtemperatuur 20°C)
- om de batterij na gebruik van de fiets 30 minuten te laten afkoelen

Voorzorgen bij gebruik:

- Gebruik de accu uitsluitend voor de betrokken fiets.
  - Gebruik uitsluitend de specifieke lader om de accu op te laden.
  - Laad de accu uitsluitend in een goed verluchte plaats op.
  - De accu niet aan hitte blootstellen of laden in volle zon.
  - De accu niet uit elkaar halen of veranderen.
  - De (+) en (-) aansluitingen van de accu niet verbinden met een metalen voorwerp.
  - De accu niet aan vloeistoffen blootstellen.
  - Geen beschadigde accu gebruiken.
  - De accu niet verder opladen indien hij niet volledig opgeladen is na de theoretische oplaadtijd.
  - De accu niet opladen indien hij een ongewone geur verspreidt, ongewoon warm wordt of als er iets abnormaal lijkt.
  - De accu niet binnen het bereik van kinderen laten.
  - Uw accu herladen vóór en na een langdurige opberging.
- De instructies vermeld op de lader van de accu volgen.

#### Levensduur van accu's

Accu's kunnen tekenen van vermindering van hun prestaties vertonen na talrijke oplaadbeurten. Dit zal afhangen van de gebruiksgewoonten van de VAE. Over het algemeen zal de energetische capaciteit met 20% tot 30% dalen na 500 cycli (opladen en ontladen) voor lithium accu's en na 300 cycli voor loden accu's.

U moet uw afgedankte accu's afgeven in uw winkel of in gespecialiseerde ophaalpunten voor recyclage. Gooi vooral uw accu bij zijn levenseinde niet in de natuur.



#### 3) Lader

Gebruik enkel de lader die bijgeleverd is bij uw elektrische fiets. Vermijd alle contact met water tijdens het opladen van de batterij. Als het stopcontact nat zou zijn, gelieve te drogen vóór het gebruik.

Voorzorgsmaatregelen:

- Lees de gebruiksaanwijzing vóór het gebruik van de lader.
- Voor binnengebruik, niet blootstellen aan de regen.
- De klemmen van de lader niet kortsluiten met een metalen voorwerp.
- De lader niet demonteren of iets aan veranderen, in geval van problemen raadpleeg een bekwame hersteldienst.
- Plaats altijd de lader in een droge en goed geventileerde omgeving.
- Pas op: explosieve gassen. Vermijd vlammen en vonken. Zorg voor voldoende verluchting tijdens het opladen.
- De lader niet gebruiken met een beschadigde kabel of stekker.
- De lader niet aanraken met natte handen.
- Zorg ervoor dat de stekker van de lader correct verbonden is met het stopcontact alvorens het laden.
- Schakel de stroom uit voor het aansluiten of ontkoppelen van de batterijen.
- De lader niet te lang vasthouden tijdens het opladen (risico handen te verbrand te worden)
- De lader niet op een onstabiele plaats zetten.
- De lader niet bedekken tijdens het opladen om zo oververhitting te voorkomen.
- Deze lader is ontworpen voor Lithium batterijen (behalve Basy 315: lood), niet gebruiken voor ander typen batterijen.
- Niet gebruiken voor niet-oplaadbare batterijen.
- Dit toestel is niet geschikt voor mensen (inclusief kinderen) met een fysieke, zintuiglijke of mentale beperking, of voor mensen met gebrek aan ervaring of kennis, behalve diegenen die toestemming hebben, van een verantwoordelijke of een toezichthouder van de veiligheid of instructies voorafgegaan aangaande het gebruik van het toestel.
- Het is aangeraden om kinderen in het oog te houden om te vermijden dat ze spelen met het toestel.
- Buiten bereik van kinderen houden, dit product is geen speelgoed.
- Toestel niet blootstellen aan een warmtebron.
- Het toestel niet onderdompelen onder het water.
- De soepele kabel van dit toestel mag niet worden vervangen; in geval van schade, gelieve het toestel weg te werpen.

#### IV ONDERHOUD

##### 1) Controle

Opmerking: U moet uw VAE geregeld door uw verkoper laten controleren om de veiligheid te garanderen en de onderdelen in goede staat van werking te houden:

Eerste controle: 1 maand of 150 km

- Nazicht van het aanspannen van de elementen: kruk, wiel, stang, pedalen, frame, zadelklem,
- Nazicht van de werking van de overbrenging en de ondersteuning,
- Nazicht van de regeling van de remmen
- Spanning en/of centreren van de wielen.
- Zorgen dat het stopcontact van de lader correct is aangesloten op de netvoeding voor het opladen.



Elk jaar of 2000km

- Nazicht van de slijtageniveaus (remschoenen of remblokjes, overbrenging, banden),
- Controle van de lagers (behuizing van trapas, wielen, stuurinrichting, pedalen),
- Controle van de kabels (remmen, derailleur),
- Nazicht van de lichten,
- Spanning en/of centreren van de wielen.

Elke 3 jaar of 6000km

- Vervanging van de overbrenging (ketting, vrijwiel, plateau),
- Vervangen van de banden,
- Controle van de slijtage van de wielen (spaken, velg)
- Spanning en/of centreren van de wielen.
- Vervanging van de remschoenen of remblokjes
- Controle van de elektrische functies.

## 2) Algemeen onderhoud

Uw fiets moet regelmatig onderhouden worden, voor uw veiligheid maar ook om er de levensduur van te verlengen. Het is belangrijk om de mechanische elementen regelmatig te controleren om de versleten onderdelen of onderdelen die tekenen van slijtage vertonen, te vervangen.

Voor een veilig gebruik, controleer regelmatig de staat van de remmen en de velgen.

### Reiniging

Moet gebeuren met een spons, een bakje met lauwwaterzeep en een waterstraal (zonder druk). De flanken van de velgen en de remschoenen reinigen met alcohol of aceton. Wees bijzonder voorzichtig en gebruik geen waterstraal onder druk.

### Smering

De smering van de verschillende bewegende onderdelen is essentieel en dit om corrosie te vermijden. Ze moet regelmatig gebeuren op de kogellagers die zich in de as van de wielen bevinden, op de ketting, de derailleur en de besturingskabels.

Het is aangeraden om specifieke olie te gebruiken voor de ketting en de derailleur. Voor de andere componenten moet er vet gebruikt worden.

### Regelmatige controles

De aanspanning van bouten en moeren: hefboom, kruk, pedalen, stangen.

Het toe te passen torsiekoppel is als volgt:

Componenten	Aanbevolen koppel (NM)	Bijzondere voorschriften
Pedalen op krukken	35-40	Schroefdraden invetten
Krukken op kast	40-45	Schroefdraden invetten
Aanspanning Stang	18-20	
Aanspanning besturingsvrijloop	≥25	
Remhandvat	2.5-4	
Rembeugels	5-7.5	
Zadel op slede	18-20	
Aanspanning zadelstang	18-20	
Wiel met motor/ Wiel zonder motor	40-50/25-35	
Bagagerek	8	

De andere torsiekoppels hangen af van de afmeting van de moeren: M4: 2,5 tot 4.0 N.m. , M5: 4.0 tot 6.0 N.m. , M6: 6.0 tot 7.5 N.m.

## V DIENST NA VERKOOP

### 1) Onderdelen onderworpen aan slijtage

De verschillende onderdelen onderworpen aan slijtage zijn standaardelementen. De versleten onderdelen steeds vervangen en/of vervangen door identieke componenten die te koop zijn in de handel of bij uw verkoper.

Let op: Zoals alle mechanische componenten ondergaat een fiets hoge spanningen en slijtage.

De verschillende materie en componenten kunnen op verschillende manieren reageren aan slijtage en vermoeidheid.

Als de leefcyclus van een component overschreden word, kan hij plots breken en schade veroorzaken aan de fietser.

Scheuren, breuken en/of verkleuringen in zones die hoge spanningen ondergaan, tonen aan dat deze componenten hun leefcyclus hebben overschreden en vervangen moeten worden.

### 2) Garantie van toepassing

Wij hebben uw fiets met de grootste zorg ontworpen en vervaardigd, en dit om u volledige tevredenheid te schenken. Echter, indien zou blijken dat uw product defecten vertoont, genieten u vanaf de aankoopdatum van een commerciële waarborg van:

- Levenslange garantie voor het kader: Basy 315, City 415, City 425, Sporty 455, City 515 en City 525
- 5 jaar voor het kader: Flexy 215

- 2 jaar voor de motor.

- 1 jaar voor de onderdelen, met uitsluiting van de onderdelen onderworpen aan slijtage (banden, binnenbanden, remschoenen, handvaten, zadel, kabel).

- 2 jaar voor de lithium accu's en 6 maand voor de loden accu's. (Breng uw afgedankte accu naar uw winkel, hij zal gerecycleerd worden!)

De gebruiker moet, om deze waarborg te laten gelden, het product aanbieden bij de distributeur, vergezeld van het kasticket of de aankoopfactuur.

Deze waarborg, van toepassing in het land van aankoop, dekt alle gebreken van het product die geen gewoon gebruik mogelijk maken. De gebreken tengevolge van een slecht onderhoud, een oneigenlijk gebruik of indien de aanbevelingen van de fabrikant niet gevolgd werden, zijn niet gedekt. De waarborg dekt de gewone slijtage van onderdelen ten gevolge van het gebruik van het product niet.

De garantieverlener is: contact: [www.norauto.com](http://www.norauto.com).

De commerciële waarborg die hierboven voorzien is, beperkt de koper geenszins om zijn garantierecht uit te oefenen betreffende verborgen gebreken of niet-conformiteit, zoals voorzien is in de verschillende Europese landen. Voor meer informatie gelieve de wetgeving van toepassing in uw land te raadplegen

### 3) Werking en herstellingen

#### Lithium accu's

Het oranje lampje van de oplader werkt niet tijdens het opladen

- Controleer of de connectoren correct aangesloten zijn.

Het oranje lampje van de oplader wordt niet groen

- Doof de voeding en sluit na 5 seconden terug aan op het net. Hij kan verder opladen.

Het oranje lampje van de oplader wordt onmiddellijk groen

- Controleer of de accu volledig opgeladen is.

-De zekeringen zijndoorgeslagen.

Nooit uit elkaar halen. In geval van problemen, geef het toestel aan een gekwalificeerde hersteller (T3.15A/250V).

#### Loden accu's

Het rode lampje van de oplader werkt niet tijdens het opladen.

- Controleer of de connectoren correct aangesloten zijn.

Het rode lampje van de oplader wordt niet groen

- Doof de voeding en sluit na 5 seconden terug aan op het net. Hij kan verder opladen.

Het rode lampje van de oplader wordt onmiddellijk groen

- Controleer of de accu volledig opgeladen is.

-De zekeringen zijndoorgeslagen.

Nooit uit elkaar halen. In geval van problemen, geef het toestel aan een gekwalificeerde hersteller (T2A/250V).



## Code panne display City 515

Code panne	Definitie	Oplossingen
21	Probleem met de accu	- Controleer of de accu goed opgeladen werd - Controleer of de accu goed aangesloten is. Indien u hem kunt vergrendelen is de accu goed geplaatst - Controleer de zekeringen
23	Motorprobleem - aansluiting motor/derailleur	3 kabels sturen de informatie door van de controleur naar de motor en omgekeerd. De panne code 23 wil zeggen dat er een probleem is met een van deze kabels - Contacteer uw verkoper
24	Motorprobleem - magnetische receptor	Een van de 3 receptoren die toelaten om de oriëntering van de motor te detecteren via wisseling in het magnetisch veld, werkt niet meer - Contacteer uw verkoper
25	Probleem met remreceptor	De motor wordt stilgelegd elke keer als u remt. Een van de receptoren is beschadigd - Contacteer uw verkoper
30	Probleem teller / controller / met trappen	- Controleer of de fiche op de controller goed aangesloten is - Controleer of de verbinding tussen de teller en de controller goed insteekt - Contacteer uw verkoper

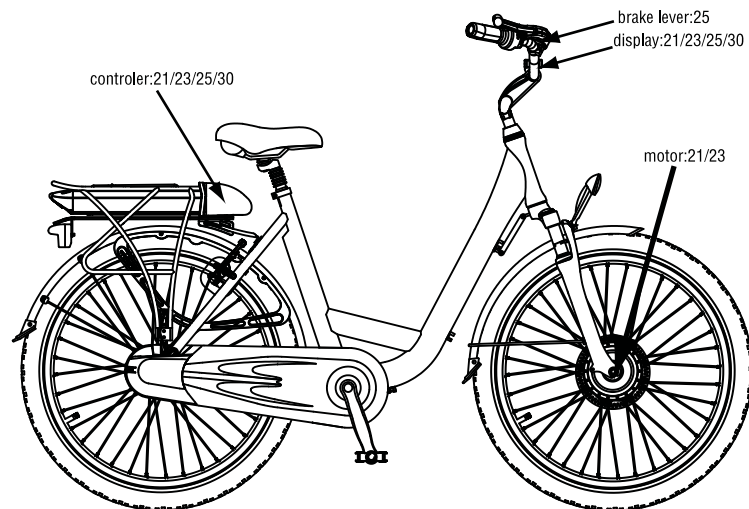

## Bijlage: Technische kenmerken

- (1) Remhandvat
- (2) Handvat van de versnellingshendel
- (3) Bel
- (4) Stuur
- (5) Koplamp vooraan
- (6) Display
- (7) Stang
- (8) Ophanging vooraan
- (9) V-brake remmen
- (10) Band
- (11) Motor
- (12) Velgventiel
- (13) Poot
- (14) Pedaal
- (15) Bescherming ketting
- (16) Ketting
- (17) Achterlicht
- (18) Accu
- (19) Bagagerek
- (20) Controller

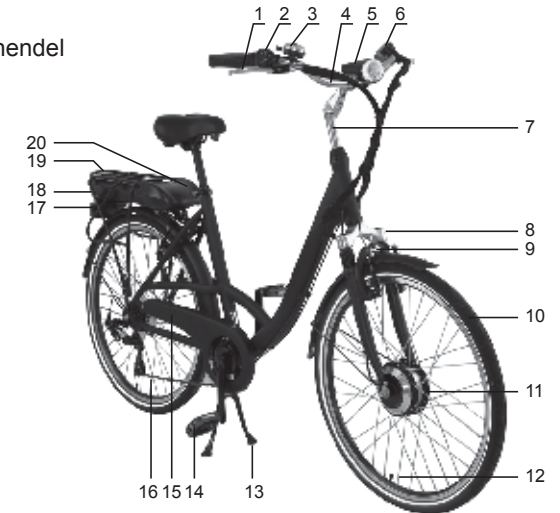

## Flexy 215

Maximale draaglast		110 kg (gebruiker + last + fiets)
Maximale snelheid met trapondersteuning		< 25km/u
Autonomie 36V 6,6Ah / 36V 13,2Ah		25-45km / 60-80km
Aandrijving	Elektrische motor	DC Brushless
	Maximaal vermogen	250W
	Spanning	36V
Accu	Type	Lithium
	Spanning	36V
	Capaciteit	6,6 Ah / 13,2 Ah
	Gewicht	2,1 kg / 3,6 kg
	Opladtid	2,5-3h / 5-6h
Oplader	Specificaties	Ingangsspanning 220V
		Uitgangsspanning 36V
Totaal gewicht van de fiets (met accu 6,6 Ah)		20Kg
Afmetingen van de fiets		145 x 58cm
		80 x 40cm(Afmetingen van de opgevouwen fiets)
Afmeting banden		20 x 1.75duim

### Basy 315

Maximale draaglast		110 kg (gebruiker + last + fiets)
Maximale snelheid met ondersteuning		< 25km/u
Autonomie		25-40km
Aandrijving	Elektrische motor	DC Brushless
	Maximaal vermogen	250W
	Spanning	24V
Accu	Type	Lood
	Spanning	24V
	Capaciteit	10Ah
	Gewicht	9kg
	Oplaadtijd	4 tot 6 uur
	Aantal cycli	300
Oplader	Specificaties	Ingangsspanning 230V
		Uitgangsspanning 24V
Totaal gewicht van de fiets (met accu)		30Kg
Afmetingen van de fiets		187 x 62cm
Afmeting banden		26 x 1.95duim

### City 515-City 525

Maximale draaglast		110 kg (gebruiker + last + fiets)
Maximale snelheid met ondersteuning		< 25km/u
Autonomie 36V 6,6Ah / 36V 13,2Ah		25-45km / 60-80km
Aandrijving	Elektrische motor	DC Brushless
	Maximaal vermogen	250W
	Spanning	36V
Accu	Type	Lithium
	Spanning	36V
	Capaciteit	6,6 Ah / 13,2 Ah
	Gewicht	2,1 kg / 3,6 kg
	Oplaadtijd	2,5-3h /5-6h
	Aantal cycli	500-600
Oplader	Specificaties	Ingangsspanning 230V
		Uitgangsspanning 36V
Totaal gewicht van de fiets (met accu 6,6 Ah)		24.5Kg
Afmetingen van de fiets		179 x 62cm
Afmeting banden		26 x 1.75duim

### City 415 - City 425

Maximale draaglast		110 kg (gebruiker + last + fiets)	
Maximale snelheid met ondersteuning		< 25km/u	
Autonomie 36V 6,6Ah / 36V 13,2Ah		25-45km / 60-80km	
Aandrijving	Elektrische motor	DC Brushless	
	Maximaal vermogen	250W	
	Spanning	36V	
Accu	Type	Lithium	
	Spanning	36V	
	Capaciteit	6,6 Ah / 13,2 Ah	
	Gewicht	2,1 kg / 3,6 kg	
	Oplaadtijd	2,5-3h /5-6h	
	Aantal cycli	500-600	
Oplader	Specificaties	Ingangsspanning 230V	
		Uitgangsspanning 36V	
		<b>City 415</b>	<b>City 425</b>
Totaal gewicht van de fiets (met accu 6,6 Ah)		25Kg	24Kg
Afmetingen van de fiets		175 x 62cm	170 x 62cm
Afmeting banden		26 x 1.75duim	24 x 1.75duim

### Sporty 455

Maximale draaglast		110 kg (gebruiker + last + fiets)	
Maximale snelheid met ondersteuning		< 25km/u	
Autonomie 36V 6,6Ah / 36V 13,2Ah		25-45km / 60-80km	
Aandrijving	Elektrische motor	DC Brushless	
	Maximaal vermogen	250W	
	Spanning	36V	
Accu	Type	Lithium	
	Spanning	36V	
	Capaciteit	6,6 Ah / 13,2 Ah	
	Gewicht	2,1 kg / 3,6 kg	
	Oplaadtijd	2,5-3h /5-6h	
	Aantal cycli	500-600	
Oplader	Specificaties	Ingangsspanning 230V	
		Uitgangsspanning 36V	
Totaal gewicht van de fiets (met accu 6,6 Ah)		25Kg	
Afmetingen van de fiets		180 x 62cm	
Afmeting banden		28 x 1.50duim	

Gracias por la compra de su bicicleta con asistencia eléctrica Wayscral. Su bicicleta está equipada de una asistencia eléctrica al pedaleo que facilitará sus desplazamientos. La asistencia eléctrica tiene por objetivo suministrar un complemento al pedaleo. En el momento que comience a pedalear, el motor se activa y le ayuda con el esfuerzo. La asistencia eléctrica varía en función de la velocidad de la bicicleta, mayor en la salida, menor mientras la bicicleta está en marcha y desaparece al llegar a los 25 Km/h. Es importante conservar esta guía que le permitirá tener su bicicleta bien regulada y mantenida. Este manual debe leerse antes de la primera utilización del producto. Esta bicicleta eléctrica para adulto Wayscral se ha concebido siguiendo las exigencias de la norma europea: EN14764 y EN15194 y que son conformes a las exigencias de seguridad.

SUMARIO

- I. ADVERTENCIAS / PRECAUCIONES \_\_\_\_\_ 38
- II. PRIMERA PUESTA EN MARCHA / AJUSTES \_\_\_\_\_ 38
  - 1) Puesta a punto de los elementos de seguridad \_\_\_\_\_ 38
  - 2) Sillín y manillar \_\_\_\_\_ 39
  - 3) Neumáticos \_\_\_\_\_ 40
  - 4) Frenos \_\_\_\_\_ 40
  - 5) Velocidades \_\_\_\_\_ 41
  - 6) Otras piezas \_\_\_\_\_ 42
- III. ASISTENCIA AL PEDALEO, BATERÍA Y CARGADOR \_\_\_\_\_ 42
  - 1) Asistencia al pedaleo \_\_\_\_\_ 42
  - 2) Batería \_\_\_\_\_ 45
  - 3) Cargador \_\_\_\_\_ 48
- IV. MANTENIMIENTO \_\_\_\_\_ 48
  - 1) Revisiones \_\_\_\_\_ 48
  - 2) Mantenimiento general \_\_\_\_\_ 49
- V. SERVICIO POST-VENTA \_\_\_\_\_ 50
  - 1) Piezas de desgaste \_\_\_\_\_ 50
  - 2) Aplicación de la garantía \_\_\_\_\_ 50
  - 3) Funcionamiento y solución de problemas \_\_\_\_\_ 50
- Anexo : Especificaciones técnicas \_\_\_\_\_ 52

I. ADVERTENCIAS / PRECAUCIONES

Elija un lugar seguro, alejado de la circulación para familiarizarse con su nueva bicicleta. La asistencia eléctrica se puede activar con fuerza, verifique que el manillar está recto y que la vía está despejada. Antes de cada utilización, asegúrese del buen estado en general de la bicicleta. Además, la utilización en la vía pública implica el cumplimiento del código de circulación. Desde el 1 de septiembre de 2008, los ciclistas deben llevar por la noche, un chaleco reflectante. La sociedad NGTS declina toda responsabilidad si el conductor de la bicicleta no respecta la normativa en vigor. Esta bicicleta está destinada a ser utilizada en vías urbanas. No se debe utilizar en terrenos sin asfaltar o en mal estado. No está concebida para un uso "todo terreno". El hecho de no respetar estas advertencias puede entrañar una caída o un accidente y deteriorar de forma prematura e irreversible el estado de su bicicleta con asistencia eléctrica. Si la bicicleta es usada por un niño, los padres deben supervisar y asegurarse de que es capaz de utilizar la bicicleta con total seguridad. En el caso de condiciones climáticas inusuales (lluvia, frío, noche....) esté particularmente atento y adapte su velocidad y sus reacciones. Si transporta su bicicleta en el exterior de su vehículo (porta - bicicletas, barra de techo....), es recomendable retirar la batería y guardarla en un lugar seco y templado. En caso de duda, consulte con nuestros técnicos, le aconsejarán lo más adecuado, después de diagnosticar su bicicleta.

II. PRIMERA PUESTA EN CIRCULACIÓN / AJUSTES

Aunque su bicicleta haya sido objeto de una preparación minuciosa en nuestros talleres, es importante antes de toda primera utilización, asegurarse de los puntos siguientes.

1) Puesta a punto de los elementos de seguridad

Iluminación

La iluminación suministrada, está compuesta de dos catadióptricos (uno de color blanco incluido en el faro delantero y uno rojo fijado sobre el porta-maletas trasero), de un foco delantero y de un foco trasero, de otros dos catadióptricos de color naranja posicionados entre los radios de las ruedas, los neumáticos reflectantes permiten tener una mayor visibilidad lateral.

*Faro delantero para las bicicletas de asistencia eléctrica Flexy 215, Basy 315, City 415, City 425, Sporty 455*

Fijar el soporte del faro sobre el manillar, lo más centrado posible, gracias al "clip" suministrado. Introduzca el faro en el manillar empujando firmemente.

Para la colocación de las pilas, es suficiente con abrir el faro, ejerciendo presión sobre el plástico ovalado transparente situado sobre el faro. Introducir las dos pilas (LR6 AA) respetando la polaridad. La conexión / desconexión del faro delantero se realiza desplazando el botón gris.

*Faro delantero para las bicicletas de asistencia eléctrica City 515-525*

Los modelos City 515 y City 525 están equipados de una iluminación delantera de alta calidad con LED ya instalada en la bicicleta.

La conexión / desconexión del faro se realiza desplazando el interruptor trasero de la lámpara.

*Faro trasero*

Introducir las dos pilas (LR6-AA) respetando la polaridad. La conexión / desconexión se realiza desplazando el pequeño interruptor situado en el lateral de la lámpara.

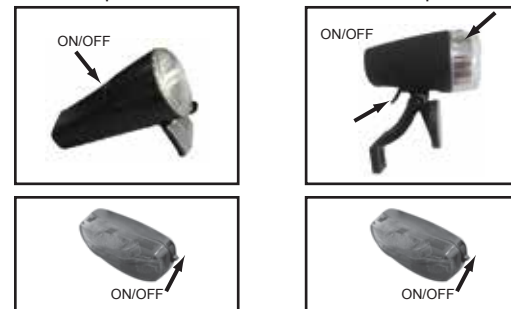

### El uso de casco

El uso de casco de bicicleta es altamente recomendable, especialmente para los niños. Garantiza una disminución de traumatismos craneales en caso de choque. Para más información, consulte a su distribuidor.

### Timbre

El timbre le permitirá ser oído a 50 m. Verifique que su posición sobre el manillar permita fácilmente su uso.

### 2) Ajuste del sillín y el manillar

Es importante adaptar los reglajes de la bicicleta a su morfología.

#### Sillín

Para verificar la altura correcta del sillín, siéntese con las piernas rectas y el talón reposando sobre el pedal (fig. A). Durante el pedaleo la rodilla se plegará ligeramente (fig. B).

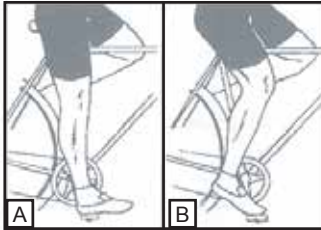

En la regulación del sillín en su posición más baja, asegúrese que este no toca ningún componente de la bicicleta, como por ejemplo, la caja protectora de la batería. Compruebe que no sobrepasa la marca "máximo" en ningún momento.



#### Manillar

El manillar de su bicicleta se regula a la vez en altura y en inclinación.

#### Regulación para los modelos Flexy 215, Basy 315, City 415, City 425, Sporty 455

Para ajustar la altura del manillar, desenrosque el tornillo de cierre con una llave hexagonal tipo Allen y eleve la tija a la altura deseada (figura 1).

Atención, no se debe ver la marca de "salida máxima" de la tija por encima del juego de dirección (figura 2).

Para regular la inclinación del manillar, desenrosque el tornillo de la parte delantera con la ayuda de una llave hexagonal tipo Allen (figura 3)

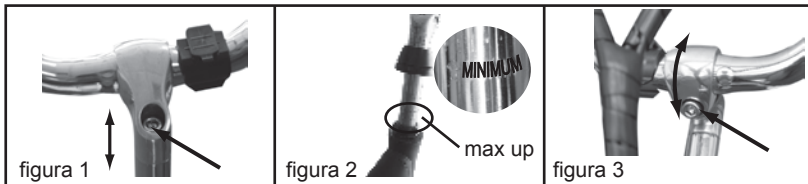

#### Regulación para los modelos City 515- City 525

Levante el bloqueador presionando el botón negro hacia delante, después desenrosque el tornillo con una llave hexagonal tipo Allen y sitúe la tija a la altura deseada.

Para ajustar la inclinación del manillar, levante el bloqueador de la misma manera y realice el ajuste.

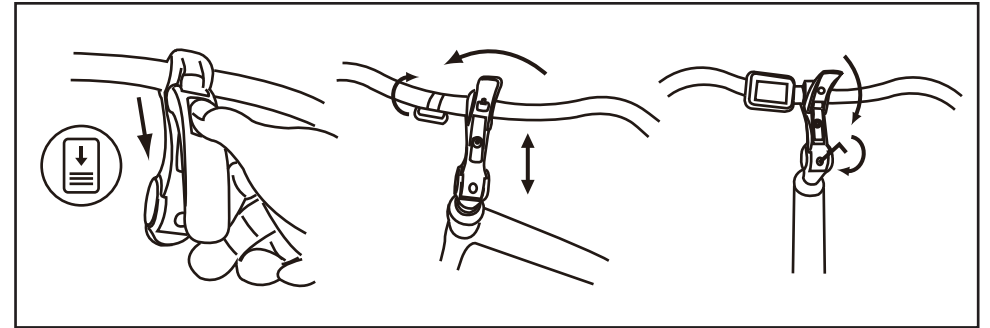

### 3) Neumáticos

Verifique periódicamente la presión de los neumáticos.

Circular con los neumáticos desinflados o inflados en exceso puede disminuir el rendimiento, provocar un desgaste prematuro, producir deterioros en las llantas, disminuir la autonomía o aumentar los riesgos de accidente.

Si un desgaste importante o un corte son visibles en el neumático, reemplácelo antes de usar la bicicleta.

		Presión	
Modelo	Talla	PSI	Bar
Flexy 215	20*1.75	40-65	2,8-4,5
Basy 315	26*1.95	40-65	2,8-4,5
City 415	26*1.75	40-65	2,8-4,5
City 425	24*1.75	40-65	2,8-4,5
Sporty 455	28*1.5(700*35C)	50-85	3,5-5,9
City 515/525	26*1.75	40-65	2,8-4,5

### 4) Frenos

La maneta derecha activa su freno trasero y la maneta izquierda activa el freno delantero.

Es recomendable repartir la fuerza de frenado en un 60/40 entre el delantero y el trasero.

Su bicicleta Wayscral puede estar equipada de dos tipos diferentes de freno.

#### Frenos V-brake

Las zapatas se deben cerrar correctamente sobre el borde de las llantas. Deben situarse a una distancia igual de la llanta (alrededor de 3 mm). El estado de la llanta es importante para la eficacia del frenado, se recomienda por este motivo, una limpieza regular.

Es necesario que obtenga la máxima frenada sin que las manetas de freno lleguen a tocar el manillar. Si esto ocurre, los frenos deben ser regulados.

- Un sistema de tuerca y contra-tuerca permite regular la fuerza de frenado que variará en el tiempo en función del desgaste de las zapatas de freno.

- El tornillo de cruz con muelle permite compensar el desgaste de las zapatas y asegurar una buena posición de los frenos a ambos lados de la llanta. Las zapatas de freno son estándar, se deben reemplazar en el momento no sean visibles.

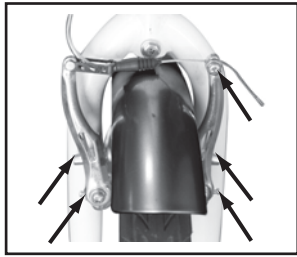
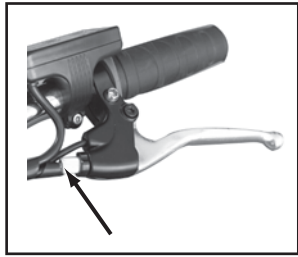

### Frenos de disco

Los frenos de disco no necesitan ningún mantenimiento. Sin embargo, se debe evitar cualquier proyección de aceite o cualquier materia lubricante sobre las pastillas o sobre el disco, por ejemplo, durante el mantenimiento de la cadena o del cambio de velocidades. Si esto ocurriera es necesario cambiar las pastillas o desengrasarlas.

Advertencia: En caso de lluvia, las distancias de frenado se alargan.

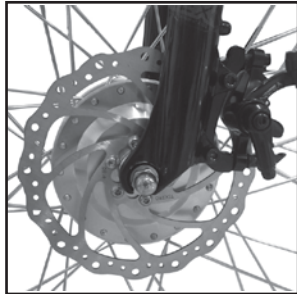

### 5) Regulación del cambio de velocidades

Las bicicletas con asistencia eléctrica disponen de entre 3 y 8 velocidades intercambiables manualmente.

Utilice la maneta derecha para cambiar a la velocidad deseada. Cuanto mayor sea el indicador, mayor será el esfuerzo de pedaleo y cuanto menor sea el indicador menor será el esfuerzo a realizar.

### Regulación para los sistemas con desviador externo, (Basy315, City 415 y Sporty 455)

El desviador está equipado de dos tornillos de apretado alto y bajo.

La regulación de precisión se realiza con la ayuda de la rueda.

Es recomendable realizar los cambios de velocidades siempre en marcha para no dañar el desviador.



### Regulación para los sistemas con desviador interno (Flexy 215, City 425, City 515 y City 525)

Para regular el desviador interno Shimano Nexus, basta, con la segunda velocidad puesta, alinear la marca amarilla móvil entre las dos marcas fijas del desviador.



## 6) Otras piezas

### El porta-equipajes

Las bicicletas de asistencia eléctrica Wayscral se venden con un porta equipajes ya instalado. La carga máxima es de 25 Kg (excepto Basy 315:15 Kg), es posible la utilización de una silla para niños o un remolque en este modelo.

Cuando el porta-equipajes está cargado, el comportamiento de su bicicleta puede verse modificado. Es recomendable repartir la carga de la bicicleta a los dos lados para favorecer la estabilidad de la bicicleta. La carga debe estar bien sujeta al porta-equipajes, antes de cada utilización, es importante que no haya elementos sueltos, elementos que cuelguen y que no exista riesgo de que nada se suelte y golpee la rueda trasera.

La carga no debe ocultar los reflectantes, ni las luces de la bicicleta.

### Caballote

Antes de toda utilización, revise que el caballote de la bicicleta está plegado.

### Rueda y motor

Después del primer mes de utilización, es recomendable apretar los radios para limitar el impacto de la tracción del motor sobre las ruedas delantera y trasera. En el momento de la puesta en marcha del motor, es posible que se produzca un ligero ruido. Este ruido es normal. Este ruido puede volverse más importante cuanto mayor sea el rendimiento de la bicicleta.

## III. ASISTENCIA AL PEDALEO Y BATERÍA

### 1) Asistencia al pedaleo

#### Flexy 215, Basy 315, City 415, City 425, Sporty 455

El display permite al mismo tiempo, elegir 3 modos de ayuda al pedaleo y comprobar el estado de la carga de la batería.

Existen tres modos de asistencia: Bajo – medio – alto, para cambiar de modo, utilizar los botones + y -.

No olvidar que a mayor uso de la asistencia eléctrica, mayor gasto de la batería.



### City 515-City525

El display está compuesto de dos partes diferentes, una pantalla LCD y un mando de control, compuesto de tres botones (modo, flecha arriba, flecha abajo), este mando permite realizar las regulaciones necesarias para el buen uso del display.



El display de la bicicleta City 515 y/o City 525 es multifunción:

- (1) Indicador de la carga de batería
- (2 y 3) Reloj
- (4) Nivel de asistencia (1 a 5)
- (5) Velocidad-km/h
- (6) Distancia recorrida
- (7) Distancia en KM
- (8) Asistencia al arranque (6km/h sin pedaleo)
- Código de averías.

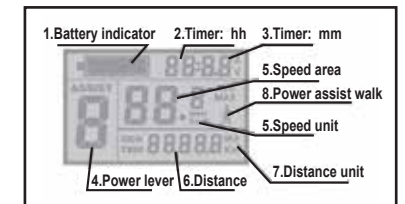



Presionar el botón MODE para poner en marcha el display. Mantener presionado el botón MODE para detenerlo.  
 Presionar al mismo tiempo sobre << flecha arriba>> y <<flecha abajo>> durante 3 segundos para pasar al <<modo ajuste>>.  
 Para hacer los ajustes utilizar la <<flecha arriba>> y <<flecha abajo>> para confirmar utilizar MODE.  
 Después de haber confirmado, se pasa al siguiente ajuste siguiendo el orden detallado a continuación.

**Ajustes**

- Reloj : estando en el modo de ajuste, introducir la hora y los minutos



**- Velocidad máxima**

En respuesta a la reglamentación europea, la asistencia máxima de las bicicletas City 515 y/o City 525 está limitada a 25 km/h.  
 Es posible regular la velocidad de asistencia entre 10 y 25 km/h.



**- Unidad de velocidad**

Se puede elegir entre MPH (millas por hora) o Km./H (kilómetros por hora). La unidad de distancia se ajusta automáticamente en función de la elección hecha. (MPH o Km/h).



**- Diámetro de las ruedas**

Para calcular la distancia recorrida por la bicicleta, es necesario introducir en el display la medida de las ruedas.  
 El modelo City 515 y/o el modelo City 525 está equipado de llantas de 26 pulgadas, el valor por defecto del display es de 26 pulgadas.

**- Iluminación del display :**

Hay disponibles tres modelos de iluminación.



**Utilización**

- Velocidad (velocidad de pedaleo, velocidad media, velocidad máxima).

En el momento se comienza a pedalear, el display de la bicicleta indica automáticamente la velocidad. Mantener presionada <<flecha arriba>> durante el pedaleo para visualizar la velocidad máxima (MAX). Presionar de nuevo para visualizar la velocidad media (AGV).



**- Nivel de asistencia**

Se puede elegir entre 5 niveles de asistencia eléctrica. El nivel de asistencia mínimo es el 1 y el máximo es el 5. A mayor nivel de asistencia, más rápidamente se descargará la batería.  
 El valor por defecto es 1. Utilizar <<flecha arriba>> y <<flecha abajo>> para cambiar el nivel de asistencia.



**- Asistencia al arranque**

El modelo City 515 y/o City 525 está equipado de un sistema de ayuda al arranque. Sin pedalear, el motor va a mantener la bicicleta a una velocidad de 6 Km/h. Esta función puede ayudar en caminos accidentados y/o fuertes desniveles.  
 Para iniciar esta función, mantener presionado el botón <<flecha abajo>>.



**- Iluminación del display**

Mantener presionado el botón <<flecha alta>> y <<mode en el medio>> durante 3 segundos para hacer funcionar la iluminación del display. Para apagar la iluminación, realizar la misma operación.

- Distancia recorrida (distancia actual, distancia total).

Presionar el botón MODE para pasar de la distancia actual (TRIP) a la distancia total (ODO).

- Indicador de la carga de la batería.

El estado de la batería se representa en seis niveles.

Logo	Autonomie	
	36V 6,6Ah	36V 13,2Ah
	± 45km	± 80km
	± 35km	± 60km
	± 25km	± 40km
	± 15km	± 20km
	<6km	<10km
	<3km	<5km

### Proceso de puesta a 0 del display

Para resetear el contador a 0, es necesario:

- Presionar sobre el botón MODE para encender el display.
- Presionar el botón <<flecha arriba>> y <<flecha abajo>> al mismo tiempo durante 3 segundos.
- Presionar el botón MODE para llegar a la pantalla siguiente.



- Presionar el botón <<flecha arriba>> para visualizar TC-Y como se muestra a continuación



- Validar presionando el botón MODE

## 2) Batería

### Consejo para la primera utilización

Es conveniente cargar la batería durante al menos 6 horas en la primera carga. Esto permite su inicialización.

La batería esta proveída con un cargador mínimo. ES MUY IMPORTANTE REALIZAR UNA CARGA MÍNIMA DE 2 HORAS CADA 2 MESES.

### Flexy 215, City 415, City 425, Sporty 455, City 515 y City 525

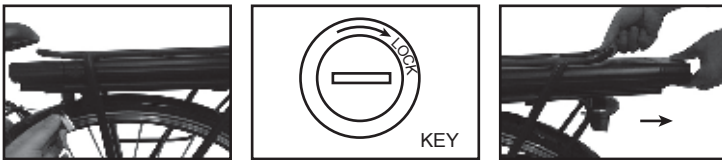

Debe asegurarse que la batería está desbloqueada, retírela de su alojamiento. Conectar el cargador en la toma situada en la parte trasera de la batería, cerca del asa.

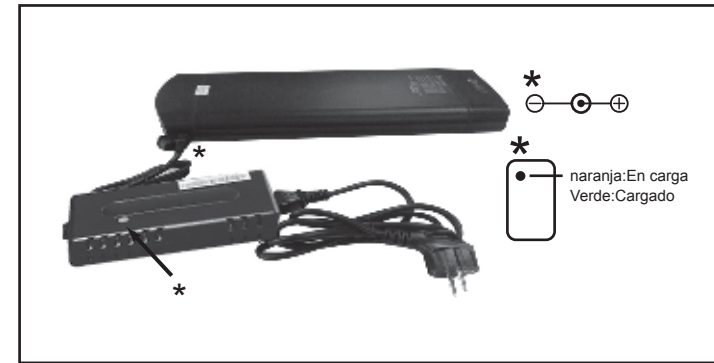

Deslizar el plástico protector de la toma para efectuar la conexión. Conectar la toma de alimentación en un enchufe eléctrico y verificar que el LED se enciende en el cargador.

Para una carga completa mantener durante 2,5-3h (batería 36V6,6 Ah) /5-6h(batería 36V13,2 Ah).

Desconectar el cargador de la toma cuando el proceso de carga haya terminado.

Después de instalar la batería en la bicicleta no olvidar bloquearla

### Basy 315

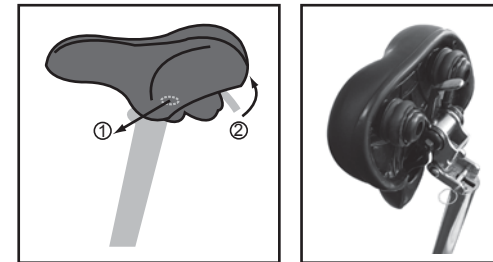

Usando el gatillo y el pasador previsto a este efecto, hacer pivotar el sillín hacia arriba con el fin de poder extraer la batería. El acceso a esta queda libre.

Introducir la llave de la batería en la cerradura y girar en el sentido inverso de las agujas de un reloj, mientras realiza una presión al mismo tiempo para desbloquear la cerradura. Utilizar el asa para retirar la batería.

Extraerla de su alojamiento. Fijar la toma de la batería en el enchufe situado en la parte alta de la batería, y a su derecha, deslizar posteriormente el plástico para mayor protección.

Conectar el enchufe del cargador en una toma eléctrica, verificando la perfecta conexión de todas las tomas.

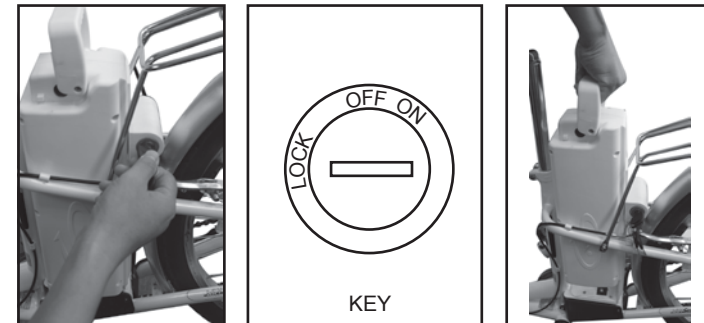

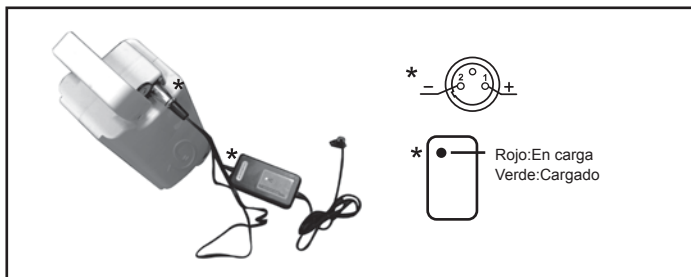

Cargar la batería de 4 a 6 horas para que esta sea completa.  
Desconectar el cargador de la toma cuando se termine la carga.  
No olvidar bloquear la batería después de su instalación en la bicicleta.

### Autonomía de la batería

La batería está sujeta a un rodaje. Ella estará en su máxima autonomía después de una decena de usos.

Después de cargar la batería, es recomendable dejarla reposar entre 20 a 30 minutos antes de su utilización.

La autonomía de las bicicletas de asistencia eléctrica Wayscral son las siguientes:

Flexy 215, City 415, City 425, Sporty 455, City 515 y City 525:

Batería 36V6,6 Ah: 25-45 km    Batería 36V13,2 Ah: 60-80 km

Basy 315: 25-40km    Batería Plomb 24V 10 Ah

Esta autonomía depende de varios factores de utilización:

- La elección del modo de asistencia.
- El peso del usuario
- El desnivel de la ruta
- El inflado de los neumáticos
- El viento
- Esfuerzo de pedaleo ejercido
- Arranques y frecuencia de paradas
- La temperatura exterior.

### Advertencias, precauciones

Se recomienda recargar la batería de forma regular, o después de cada uso. No existe el efecto memoria en estas baterías.

Con el fin de prolongar la duración de la batería, se recomienda:

- Evitar los lugares calientes (temperatura de carga ideal 20C)
- Se debe dejar enfriar la batería 30 minutos antes de su utilización

Precauciones de uso :

- Utilizar la batería únicamente en la bicicleta especificada.
- Utilizar únicamente el cargador específico suministrado para cargar la batería.
- Cargar la batería en espacios bien ventilados.
- No exponer la batería al calor o cargarla al sol.
- No desmontar o modificar la batería.
- No conectar el polo positivo (+) y el polo negativo (-) con un objeto metálico.
- No mojar la batería con ningún tipo de líquido.
- No utilizar una batería dañada.
- No continuar la carga de la batería si al final del tiempo teórico de carga no está completa.
- No utilizar la batería si produce un olor extraño, calor de forma inhabitual o si cualquier cosa parece fuera de lo normal.
- Mantener fuera del alcance de los niños.
- Recargar la batería antes de un almacenamiento prolongado y realizar la misma operación al terminar este almacenamiento.
- Respetar las instrucciones indicadas en la etiqueta del cargador de la batería.

### Duración de la vida de las baterías

Las baterías pueden sufrir de un deterioro de sus funciones después de un gran número de cargas. Este deterioro dependerá del uso habitual de la bicicleta. De forma general, la capacidad de carga se reduce de un 20% a un 30% después de unos 500 ciclos (carga y descarga) para las baterías de litio y de 300 ciclos para las baterías de plomo.

Desechar las baterías usadas en cualquiera de nuestras tiendas o en los puntos de recogida especializados en reciclaje. No desechar la batería usada en la naturaleza.



### 3) Cargador

Utilice únicamente el cargador que vino con su bicicleta eléctrica. Evite cualquier contacto con agua durante la recarga de la batería. Si un enchufe se moja, séquelo bien antes de usarlo.

Precauciones de uso:

- Lea el manual de instrucciones antes de utilizar el cargador.
- Para uso interior, no exponer a la lluvia.
- No cortocircuitar los terminales del cargador utilizando un objeto metálico.
- No desmonte o modifique el cargador, en caso de problemas, lleve el aparato a un técnico cualificado.
- Coloque siempre el cargador en un ambiente seco y ventilado.
- Atención: Gas explosivo. Evite las llamas y chispas. Asegúrese de tener suficiente ventilación durante la carga.
- No utilice el cargador con un cable de alimentación o tarjetas dañadas.
- No toque el cargador con las manos mojadas.
- Asegúrese de que el enchufe del cargador está conectado correctamente a la red eléctrica para la carga.
- Desconecte la corriente antes de conectar o desconectar las conexiones de la batería.
- No toque el cargador mucho tiempo durante el proceso de carga (riesgo de quemaduras superficiales).
- No coloque el cargador de manera inestable.
- No cubra el cargador para evitar su sobrecalentamiento durante la carga.
- Este cargador ha sido diseñado para cargar baterías de Litium ( Basy 315 plomo), no cargue un tipo incorrecto de batería.
- No utilice con baterías no recargables.
- El uso de este producto no está previsto para personas (incluido niños) con capacidades físicas, sensoriales o mentales reducidas, o por personas sin experiencia o conocimiento, a menos que puedan beneficiarse a través de una persona responsable de su seguridad, de una vigilancia o de instrucciones previas que conciernen a la utilización del aparato.
- Conviene vigilar a los niños para asegurarse que no juegan con este producto.
- Mantenga el producto fuera del alcance de los niños, no es un juguete.
- No exponga el producto a una fuente de calor.
- No sumerja el producto.
- El cable flexible externo de este producto no puede ser reemplazado; en caso de daños en el cable, conviene desechar el producto.

## IV MANTENIMIENTO

### 1) Revisiones

Aviso: Para asegurar la seguridad y mantener los componentes en una condición óptima, se debe hacer verificar la bicicleta de forma periódica por su vendedor:

#### Primera revisión: 1 mes o 150 km

- Verificar el ajuste de los elementos: rueda, potencia, pedales, manillar, tija del sillín.
- Verificar el funcionamiento de la transmisión y de la asistencia eléctrica.
- Verificar y reglaje de los frenos.
- Tensión de los radios de las ruedas.

#### Todos los años ó 2000 Km

- Verificación de los niveles de desgaste (zapatas o pastillas de freno, transmisión, neumáticos).
- Control de los rodamientos, (caja de pedalier, ruedas, dirección, pedales).
- Control de los cables, (freno, desviador)
- Verificación de la iluminación.
- Tensión de los radios de las ruedas.

### Todos los 3 años ó 6000Km

- Cambio de las transmisiones (cadena, rueda libre, platos)
- Cambio de neumáticos
- Control del desgaste de las ruedas (radios, llanta)
- Tensión de los radios de las ruedas.
- Cambio de las zapatas o pastillas de freno.
- Control de las funciones de freno.

### 2) Mantenimiento general

La bicicleta necesita un mantenimiento regular para su seguridad pero también para aumentar su duración de vida. Es importante controlar los elementos mecánicos periódicamente con el fin de asegurar si llega el caso de un cambio de las piezas desgastadas o en mal estado.

Para una utilización segura, revise regularmente el estado de los frenos y las llantas.

### Limpieza

Il doit être fait avec une éponge, une bassine d'eau tiède savonneuse ainsi qu'un jet d'eau (sans pression). Nettoyez les flancs des jantes et les patins de frein à l'alcool ou à l'acétone. Faites particulièrement attention à ne pas utiliser de jet d'eau sous pression.

### Engrasado

El engrasado es esencial en los componentes móviles con el fin de evitar la corrosión, se debe realizar regularmente sobre los rodamientos situados en el eje de las ruedas, cadena, desviador de velocidades y cables.

Es recomendable utilizar un aceite específico para la cadena y el desviador. Se debe utilizar grasa en los otros componentes.

### Controles regulares

El apriete de la tortillería: Pedales, pedalier, potencias, etc.

Los par de apriete que se deben aplicar son los siguientes:

Componentes	Par de apriete (NM)	Consignas particulares
Pedales en pedalier	35-40	Graisser les filetages
Pedalier sobre caja	40-45	Graisser les filetages
Cierre de la potencia	18-20	
Juego de dirección	≥25	
Palanca de freno	2.5-4	
Estribo de freno	5-7.5	
Sillín	18-20	
Abrazadera tija de sillín	18-20	
Rueda con motor/ Rueda sin motor	40-50/25-35	
Porta equipajes	8	

Los otros par de apriete dependen de la medida de las tuercas:

M4 : 2,5 a 4.0 N.m., M5: 4.0 a 6.0 N.m., M6: 6.0 a 7,5 N.M.

## V SPV

### 1) Piezas con desgaste

Los diferentes elementos sometidos a desgaste son estándar. Reemplazar siempre las piezas desgastadas y/o cambiar por componentes idénticos.

Atención: Como todo componente mecánico, una bicicleta está sometida a cargas elevadas.

Los diferentes materiales y componentes pueden reaccionar de forma distinta con el desgaste y la fatiga.

Si se ha excedido la vida útil de un componente, puede romperse repentinamente y ser capaz de ocasionar lesiones al ciclista.

Las grietas, arañazos y decoloraciones en áreas sometidas a cargas elevadas indican que el componente ha excedido su vida útil y debe ser sustituido.

### 2) Garantía

Se ha aportado el mayor esmero y cuidado en el diseño y fabricación de su bicicleta, para que esta le aporte entera satisfacción. Si aún así, su producto tiene algún defecto, usted se beneficia de una garantía comercial contando desde la fecha de compra:

• Garantía de por vida para el cuadroBasy 315,City 415,City 425,Sporty 455,City 515 y City 525

• 5 años para el cuadro:Flexy 215

• 2 años para el motor

• 1 año para las piezas, excepto piezas de desgaste (neumáticos, cámara de aire, zapatas de freno, sillín, cable, etc.)

• 2 años para las baterías de litio y 6 meses para las baterías de plomo. (Entregue su batería usada en su tienda para su reciclado!).

Para poder beneficiarse de la garantía, es necesario presentar el producto, acompañado del ticket de caja o factura de compra.

Esta garantía, aplicable en el país de la compra, cubre todos los defectos del producto que no permitan una utilización normal. No cubre los defectos por un mal mantenimiento, una mala utilización, o si no han sido respetadas las recomendaciones del fabricante. La garantía no cubre el desgaste normal sujeto a la utilización del producto.

El garante es: contact: [www.norauto.com](http://www.norauto.com).

La garantía comercial detallada anteriormente no limita el derecho del comprador para actuar sobre garantías de vicios ocultos o de no-conformidad, que sean previstas en los diferentes países Europeos. Para una mayor información, diríjase a la ley en vigor de su país.

### 3) Funcionamiento y reparación

Baterías de litio

La luz naranja del cargador no funciona durante la carga

- Verificar la perfecta conexión de todos los conectores.

La luz naranja del cargador no pasa a luz verde

- Apagar la alimentación, después de 5 segundos volver a conectarla, continuar con la carga.

La luz naranja del cargador pasa a verde inmediatamente.

- Verificar si la batería está completamente cargada.

-Los fusibles saltaron.

No desmonte nunca. En caso de problemas, deje el dispositivo en manos de un técnico cualificado (T3.15A/250V).

Baterías de plomo

La luz roja del cargador no funciona durante la carga

- Verificar la perfecta conexión de todos los conectores.

La luz roja del cargador no pasa a luz verde

- Apagar la alimentación, después de 5 segundos volver a conectarla, continuar con la carga.

La luz roja del cargador pasa a verde inmediatamente.

- Verificar si la batería está completamente cargada.

-Los fusibles saltaron.

No desmonte nunca. En caso de problemas, deje el dispositivo en manos de un técnico cualificado (T2A/250V).

Código de avería display City 515

Código de avería	Definición	Soluciones
21	Problema de la batería	- Verificar que la batería esté bien cargada. - Verificar que la batería esté bien conectada. - Si se puede bloquear, la batería está bien colocada. - Verificar los fusibles.
23	Problema de motor -conexión motor -cambio de velocidades	- Tres cables transmiten los datos del controlador al motor e inversamente. - El código de avería 23 quiere decir que uno de esos cables tiene una avería. - Contactar con el vendedor
24	Problema de motor -conexión motor -cambio de velocidades	- Uno de los 3 sensores que permiten detectar la orientación del motor vía la variación del campo magnético no funciona. - Contactar con el vendedor
25	Problema sensor de freno	- Cada vez que se frena este sensor corta automáticamente el motor. Uno de los sensores está dañado. - Contacte con el vendedor.
30	Problema contador/ controlador / pedaleo	- Comprobar que la conexión del controlador esté bien realizada. - Comprobar que la conexión entre el controlador y el contador sea correcta. - Contacte con el vendedor.

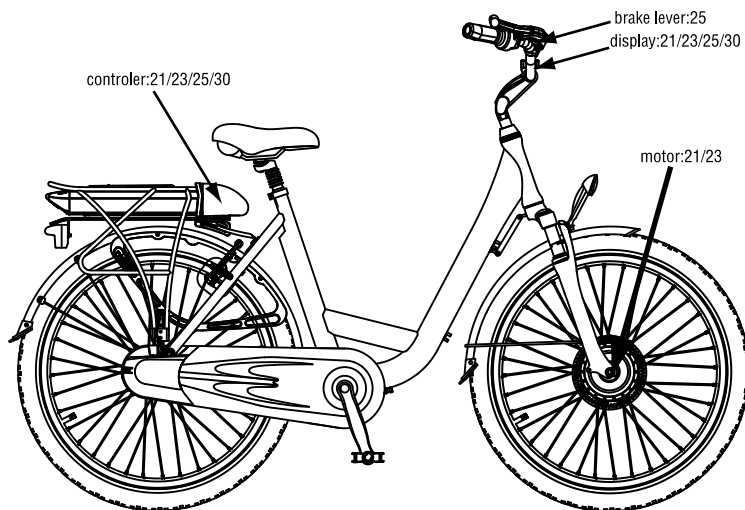

Anexo: Características técnicas

- (1) Maneta de freno
- (2) Maneta cambiador de velocidad
- (3) Timbre
- (4) Manillar
- (5) Faro delantero
- (6) Display
- (7) Potencia
- (8) Suspensión delantera
- (9) Frenos V-brake
- (10) Neumático
- (11) Motor
- (12) Válvula de la llanta
- (13) Caballete
- (14) Pedal
- (15) Protector cadena
- (16) Cadena
- (17) Luz trasera
- (18) Batería
- (19) Porte equipajes
- (20) Controlador

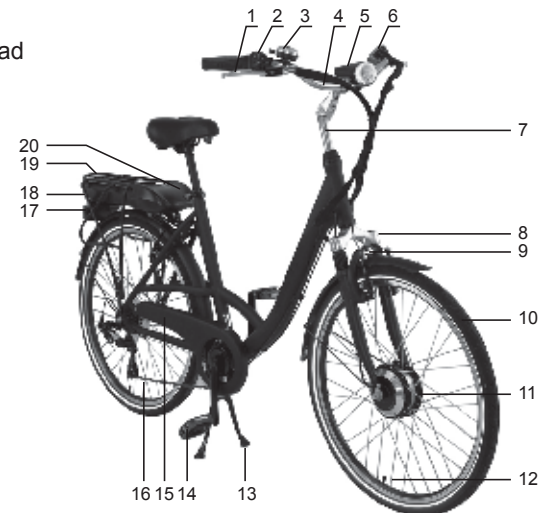

City 515

Carga máxima		110 kg (usuario + carga + bicicleta)
Velocidad máxima con asistencia		< 25km/h
Autonomía 6V 6,6Ah / 36V 13,2Ah		25-45km / 60-80km
Motorización	Motor eléctrico	DC Brushless
	Potencia max	250W
	Tensión	36V
Batería	Tipo	Lithium
	Tensión	36V
	Capacidad	6,6 Ah / 13,2 Ah
	Peso	2,1 kg / 3,6 kg
	Tiempo de carga	2,5-3h /5-6h
Cargador	Especificaciones	Tensión de entrada 230V
		Tensión de salida 36V
Peso total de la bicicleta (con batería 6,6 Ah)		20Kg
Medida de la bicicleta		145 x 58cm
		80 x 40cm (Medida de la bicicleta plegada)
Medida neumáticos		20 x 1.75pulgadas



Basy 315

Carga máxima		110 kg (usuario + carga + bicicleta)
Velocidad máxima con asistencia		< 25km/h
Autonomía		25-40km
Motorización	Motor eléctrico	DC Brushless
	Potencia max	250W
	Tensión	24V
Batería	Tipo	Plomo
	Tensión	24V
	Capacidad	10Ah
	Peso	9kg
	Temps de charge	4 a 6 horas
	Número de ciclos	300
Cargador	Especificaciones	Tensión de entrada 230V
		Tensión de salida 24V
Peso total de la bicicleta		30Kg
Dimensión de la bicicleta		187 x 62cm
Medida neumáticos		26 x 1.95pulgadas

City 515 - City 525

Carga máxima		110 kg (usuario + carga + bicicleta)
Velocidad máxima con asistencia		< 25km/h
Autonomía 6V 6,6Ah / 36V 13,2Ah		25-45km / 60-80km
Motorización	Motor eléctrico	DC Brushless
	Potencia max	250W
	Tensión	36V
Batería	Tipo	Litio
	Tensión	36V
	Capacidad	6,6 Ah / 13,2 Ah
	Peso	2,1 kg / 3,6 kg
	Tiempo de carga	2,5-3h /5-6h
	Número de ciclos	500-600
Cargador	Especificaciones	Tensión de entrada 230V
		Tensión de salida 36V
Peso total de la bicicleta (con batería 6,6 Ah)		24.5Kg
Dimension du vélo		179x 62cm
Taille Pneus		26 x 1.75pouces

City 415 - City 425

Carga máxima		110 kg (usuario + carga + bicicleta)	
Velocidad máxima con asistencia		< 25km/h	
Autonomía 6V 6,6Ah / 36V 13,2Ah		25-45km / 60-80km	
Motorización	Motor eléctrico	DC Brushless	
	Potencia max	250W	
	Tensión	36V	
Batería	Tipo	Litio	
	Tensión	36V	
	Capacidad	6,6 Ah / 13,2 Ah	
	Peso	2,1 kg / 3,6 kg	
	Tiempo de carga	2,5-3h /5-6h	
	Número de ciclos	500-600	
Cargador	Especificaciones	Tensión de entrada 230V	
		Tensión de salida 36V	
		<b>City 415</b>	<b>City 425</b>
Peso total de la bicicleta (con batería 6,6 Ah)		25Kg	24Kg
Dimension du vélo		175 x 62cm	170 x 62cm
Taille Pneus		26 x 1.75pouces	24 x 1.75pouces

Sporty 455

Carga máxima		110 kg (usuario + carga + bicicleta)	
Velocidad máxima con asistencia		< 25km/h	
Autonomía 6V 6,6Ah / 36V 13,2Ah		25-45km / 60-80km	
Motorización	Motor eléctrico	DC Brushless	
	Potencia max	250W	
	Tensión	36V	
Batería	Tipo	Litio	
	Tensión	36V	
	Capacidad	6,6 Ah / 13,2 Ah	
	Peso	2,1 kg / 3,6 kg	
	Tiempo de carga	2,5-3h /5-6h	
	Número de ciclos	500-600	
Cargador	Especificaciones	Tensión de entrada 230V	
		Tensión de salida 36V	
Peso total de la bicicleta (con batería 6,6 Ah)		25Kg	
Dimension du vélo		180x 62cm	
Taille Pneus		28 x 1.50pouces	

Grazie e congratulazioni per aver acquistato la vostra bici ad assistenza elettrica Wayscral. La vostra bici è dotata di un'assistenza elettrica alla pedalata che faciliterà i vostri spostamenti. L'assistenza ha come obiettivo quello di fornire un supplemento alla pedalata. Nell'istante in cui cominciate a pedalare, il motore si attiva e vi aiuta nello sforzo. L'assistenza varia in funzione della velocità della bici : elevata alla partenza, meno sostenuta quando la bici è in viaggio, assente quando la bici raggiunge i 25 km/h. E' importante conservare questo manuale che vi permetterà di regolare correttamente la vostra bici e fare una buona manutenzione. Questo manuale deve essere letto prima del primo utilizzo. Questa bici ad assistenza elettrica per adulti Wayscral è stata concepita seguendo le richieste delle norme Europee: EN 14764 et EN 15194, che sono conformi ai requisiti di sicurezza.

## INDICE

I. AVVERTENZE / PRECAUZIONI	56
II. PRIMA MESSA SU STRADA / REGOLAZIONI	56
1) Messa in posa degli elementi di sicurezza	56
2) Sella e manubrio	57
3) Gomme	58
4) Freni	58
5) Velocità	59
6) Altre parti	60
III. ASSISTENZA ALLA PEDALATA, BATTERIA E CARICATORE	60
1) Assistenza alla pedalata	60
2) Batteria	63
3) Caricatore	66
IV. MANUTENZIONE	66
1) Revisioni	66
2) Manutenzione generale	67
V. SERVIZIO POST VENDITA	68
1) Pezzi di ricambio	68
2) Garanzia applicabile	68
3) Funzionamento e Riparazione	68
Allegato : specifiche tecniche	70

## I. AVVERTENZE / PRECAUZIONI

Per familiarizzare con il vostro veicolo, scegliete un luogo sicuro, lontano dalla circolazione. L'assistenza può attivarsi con molta forza, verificate che il manubrio sia ben dritto e che la via sia sgombra.

Prima di ogni utilizzo, assicuratevi che la vostra bici sia in un buono stato generale. Inoltre la circolazione su strada pubblica impone il rispetto del codice della strada e delle regole di circolazione. Dal 1° settembre 2008, i ciclisti devono indossare di notte, fuori dai centri urbani, un gilet riflettente. La società NGTS declina ogni responsabilità se il conducente della bici non rispetta la regolamentazione in vigore.

Questa bici è destinata ad essere utilizzata su strade urbane. Non è destinata ad utilizzo su strade non asfaltate o in cattivo stato. Non è concepita per un uso « su terra ».

Il mancato rispetto di queste avvertenze può causare una caduta o un incidente e deteriorare in maniera prematura e irreversibile lo stato della vostra bici ad assistenza elettrica.

Se la bici è usata da un bambino, i genitori devono sorvegliarlo e assicurarsi che sia in grado di usare la bici in completa sicurezza.

In caso di condizioni climatiche particolari (pioggia, freddo, notte...), siate particolarmente vigili e adattate conseguentemente la vostra velocità e le vostre reazioni.

Durante il trasporto della vostra bici all'esterno del vostro veicolo (portabici, barre da tetto...), si consiglia di togliere la batteria e di lasciarla in un luogo temperato.

In caso di dubbi, non esitate a contattare i nostri tecnici, vi consiglieranno al meglio in base alla diagnostica della vostra bicicletta.

## II. PRIMA MESSA SU STRADA / REGOLAZIONI

Nonostante la vostra bici Wayscral sia stata oggetto di una minuziosa preparazione nelle nostre officine, è importante prima del primo utilizzo che osserviate i seguenti punti.

### 1) Sistemazione degli elementi di sicurezza

#### Illuminazione

La bici è dotata di un sistema di illuminazione composto da : due catadiottri ( uno bianco incluso nel faro anteriore e uno rosso fissato sul porta bagagli posteriore), un faro anteriore e uno posteriore, altri due catadiottri arancio posizionati tra i raggi delle ruote, le gomme riflettenti vi permettono di essere visti lateralmente.

Faro anteriore per le VAE Flexy 215, Basy 315, City 415, City 425, Sporty 455

Fissate il supporto del faro sul manubrio, il più centralmente possibile grazie al fermaglio fornito.

Inserite il faro sul manubrio spingendolo con forza.

Per mettere le pile, è sufficiente aprire il faro esercitando una pressione sulla plastica ovale trasparente situata sul faro. Inserite le due pile (LR6 AA) rispettando la polarità.

Il faro anteriore si attiva e disattiva spostando il pulsante grigio.

Faro anteriore City 515-525

Le vostre VAE City515 e/o City 525 sono dotate di un'illuminazione anteriore a LED di alta qualità, già installata sulla bici.

Il faro anteriore si attiva e disattiva spostando l'interruttore dietro il faro.

Faro posteriore

Inserite le due pile (LR 6 AA) rispettando la polarità. Attivate/disattivate il faro posteriore spostando il piccolo interruttore situato sul lato del faro.

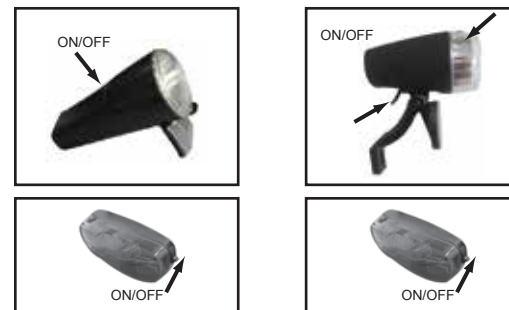

### Indossare un casco

E' fortemente raccomandato indossare un casco da bici, in particolare per i bambini. Il casco garantisce una minore possibilità di incorrere in traumi cranici in caso di caduta. Per maggiori informazioni, rivolgetevi al vostro rivenditore.

### Campanello

Il campanello vi permetterà di essere uditi a 50 m. Verificate che abbia una posizione sul manubrio che lo renda facile da utilizzare.

### 2) Regolazione della sella e del manubrio

E' importante adattare le regolazioni della vostra bici alla vostra morfologia.

#### Sella

Per verificare l'altezza corretta della sella, bisogna essere seduti a gambe tese, il tallone poggiato sul pedale (fig. A). Durante la pedalata, il ginocchio sarà leggermente piegato (fig. B).

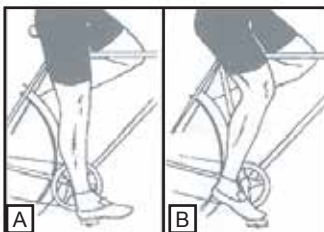

Se regolate la sella nella posizione più bassa, assicuratevi che non tocchi alcun componente della bici come per esempio il guscio di protezione della batteria.

Allo stesso modo, fate attenzione a non superare il livello massimo.



#### Manubrio

Il manubrio della vostra bici può essere regolato in altezza e in inclinazione.

#### Regolazione per le VAE Flexy 215, Basy 315, City 415, City 425, Sporty 455

Per regolare l'altezza del manubrio, aprite la vite di chiusura con una chiave esagonale Allen e sollevate l'asta del manubrio all'altezza desiderata. (figura 1).

Attenzione, non bisogna che si veda il livello di uscita massima dell'asta del manubrio al di sopra del gioco di direzione (figura 2).

Per regolare l'inclinazione del manubrio, aprite la vite anteriore con una chiave esagonale Allen (figura 3).

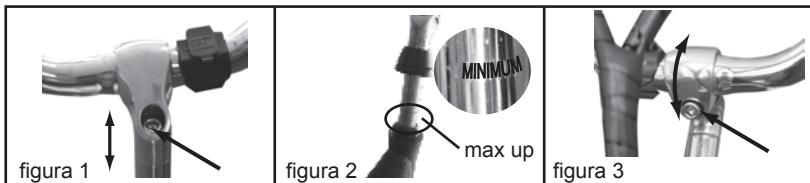

#### Regolazione per le City 515- City 525

Togliete il fermo premendo il pulsante nero in avanti poi aprite la vite di chiusura con una chiave esagonale Allen e alzate l'asta del manubrio all'altezza desiderata. Per regolare l'inclinazione del manubrio, togliete il fermo allo stesso modo e regolate il manubrio.

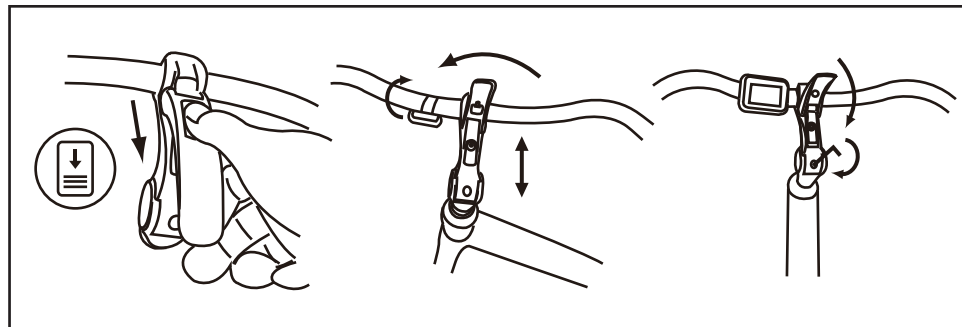

### 3) Gomme

Verificate periodicamente la pressione delle gomme.

Muoversi con delle gomme non sufficientemente gonfie o troppo gonfie può nuocere al rendimento, provocare usura prematura, causare dei deterioramenti a livello del cerchio, diminuire l'autonomia o aumentare i rischi di incidente.

Se su una gomma è visibile un'usura importante o un taglio, sostituirla prima di utilizzare la bici.

MODELLO	Misura	Pressione	
		PSI	Bar
Flexy 215	20*1.75	40-65	2,8-4,5
Basy 315	26*1.95	40-65	2,8-4,5
City 415	26*1.75	40-65	2,8-4,5
City 425	24*1.75	40-65	2,8-4,5
Sporty 455	28*1.5(700*35C)	50-85	3,5-5,9
City 515/525	26*1.75	40-65	2,8-4,5

### 4) Freni

La leva freno di destra attiva il vostro freno posteriore, quella di sinistra attiva il vostro freno anteriore.

Si raccomanda di ripartire in media la vostra forza di frenata a 60/40 tra l'anteriore e il posteriore.

La vostra bici Wayscral può essere dotata di 2 tipologie di freni.

#### Freni V-brake

Le ganasce devono chiudersi correttamente sul bordo dei cerchi. I pattini devono essere ad uguale distanza dal cerchio (circa: 3mm). Lo stato del cerchio incide fortemente sull'efficacia della frenata. Si consiglia quindi di pulirlo regolarmente.

Occorre che possiate ottenere la potenza massima di frenata senza che le leve dei freni tocchino il manubrio. Se non è così, i vostri freni devono essere regolati.

- Un sistema di dadi e di controdadi vi permette di regolare la forza di frenata che varierà nel tempo in funzione dell'usura dei pattini del freno.

- La vite cruciforme con molla vi permetterà di compensare l'usura dei pattini e assicurare la buona posizione dei freni da una parte e dall'altra del cerchio. I pattini del freno sono standard, sostituiteli quando non sono più visibili.

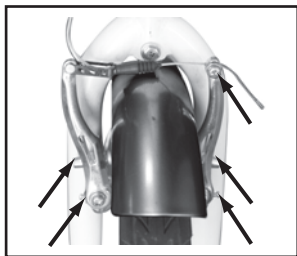
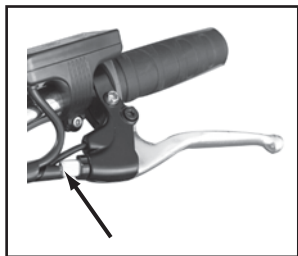

### Freni a disco

I freni a disco non necessitano di manutenzione. Nonostante questo, fate attenzione a non gettare mai dell'olio o altri prodotti lubrificanti sul disco o sulle pastiglie, per esempio in occasione della manutenzione della catena o del deragliatore. Se questo succede, occorrerà cambiare le pastiglie, o sgrassarle.  
Avvertenza: in caso di pioggia le distanze di frenata si allungano.

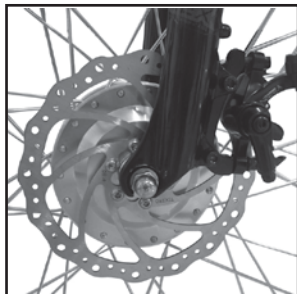

### 5) Regolazione del deragliatore

Le VAE Wayscral hanno 3-8 velocità intercambiabili manualmente. Utilizzate la maniglia destra per effettuare il cambiamento desiderato. Più l'indicatore è elevato, più sarà difficile pedalare e viceversa.

### Regolazione per i sistemi a deragliatore esterno (Basy315, City 415 e Sporty 455)

Il deragliatore è dotato di due viti di fine corsa alta e bassa. La regolazione della precisione si effettua con l'aiuto della manopola. Si consiglia di effettuare sempre i cambi di velocità durante la marcia per non danneggiare il deragliatore.



### Regolazione per sistemi con deragliatore interno (Flexy 215, City 425, City 515 e City 525)

Per regolare il deragliatore interno Shimano Nexus, è sufficiente, ingranare la 2° marcia e allineare il segnale giallo mobile tra i due tratti fissi sul deragliatore.



### 6) Altre parti

#### Il porta bagagli

Le VAE WAyscral sono vendute con un portabagagli già fissato il cui carico massimo consentito è di 25 Kg (tranne che la Basy 315 che è di 15Kg). E' possibile fissare un seggiolino bimbo o un rimorchio.

Quando il porta bagagli è carico, il comportamento della vostra bici può modificarsi. Ripartite il carico dei bagagli sui due lati per favorire la stabilità della vostra bici. Tutto il bagaglio deve essere solidamente fissato al porta bagagli; prima di ogni utilizzo è importante verificare che nulla penda nel vuoto e rischi di finire nella ruota posteriore della bici.

I bagagli non devono coprire i catadiottri e le luci della vostra bici.

#### Cavalletto

Prima di ogni utilizzo, verificare bene che il cavalletto sia alzato.

#### Ruota e motore

Dopo il primo mese di utilizzo, si consiglia di stringere i raggi per limitare l'impatto della trazione del motore sulla vostra ruota anteriore o posteriore.

Durante l'avvio del motore, si potrà udire un leggero rumore. Questo rumore è normale quando il motore si avvia e assiste la pedalata. Questo rumore può diventare forte quando è pienamente sollecitato.

## III. ASSISTENZA ALLA PEDALATA E BATTERIA

### 1) Assistenza alla pedalata

#### Flexy 215, Basy 315, City 415, City 425, Sporty 455

Il display vi permette di scegliere 3 modalità di aiuto alla pedalata e di vedere lo stato di carica della vostra batteria.

Sono disponibili 3 modalità di assistenza: Bassa - Media - Alta, per cambiare modalità utilizzate i pulsanti + e -.

Non dimenticate che più userete l'assistenza, più la batteria si scaricherà rapidamente.



#### City 515-City525

Il vostro display è composto da 2 parti, uno schermo LCD e una manetta di controllo.

Composta da 3 pulsanti (Modalità, freccia in su, freccia in giù), questa manetta vi permetterà di effettuare tutte le regolazioni necessarie per il buon utilizzo del vostro display.



Il display del vostro City515 e/o City525 è multifunzione:

- (1) Indicatore di carica della batteria
- (2 e 3) : Orologio
- (4) Livello di assistenza (1 à 5)
- (5) Velocità-km/h
- (6) Distanza percorsa
- (7) Distanza in km
- (8) Assistenza alla partenza (6km/h senza pedalata)
- Codice del guasto

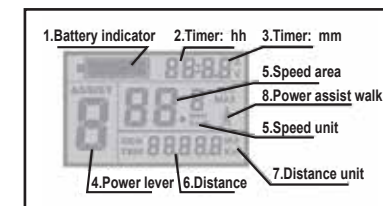

Premete MODE per avviare il vostro display. Tenete premuto MODE per spegnerlo.  
 Premete allo stesso tempo « freccia in su » e « freccia in giù » per 3 secondi per entrare in « modalità regolazioni »  
 Per effettuare le regolazioni usate « freccia in su » e « freccia in giù », per confermare usate MODE.  
 Dopo aver confermato passate alla prossima regolazione secondo l'ordine sotto riportato.

#### Regolazioni

- Orologio: quando siete in modalità regolazioni, potete aggiornare l'ora e i minuti.

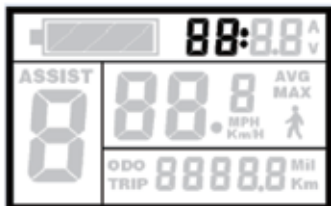

#### - Velocità massima

Per rispettare la regolamentazione europea, l'assistenza massima della vostra City 515 e/o City 525 è regolata a 25 km/h.

Potete regolare la velocità massima tra 10 e 25 km/h.



#### - Unità di velocità

Potete scegliere tra l'unità MPH (miglia per ora) o Km/H (chilometro per ora). L'unità di distanza si regolerà automaticamente in funzione della scelta che avete fatto (MPH o Km/h).

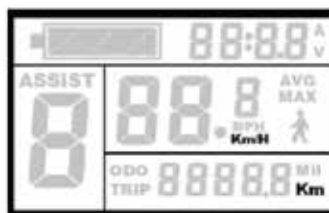
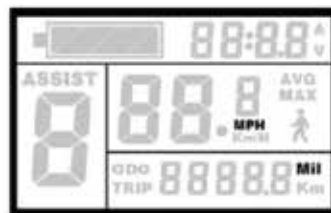

#### - Diametro delle vostre ruote

Per calcolare la distanza percorsa e la vostra velocità, il display ha bisogno di conoscere la dimensione delle vostre ruote.

La City515 e/o W525 è dotata di cerchi da 26 pollici, Il valore di default del vostro display è quindi 26 pollici.

- Illuminazione del display: sono disponibili 3 modalità di illuminazione



#### Utilizzo

- Velocità (velocità della pedalata, velocità media, velocità massima)

Quando la pedalata comincia, il vostro display indica in automatico la velocità.

Tenete premuto « freccia in su » durante la pedalata per visualizzare la velocità massima (MAX).

Premete nuovamente per vedere la velocità media (AVG).

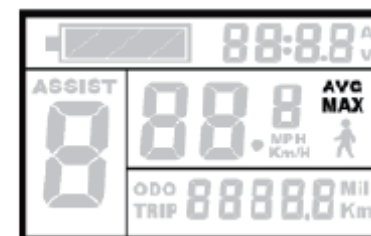

#### - Livello di assistenza

Potete scegliere tra 5 livelli di assistenza.

1 è l'assistenza minima e 5 l'assistenza massima. Più l'assistenza è elevata più in fretta la batteria si scaricherà. Il valore di default è 1.

Utilizzate « freccia in su » e « freccia in giù » per cambiare il livello di assistenza.



#### - Assistenza alla partenza

La vostra City 515 e City 525 è dotata di un sistema di aiuto alla partenza.

Senza pedalare, il vostro motore porta la bici a 6 km/h.

Questa funzione vi può aiutare nelle strade accidentate e/o con forti dislivelli.

Per attivare questa funzione, tenete premuto « freccia in giù ».



#### - Illuminazione del display

Tenere premuto « freccia in su » e « mode al centro » per 3 secondi per attivare l'illuminazione del vostro display. Per disattivarla, procedere allo stesso modo.

- Distanza percorsa (Distanza in corso, Distanza totale)

Premere MODE per passare dalla distanza in corso (TRIP) alla distanza totale (ODO).

- Indicatore di carica della batteria

Lo stato di carica della vostra batteria è leggibile su 6 livelli.

Logo	Autonomie	
	36V 6,6Ah	36V 13,2Ah
	± 45km	± 80km
	± 35km	± 60km
	± 25km	± 40km
	± 15km	± 20km
	<6km	<10km
	<3km	<5km



### Procedura di Reset del display

Per rimettere a 0 il contatore occorre :

- Premere Mode per avviare il display
- Premere « freccia in su » e « freccia in giù » allo stesso tempo per 3 secondi
- Premere Mode per passare alla schermata sottoriportata



- Premere « freccia in giù » per arrivare su TC-Y come qui sotto



- Validare premendo Mode

## 2) Batteria

### Consigli per il primo utilizzo

Al momento della prima ricarica, caricate la batteria per almeno 6 ore. Questo permette di iniziarla. La batteria vi è stata consegnata con una carica minima, E' MOLTO IMPORTANTE EFFETTUARE UNA CARICA MINIMA DI 2 ORE OGNI DUE MESI.

### Flexy 215, City 415, City 425, Sporty 455, City 515 e City 525

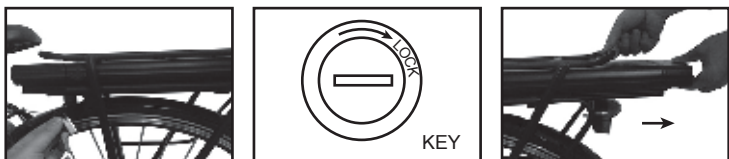

Assicuratevi che la vostra batteria sia sbloccata, toglietela dal suo alloggiamento.

Fissare bene l'estremità del caricatore nella presa situata dietro la batteria, vicino all'impugnatura.



Fate scivolare il guscio di plastica che protegge la presa, per effettuare il collegamento. Collegare la spina di alimentazione ad una presa elettrica e verificare che il led sul caricatore si accenda. Per una ricarica completa occorrono tra le 2,5-3h (batteria 36V6,6 Ah) /5-6h(batteria 36V13,2 Ah). Quando la ricarica è terminata scollegate il caricatore dalla presa. Non dimenticate di bloccare la vostra batteria dopo il riposizionamento sulla bici.

### Basy 315

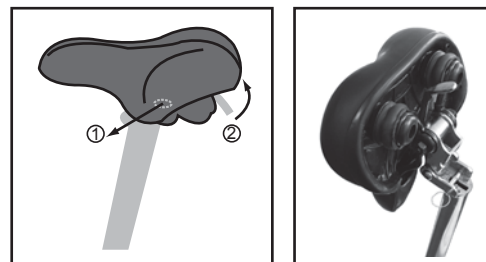

Utilizzando il dispositivo di chiusura sella, e agendo sul perno previsto a tale scopo, fate ruotare la sella verso l'alto per poter estrarre la batteria dalla sua guida. L'accesso alla batteria è ora possibile.

Inserite la chiave della vostra batteria nella serratura di protezione e ruotate in senso antiorario premendo per sbloccare la serratura. Usate l'apposita maniglia per estrarre la batteria. Toglietela dal suo alloggiamento. Fissate bene l'estremità del caricatore nella presa situata in alto a destra della batteria, dopo aver fatto scivolare il guscio in plastica che la protegge. Collegare la presa di alimentazione ad una presa elettrica e verificate che tutto sia ben connesso.

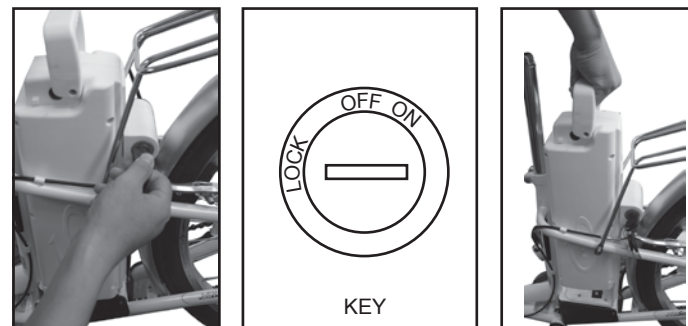

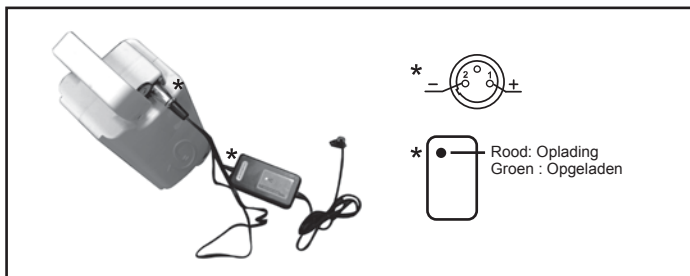

Per una ricarica completa occorrono da 4 a 6 ore.  
Quando la ricarica è terminata scollegate il caricatore.  
Non dimenticate di bloccare la vostra batteria dopo il suo riposizionamento sulla bici.

### Autonomia della vostra batteria

La vostra batteria è soggetta a rodaggio. Avrà un'autonomia definitiva dopo una dozzina di utilizzi.  
Dopo la ricarica della vostra batteria, si consiglia di lasciarla riposare 20-30 minuti prima dell'utilizzo.  
L'autonomia della nostra VAE Wayscral è la seguente :  
Flexy 215, City 415, City 425 ,Sporty 455 ,City 515 et City 525:  
Batteria 36V6,6 Ah: 25-45 km    Batteria 36V13,2 Ah: 60-80 km  
Basy 315: 25-40km    Batteria Piombo 24V 10 Ah

Il numero di Km in autonomia dipende da diversi fattori di utilizzo :

- la scelta della modalità di assistenza
- il peso dell'utente
- il dislivello della ruota
- il gonfiaggio delle gomme
- il vento
- lo sforzo della pedalata fornito
- l'avviamento e frequenza delle tappe
- la temperatura esterna

### Precauzioni

Si raccomanda di ricaricare le batterie regolarmente, o dopo ogni utilizzo. Non c'è nessun effetto memoria su queste batterie.

Al fine di massimizzare la durata di vita della vostra batteria, si consiglia:

- di evitare i luoghi caldi (temperatura di ricarica ideale 20C)
- di lasciare raffreddare la batteria per 30 minuti dopo l'uso della bici

Precauzioni d'uso :

- Utilizzare la batteria unicamente per questa bici.
- Per ricaricare la batteria utilizzare unicamente il caricatore specifico incluso
- Ricaricare la batteria solo in un luogo ben ventilato.
- Non esporre la batteria al calore e non ricaricarla in pieno sole.
- Non smontare o modificare la batteria.
- Non collegare le connessioni (+) e (-) della batteria ad un oggetto metallico
- Non esporre la batteria a dei liquidi.
- Non usare una batteria danneggiata.
- Non continuare a ricaricare la batteria se la carica non è completa al termine del tempo di carica teorico.
- Non utilizzare la batteria se emette un odore strano, scalda in maniera non normale o se qualcosa appare anomalo.
- Non lasciare la batteria alla portata dei bambini.
- Ricaricare la vostra batteria prima di un lungo inutilizzo e alla ripresa.

Rispettate le istruzioni riportate sull'etichetta del caricatore della batteria.

### Durata di vita delle batterie

Dopo un gran numero ricariche, le batterie possono soffrire di un peggioramento delle loro prestazioni. Questo dipende dalle abitudini di utilizzo della VAE. In linea generale, la capacità energetica sarà ridotta del 20-30% al termine di 500 cicli (ricarica e scaricamento) per le batterie al litio e di 300 cicli per le batterie al piombo.

Dovrete consegnare le vostre batterie usate al negozio in cui avete acquistato la bici oppure nei punti di raccolta specializzati in riciclaggio. Soprattutto non gettate le vostre batterie nella natura.



### 3) Caricatore

Utilizzare soltanto il caricabatterie che è stato fornito con la vostra bici elettrica . Evitate qualsiasi contatto con l'acqua durante la ricarica della batteria. Se si bagnasse una presa, asciugate bene prima di qualsiasi utilizzo.

Precauzioni d'uso :

- Leggere il manuale prima di utilizzare il caricabatterie.
- Per uso interno, o non esporre alla pioggia.
- Non provocare corto circuito agli spinotti del caricabatterie utilizzando un oggetto metallico.
- Non smontare o modificare il caricabatterie, in caso di problema, affidare l'apparecchio ad un riparatore qualificato.
- Sistemare il caricabatterie sempre in un ambiente ben areato e asciutto,
- Attenzione : Gas esplosivi. Evitare le fiamme e le scintille. Garantire un'aerazione sufficiente durante la carica.
- Non utilizzare il caricabatterie con un cavo d'alimentazione o degli spinotti rovinati (danneggiati).
- Non toccare il caricabatterie con le mani bagnate.
- Assicurarsi che la presa del caricabatterie sia correttamente connessa alla presa di rete per la carica.
- Sconnettere l'alimentazione prima di collegare o scollegare le connessioni sulla batteria.
- Non toccare il caricabatterie troppo a lungo durante la carica (rischio di bruciatura superficiale).
- Non posizionare il caricabatterie in modo instabile.
- Non coprire il caricabatterie per evitare il surriscaldamento durante la carica.
- Questo caricabatterie è concepito per caricare delle batterie al Litio ( tranne che la Basy315:piombo), non caricare una batteria danneggiata o diversa dal piombo.
- Non utilizzare su una batteria non ricaricabile.
- Questo apparecchio non è previsto per essere utilizzato da persone (ivi compresi i bambini) le cui capacità fisiche, sensoriali o mentali sono ridotte, o da persone prive di esperienza o di conoscenza, salvo se esse hanno potuto beneficiare, tramite l'intermediario di una persona responsabile della loro sicurezza, di una sorveglianza o di istruzioni preliminari riguardo l'utilizzo dell'apparecchio.
- E' necessario sorvegliare i bambini per assicurarsi che non giochino con l'apparecchio.
- Lasciare fuori dalla portata dei bambini, questo prodotto non è un giocattolo.
- Non esporre il prodotto ad una sorgente di calore.
- Non immergere il prodotto.
- Il cavo flessibile esterno di questo prodotto non può essere sostituito ; in caso di danneggiamento del cavo, occorre smaltire il prodotto.

## IV MANUTENZIONE

### 1) Revisioni

Ricorda : per assicurare la sicurezza e mantenere i componenti in una buona condizione di funzionamento, occorre far verificare la vostra VAE periodicamente dal vostro rivenditore.

#### Prima revisione : 1 mese o 150 km

- Verifica della chiusura degli elementi: manovella, ruota, manubrio, forcella, pedali, catena, staffa della sella
- Verifica del funzionamento di trasmissione e di assistenza
- Verifica e regolazione dei freni
- Tensione e/o centraggio delle ruote

### Tutti gli anni o a 2000km

- Verifica dei livelli di usura (pattini o pastiglie freni, trasmissione, gomme)
- Controllo dei cuscinetti (scatola della pedaliera, ruote, direzione, pedali)
- Controllo dei cavi (freni, deragliatore)
- Verifica dell'illuminazione
- Tensione e/o centraggio delle ruote

### Ogni 3 anni o a 6000km

- Cambiamento della trasmissione (catena, ruota libera, corona)
- Cambio delle gomme
- Controllo dell'usura delle ruote (raggi, cerchio)
- Tensione e/o centraggio delle ruote.
- Deragliatore dei pattini o pastiglie dei freni.
- Controllo delle funzioni elettriche.

### 2) Manutenzione generale

La vostra bici necessita di una manutenzione regolare per la vostra sicurezza ma anche per aumentare la sua durata di vita. E' importante controllare gli elementi meccanici periodicamente per assicurare, nel caso, la sostituzione dei pezzi usati o che presentano delle tracce di usura.

Per un uso sicuro, controllate regolarmente lo stato dei freni e i cerchi.

### Pulizia

Deve essere fatta con una spugna, un catino d'acqua tiepida con sapone o con un getto d'acqua (senza pressione). Pulite i fianchi dei cerchi e i pattini dei freni con alcool o acetone. Fate particolarmente attenzione a non usare dei getti d'acqua sotto pressione.

### Lubrificazione

La lubrificazione è essenziale sui differenti componenti che sono in movimento per evitare la corrosione; deve essere effettuata regolarmente sui cuscinetti situati nell'asse delle ruote, catena, deragliatore e cavi di comando.

Si consiglia di usare dell'olio specifico per la catena e il deragliatore. Occorre usare del grasso per gli altri componenti.

### Controlli regolari

Il serraggio della bulloneria: leva, manovella, pedali, steli.

Le coppie di serraggio da applicare sono le seguenti :

Componenti	Coppia preconizzata (NM)	Consigli particolari
Pedali su manovella	35-40	Lubrificare le filettature
Manovella sul cambio	40-45	Lubrificare le filettature
Serraggio morsetti di fissaggio	18-20	
Serraggio manubrio	≥25	
Leva del freno	2.5-4	
Pinze del freno	5-7.5	
Sella sullo stelo	18-20	
Collare asta della sella	18-20	
Ruota con motore/ Ruota senza motore	40-50/25-35	
Porta bagagli	8	

Le altre coppie di serraggio dipendono dalle dimensioni dei dadi :  
M4: 2,5 à 4.0 N.m. , M5: 4.0 à 6.0 N.m. , M6: 6.0 à 7.5 N.m.

## V SERVIZIO POST- VENDITA

### 1) Pezzi di ricambio

I differenti elementi usurabili sono degli elementi standard. Sostituire sempre i pezzi usurati e/o da cambiare con dei componenti identici in vendita nei negozi o dal vostro rivenditore.

Attenzione: Come qualunque componete meccanico, una bicicletta è sottoposta a sollecitazioni elevate e si usura.

I diversi materiali e componenti possono reagire in maniera diversa all'usura o alla fatica.

Se la durata di vita prevista per un componente è stata superata, questo può rompersi improvvisamente rischiando di comportare ferite per il ciclista.

Le fessure, i graffi e le decolorazioni in zone sottoposte a delle sollecitazioni elevate indicano che il componente ha superato la sua durata di vita e dovrebbe essere sostituito.

### 2) Garanzia applicabile

Abbiamo concepito e fabbricato la vostra bicicletta con la massima cura possibile affinché vi soddisfi completamente. Nonostante questo, se dovesse accadere che il vostro prodotto è difettoso, potrete godere di una garanzia a partire dalla data di acquisto di:

Garanzia a vita per il telaio : Basy 315, City 415, City 425, Sporty 455, City 515 et City 525

• 5 anni per il telaio: Flexy 215.

• 2 anni per i motore.

• 1 anno per i pezzi, eccetto i pezzi usurabili (gomme, camere d'aria, pattini dei freni, maniglie, sella, cablaggi)

• 2 anno per le batterie al litio e 6 mesi per le batterie al piombo. (Riportate la vostra batteria usata in negozio, sarà smaltita presso gli appositi centri di raccolta autorizzati)

Per attivare questa garanzia, l'utente deve presentare il prodotto al distributore, accompagnato dello scontrino o dalla fattura di acquisto.

Questa garanzia, applicabile nel paese di acquisto, copre tutti i difetti del prodotto che non ne permettono un normale utilizzo. Non copre i difetti legati ad una cattiva manutenzione, un utilizzo improprio, o dovuti al mancato rispetto delle indicazioni del costruttore. La garanzia non copre la normale usura dei pezzi legata all'uso del prodotto.

Il garante è : contact: [www.norauto.com](http://www.norauto.com)

La garanzia commerciale prevista qui sopra non limita in alcun modo il diritto dall'acquirente di agire in garanzia di vizi nascosti o di non conformità, come previsto nei differenti paesi Europei. Per ulteriori informazioni, fate riferimento alla legge in vigore nel vostro Paese.

### 3) Funzionamento e Riparazione

Batterie al litio

La luce Orange del caricatore non funziona durante la ricarica

- Verificate che i connettori siano correttamente connessi.

La luce Orange del caricatore non diventa verde

- Staccate l'alimentazione, poi dopo 5 secondi connettete alla corrente, dovrebbe riprendere a caricare.

La luce Orange del caricatore diventa subito verde

- Verificate che la batteria sia completamente carica.

- I fusibili sono bruciati.

Non smontare per nessun motivo. In caso di problemi, contattare un tecnico qualificato per la riparazione (T3.15A/250V).

Batterie al piombo

La luce Rossa del caricatore non funziona durante la ricarica

- Verificate che i connettori siano connessi correttamente.

La luce Rossa del caricatore non diventa verde

- Staccate l'alimentazione, poi dopo 5 secondi connettete alla corrente, dovrebbe riprendere a caricare.

La Luce Rossa del caricatore diventa immediatamente verde

- Verificate che la batteria sia completamente carica.

- I fusibili sono bruciati.

Non smontare per nessun motivo. In caso di problemi, contattare un tecnico qualificato per la riparazione (T2A/250V).

Codice guasto Display City 515

Codice guasto	Problema	Soluzione
21	Problema batteria	- Verificare che la batteria sia stata ben caricata - Verificare che la batteria sia ben connessa. Se riuscite a chiuderla significa che è messa correttamente - Verificare i fusibili
23	Problema motore – collegamento motore/deragliatore	3 kabels sturen de informatie door van de controleur naar de motor en omgekeerd. De panne code 23 wil zeggen dat er een probleem is met een van deze kabels - Contacteer uw verkoper
24	Problema motore – sensore magnetico	- Uno dei 3 sensori che permettono di rilevare l'orientamento del motore tramite la variazione del campo magnetico non funziona più - Contattare il vostro rivenditore
25	Problema sensore freno	- Ogni volta che frenate, questo blocca automaticamente il motore. Uno dei sensori è danneggiato - Contattare il vostro rivenditore
30	Problema contachilometri / unità di controllo/pedalata	- Verificare che la presa sull'unità di controllo sia ben fissata - Verificare che la connessione tra il contachilometri e l'unità di controllo sia bene innestata - Contattare il vostro rivenditore

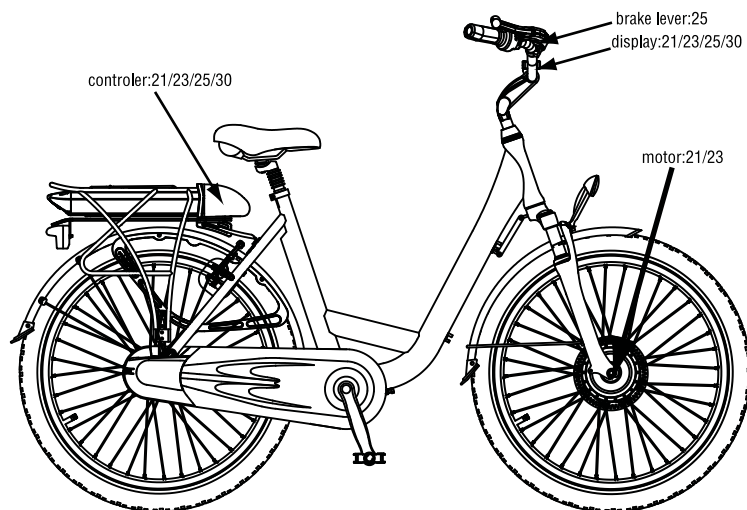

Allegato: Caratteristiche tecniche

- (1) Leva del freno
- (2) Cambio
- (3) Campanello
- (4) Manubrio
- (5) Faro anteriore
- (6) Display
- (7) Asta del manubrio
- (8) Sospensione anteriore
- (9) Freni V-brake
- (10) Gomma
- (11) Motore
- (12) Valvola cerchio
- (13) Cavalletto
- (14) Pedale
- (15) Protezione catena
- (16) Catena
- (17) Faro posteriore
- (18) Batteria
- (19) Porta bagagli
- (20) Unità di controllo

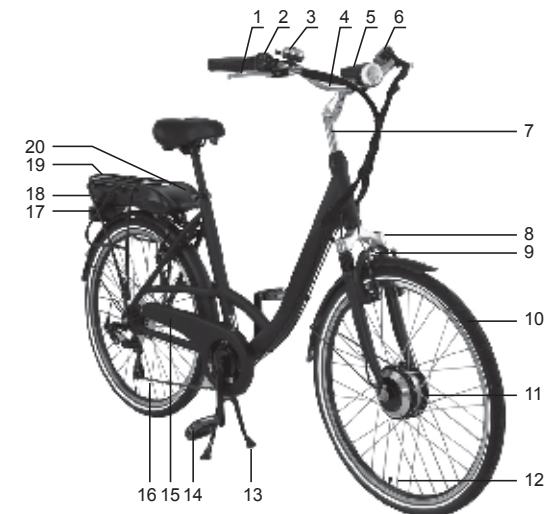

Flexy 215

Carico Massimo		110 kg (utente+ carico + bici)
Velocità massima con assistenza		< 25km/h
Autonomia 36V 6,6Ah / 36V 13,2Ah		25-45km / 60-80km
Motorizzazione	Motore elettrico	DC Brushless
	Potenza massima	250W
	Tensione	36V
Batteria	Tipo	Litio
	Tensione	36V
	Capacità	6,6 Ah / 13,2 Ah
	Peso	2,1 kg / 3,6 kg
	Tempo di ricarica	2,5-3h / 5-6h
	Numero di cicli	500-600
Caricatore	Specifiche	Tensione di entrata 230V
		Tensione di uscita 36V
Peso totale bici (con batteria 6,6 Ah)		20Kg
Dimensione bici		145 x 58cm
		80 x 40cm (Dimensione della bici piegata)
Dimensioni gomme		20 x 1.75 pollici

## Basy 315

Carico massimo		110 kg (utente + carico + bici)
Velocità massima con assistenza		< 25km/h
Autonomia		25-40km
Motorizzazione	Motore elettrico	DC Brushless
	Potenza massima	250W
	Tensione	24V
Batteria	Tipo	Piombo
	Tensione	24V
	Capacità	10Ah
	Peso	9kg
	Tempo di carica	Da 4 a 6 ore
	Numero di cicli	300
Caricatore	Specifiche	Tensione di entrata 230V
		Tensione di uscita 24V
Peso totale bici		30Kg
Dimensione bici		187 x 62cm
Dimensioni gomme		26 x 1.95 pollici

## City 515 - City 525

Carico massimo		110 kg (utente + Carico + bici)
Velocità massima con assistenza		< 25km/h
Autonomia 36V 6,6Ah / 36V 13,2Ah		25-45km / 60-80km
Motorizzazione	Motore elettrico	DC Brushless
	Potenza massima	250W
	Tensione	36V
Batteria	Tipo	Litio
	Tensione	36V
	Capacità	6,6 Ah / 13,2 Ah
	Peso	2,1 kg / 3,6 kg
	Tempo di carica	2,5-3h /5-6h
	Numero di cicli	500-600
Caricatore	Specifiche	Tensione di entrata 230V
		Tensione di uscita 36V
Peso totale bici (con batteria 6,6 Ah)		24.5Kg
Dimensione bici		179 x 62cm
Dimensioni Gomme		26 x 1.75 pollici

## City 415 - City 425

Carico massimo		110 kg (utente + Carico + bici)	
Velocità massima con assistenza		< 25km/h	
Autonomia 36V 6,6Ah / 36V 13,2Ah		25-45km / 60-80km	
Motorizzazione	Motore elettrico	DC Brushless	
	Potenza massima	250W	
	Tensione	36V	
Batteria	Tipo	Litio	
	Tensione	36V	
	Capacità	6,6 Ah / 13,2 Ah	
	Peso	2,1 kg / 3,6 kg	
	Tempo di carica	2,5-3h /5-6h	
	Numero di cicli	500-600	
Caricatore	Specifiche	Tensione di entrata 230V	
		Tensione di uscita 36V	
		<b>City 415</b>	<b>City 425</b>
Peso totale bici (con batteria 6,6 Ah)		25Kg	24Kg
Dimensione bici		175 x 62cm	170 x 62cm
Dimensioni Gomme		26 x 1.75 pollici	24 x 1.75 pollici

## Sporty 455

Carico massimo		110 kg (utente + Carico + bici)	
Velocità massima con assistenza		< 25km/h	
Autonomia 36V 6,6Ah / 36V 13,2Ah		25-45km / 60-80km	
Motorizzazione	Motore elettrico	DC Brushless	
	Potenza massima	250W	
	Tensione	36V	
Batteria	Tipo	Litio	
	Tensione	36V	
	Capacità	6,6 Ah / 13,2 Ah	
	Peso	2,1 kg / 3,6 kg	
	Tempo di carica	2,5-3h /5-6h	
	Numero di cicli	500-600	
Caricatore	Specifiche	Tensione di entrata 230V	
		Tensione di uscita 36V	
Peso totale bici (con batteria 6,6 Ah)		25Kg	
Dimensione bici		180 x 62cm	
Dimensioni Gomme		28 x 1.50 pollici	



Obrigado e parabéns pela compra da bicicleta de assistência eléctrica Wayscral.

A bicicleta está equipada com assistência eléctrica que o ajudará nas suas deslocações.

A assistência tem por objectivo de fornecer um complemento ao pedalar. Assim que começar a pedalar o motor liga-se diminuindo o seu esforço. A assistência varia em função da velocidade da bicicleta, importante no arranque, menos necessária quando a bicicleta está em andamento, o motor desliga-se quando a velocidade atinge os 25Km/h.

Deverá conservar este guia para uma correcta utilização e manutenção da sua bicicleta, este manual deverá ser lido antes da primeira utilização.

Esta bicicleta para adultos foi concebida segundo as exigências e normas Europeias : EN 14764 e EN 15194 em conformidade com as exigências de segurança.

## ÍNDICE

I. ADVERTÊNCIAS / PRECAUÇÕES	74
II. PRIMEIRA UTILIZAÇÃO / REGULAÇÃO	74
1) Colocação dos elementos de segurança	74
2) Selim e guiador	75
3) Pneus	76
4) Travões	77
5) Mudanças	77
6) Outras peças	78
III. ASSISTÊNCIA AO PEDALAR, BATERIA E CARREGADOR	78
1) Assistência ao pedalar	78
2) Bateria	81
3) Carregador	84
IV. MANUTENÇÃO	84
1) Revisões	84
2) Manutenção geral	85
V. SERVIÇO APÓS VENDA	86
1) Peças de desgaste	86
2) Garantia aplicável	86
3) Funcionamento e Desempanagem	86
Anexo : especificações técnicas	88

## I. ADVERTÊNCIAS / PRECAUÇÕES

Escolha um lugar seguro, longe de tráfego para se familiarizar com a sua nova bicicleta.

A assistência pode iniciar-se com alguma força, verifique que o guiador está bem direito e que a via está desimpedida.

Antes da qualquer utilização assegure o bom estado geral da bicicleta.

A circulação na via pública implica o respeito do código a estrada e das regras de circulação. Desde 1 de Setembro de 2008, os ciclistas devem usar à noite, fora da cidade, um colete reflector. A sociedade NGTS declina toda a responsabilidade se o condutor não respeitar a regulamentação em vigor.

Esta bicicleta está destinada a uma utilização urbana. Não está destinada a ser utilizada em pisos não alcatroados ou em mau estado. Não foi concebida para uma utilização todo o terreno.

O facto de não respeitar estes avisos pode resultar num acidente ou danificar de forma prematura e irreversível a bicicleta.

Se a bicicleta for utilizada por uma criança, os pais deverão supervisionar e assegurar que o utilizador é capaz de utilizar a bicicleta em segurança.

Em caso de condições climatéricas adversas (chuva, frio, noite...), esteja particularmente vigilante e adaptado em virtude da velocidade e reacções que poderá ter.

Aquando o transporte da bicicleta no exterior do veículo (porta bicicletas, barras de tejadilho...) é aconselhado retirar a bateria e de a guardar no local temperado.

Atenção: Nunca pedalar para trás durante a mudança de velocidade e nunca forçar a mudança. Pedale sempre com uma pressão ligeira ou moderada durante a mudança de velocidade.

Em caso de dúvida, não hesite em contactar um técnico que lhe poderá dar um parecer e diagnosticar a sua bicicleta.

## II. PRIMEIRA UTILIZAÇÃO / REGULAÇÃO

A sua bicicleta Wayscral foi alvo de uma preparação minuciosa nas nossas oficinas, mas é importante antes da primeira utilização que se assegure dos seguintes pontos.

### 1) Colocação dos elementos de segurança

#### Iluminação

A iluminação é fornecida, é composta por dois reflectores (um branco no farol da frente e um vermelho fixado no porta cargas traseiro), um farol dianteiro e um farol traseiro, e por reflectores laranjas posicionados nos raios das rodas, os pneus reflectores permitem uma visualização lateral.

Farol dianteiro para os modelos Flexy 215, Basy 315, City 415, City 425, Sporty 455

Fixe o suporte do farol no guiador, o mais central possível com o fixador fornecido.

Introduza o farol no guiador fazendo pressão.

Para colocar as pilhas deve abrir o farol exercendo pressão no plástico oval transparente. Introduza duas pilhas (LR6 AA) respeitando a polaridade.

Para colocar em funcionamento o farol carregue no botão cinzento.

Farol dianteiro City 515-City 525

Os modelos City515 e/ou City525 são equipados com iluminação de alta qualidade LED já instalada na bicicleta.

Deverá clicar no interruptor para ligar a iluminação.

Farol traseiro

Introduza as duas pilhas (LR 6AA) respeitando a polaridade. Para colocar em funcionamento deve carregar no pequeno interruptor situado junto à lâmpada.

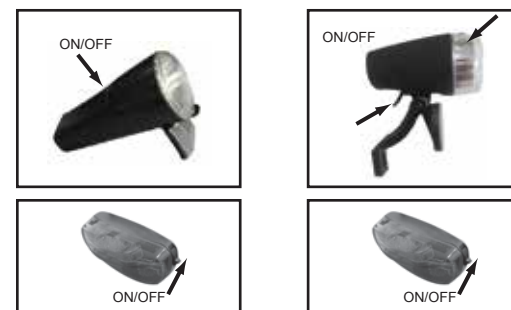

### O uso de capacete

O uso de capacete é recomendado em particular para as crianças. É uma garantia da diminuição de traumatismos cranianos em caso de queda. Para mais informações, consulte um vendedor.

### Buzina

A buzina permite ser ouvido a 50m. Verifique a posição de montagem no guiador para ser de fácil utilização.

### 2) Regulação do selim e guiador

É importante adaptar as regulações à sua morfologia

#### Selim

Para verificar a altura correcta do selim, ao sentar a perna deverá estar esticada com o calcanhar assente no pedal (fig. A). Quando pedalar será ligeiramente flectida (fig. B)

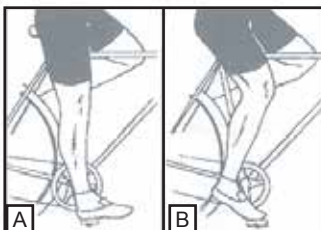

Aquando a regulação do selim na sua posição mais baixa assegure que o mesmo não toca nenhum dos componentes da bicicleta, como por exemplo a protecção da bateria. Evite não ultrapassar a altura máxima.



#### Guiador

O guiador tem regulação em altura e em inclinação. Regulação para os modelos Flexy 215, Basy 315, City 415, City 425, Sporty 455 Para ajustar a altura do guiador, desaperte o parafuso de fixação com uma chave hexagonal Allen e levante a haste até à altura desejada (figura 1). Atenção, não deverá ver a marcação de altura máxima da haste de direcção (figura 2). Para regular a inclinação do guiador, desaperte o parafuso de fixação com uma chave hexagonal Allen (figura 3)

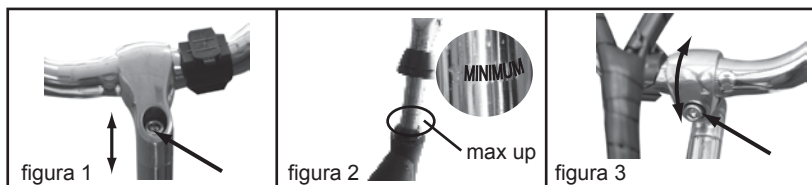

### Regulação para os modelos City 515- City 525

Levante a tranca pressionando o botão negro e desaperte o parafuso com uma chave hexagonal Allen, ajuste à altura desejada. Para regular a inclinação, siga o mesmo processo e ajuste o guiador.

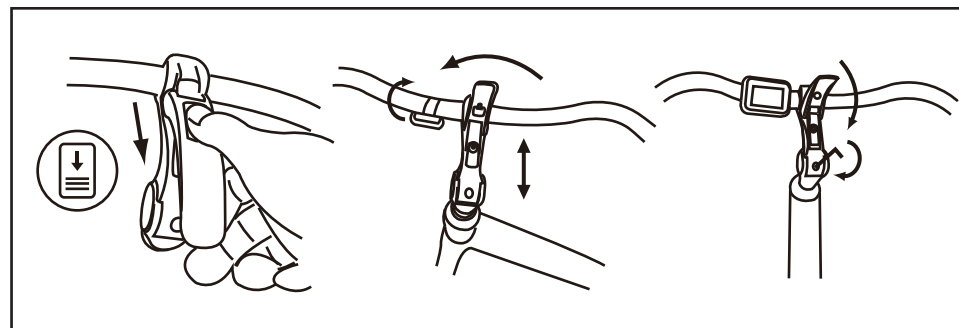

### 3) Pneus

Verifique periodicamente a pressão dos pneus. Rolar com os pneus com uma pressão insuficiente ou com demasiada pressão pode diminuir o rendimento, provocar um desgaste prematuro, deteriorar a jante, diminuir a autonomia e aumenta o risco de acidente. Se verificar um desgaste importante ou qualquer problema nos pneus, substitua-os antes de usar a bicicleta.

Modelo	Medida	Pressão	
		PSI	Bar
Flexy 215	20*1.75	40-65	2,8-4,5
Basy 315	26*1.95	40-65	2,8-4,5
City 415	26*1.75	40-65	2,8-4,5
City 425	24*1.75	40-65	2,8-4,5
Sporty 455	28*1.5(700*35C)	50-85	3,5-5,9
City 515/525	26*1.75	40-65	2,8-4,5

### 4) Travões

O punho direito activa o travão traseiro, o punho esquerdo activa o travão dianteiro. É recomendável de repartir em média a força de travagem a 60/40 entre o travão dianteiro e traseiro. A sua bicicleta pode vir equipada com dois tipos de travões.

#### Travões V-brake

As maxilas devem fechar correctamente nas bermas das jantes. As pastilhas de travão devem estar à mesma distância da jante (cerca 3mm). O estado da jante tem influência directa na eficácia da travagem, é aconselhável limpar regularmente.

Deve obter a potência máxima de travagem sem que os punhos de travão toquem no guiador, se não for o caso deverá regular os travões.

- Um sistema de porcas e contra porcas permite regular a força de travagem que varia em função do tempo e do desgaste das pastilhas de travão.

- O parafuso em estrela com mola permite compensar o desgaste das pastilhas e assegurar a correcta posição na jante. As pastilhas de travão são standard, deverão ser substituídas assim que deixem de ser visíveis.

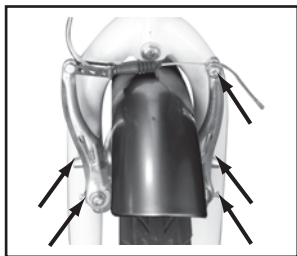
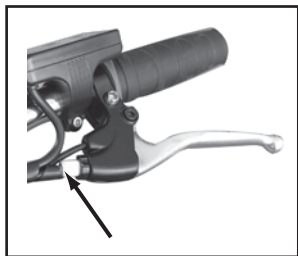

#### Travões de disco

Os travões de disco não necessitam de manutenção.

No entanto, nunca coloque óleo ou outro lubrificante no disco ou nas pastilhas durante a manutenção da corrente ou desviador. Se o fizer deverá mudar as pastilhas ou desengordurá-las.

Informação: Em caso de chuva as distâncias de travagem são maiores.

#### 5) Regulação do desviador

As bicicletas Wayscral têm entre 3 a 8 velocidades manuais.

Utilize a pega direita para mudar as mudanças. Quanto mais elevado tiver o indicador maior será a força necessária para pedalar.

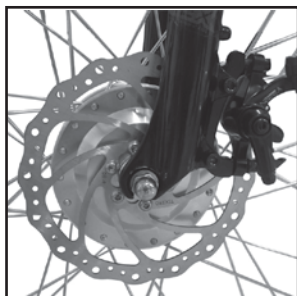

#### Regulação para os sistemas com desviador externo (Basy315, City 415 e Sporty 455)

O desviador está equipado com dois parafusos de paragem alta e baixa.

A regulação da precisão efectua-se com o selector. É aconselhado efectuar as mudanças de velocidade em andamento para não danificar o desviador.



#### Regulação para os sistemas com desviador interno (Flexy 215, City 425, City 515 e City 525)

Para regular o desviador interno Shimano Nexus, deve colocar a segunda mudança e alinhar a marca amarela móvel entre os arcos fixos do desviador.



### 6) Outras peças

#### Porta-bagagem

Os modelos Wayscral são vendidos com um porta bagagem fixo. A sua carga máxima é de 25Kg (excepto Basy 315:15Kg), será possível a fixação de uma cadeira de criança ou um reboque neste modelo.

Com o porta-bagagem carregado o comportamento da bicicleta pode ser alterado.

Reparta a carga pelos dois lados para estabilizar o veículo. A bagagem deve estar sempre bem fixa no porta-bagagem, antes de qualquer utilização deverá sempre verificar que não está nada em risco de cair ou de prender-se na roda. As bagagens não deverão ocultar as luzes e os reflectores da bicicleta.

#### Descanso

Antes de utilizar verifique se o descanso está levantado.

#### Roda e Motor

Após o 1º mês de utilização é aconselhado apertar os raios para limitar o impacto da tracção do motor nas rodas.

Aquando a ligação do motor poderá ocorrer um ligeiro barulho, é normal visto que o motor o está a judara pedalar. A intensidade do som poderá aumentar quando está na sua velocidade máxima.

## III. ASSISTÊNCIA A PEDALAR E BATERIA

### 1) Assistência a Pedalar

#### Flexy 215, Basy 315, City 415, City 425, Sporty 455

O display permite escolher 3 modos de ajuda a pedalar e verificar o estado da bateria.

Os 3 modos disponíveis são: Baixo – Médio – Alto, para mudar utilize os botões + e –.

Não se esqueça que com a assistência em funcionamento a bateria irá descarregar mais depressa.



#### City 515-City525

O display é composto por 2 partes, um ecrã LCD e uma manete de controlo.

Composta por 3 botões (modo, mudança alta, mudança baixa), esta manete permite de efectuar todas as regulações necessárias para uma correcta utilização.



O display da City515 e/ou City525 é multifunções:

- (1) Indicador de carga da bateria
- (2 e 3): Relógio
- (4) Nível de assistência (1 a 5)
- (5) Velocidade-km/h
- (6) Distancia percorrida
- (7) Distância em km
- (8) Assistência ao arranque (6km/h sem pedalar)
- Código de erro

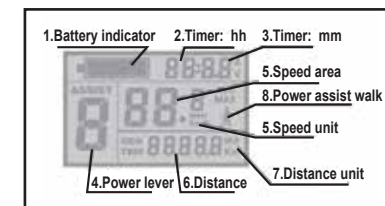

Carregue em MODO para iniciar o display. Mantenha premido MODO para desligar. Carregue ao mesmo tempo na “seta alto” e “seta baixo” durante 3 segundos para entrar no modo de regulação. Para realizar a regulação utilize a “seta alto” e “seta baixo”, para confirmar utilize MODO. Após a confirmação pode passar à próxima regulação.

#### Regulações

- Relógio : Actualize a hora e minutos

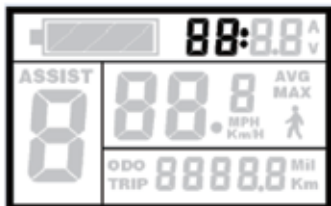

#### - Velocidade

Para responder à regulamentação europeia, a assistência máxima está regulada a 25Km/h. Poderá regular a velocidade máxima entre 10 e 25Km/h.



#### - Unidade de velocidade

Poderá escolher entre a unidade MPH (milhas por hora) ou km/h (quilómetros por hora). A unidade de distância regula-se automaticamente em função da escolha da unidade de velocidade.

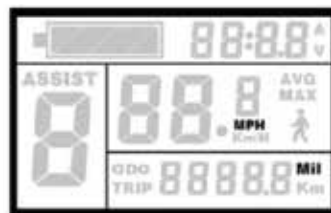

#### - Diâmetro das rodas

Para calcular a distância percorrida o display necessita que indique o tamanho das suas rodas. A City515 e/ou City525 está equipada com 26 polegadas, o valor por defeito será de 26 polegadas.

- Iluminação do display : 3 modos de iluminação são disponíveis.



#### Utilização

- Velocidade (velocidade ao pedalar, velocidade média, velocidade máxima)

Assim que começa a pedalar o display indica automaticamente a velocidade. Mantenha pressionado “seta alta” enquanto está a pedalar para afixar a pedalagem máxima (MAX). Pressione novamente para obter a velocidade média (AVG).

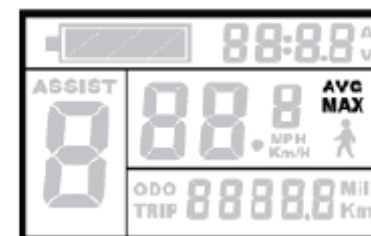

#### - Nível de assistência

Poderá escolher entre 5 níveis de assistência. 1 será a assistência mínima e 5 a assistência máxima. Quanto maior o nível de assistência maior o desgaste da bateria. O valor por defeito será 1. Utilize a “seta alto” e a “seta baixo” para mudar o nível de assistência.



#### - Assistência ao arranque

Pour mettre en route cette fonction, restez appuyer sur « flèche bas ».

A City515 e/ou City525 está equipada com um sistema de ajuda ao arranque. Sem pedalar, o motor vai colocar a velocidade nos 6km/h. Esta função permite ajudar nos caminhos mais desníveis dos.



#### - Iluminação do display

Mantenha pressionada “seta alta” e “modo meio” durante 3 segundos para ligar a iluminação. Para desligar a iluminação faça o mesmo procedimento.

- Distância percorrida (Distância em curso, Distância total)

Pressione MODO para passar da distância em curso (TRIP) para a distância total (ODO)

- Indicador de carga da bateria

O estado de carga da bateria está dividido em 6 níveis.

Logo	Autonomie	
	36V 6,6Ah	36V 13,2Ah
	± 45km	± 80km
	± 35km	± 60km
	± 25km	± 40km
	± 15km	± 20km
	<6km	<10km
	<3km	<5km

Procedimento para colocar a 0 o display

Para colocar o contador a 0, deve:

- Pressionar o modo ligar display.
- Pressionar na “seta alta” e “seta baixa” ao mesmo tempo durante 3 segundos.
- Pressionar no modo até chegar ao ecrã abaixo.



- Pressionar na « seta baixo » para obter TC-Y como abaixo.



- Validar pressionando o modo

## 2) Bateria

### Conselho para primeira utilização

Deverá carregar a bateria pelo menos 6 horas na primeira carga. Permite inicializar.

A bateria é fornecida com uma carga mínima, é MUITO IMPORTANTE EFECTUAR UMA CARGA MINIMA DE 2 H TODOS OS 2 MESES.

### Flexy 215, City 415, City 425, Sporty 455, City 515 e City 525

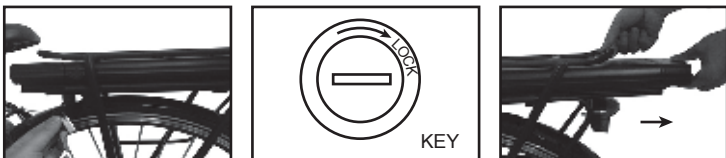

Assegure que a bateria está desbloqueada e retire do encaixe. Fixar bem a bateria no encaixe.

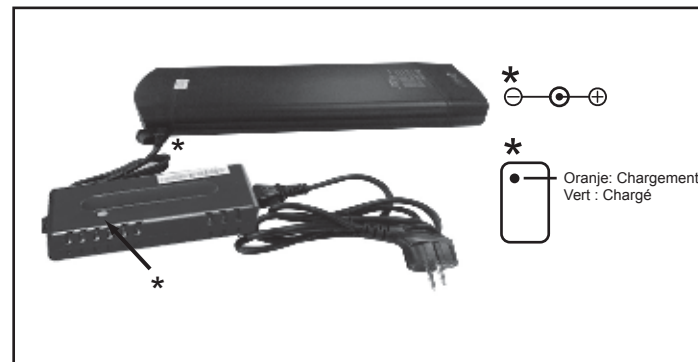

Deslize a caixa de plástico protegendo a ficha para efectuar o carregamento. Ligar o cabo de alimentação numa tomada eléctrica e verifique que o LED acende no carregador. Conte entre 2,5-3h(bateria 36V6,6 Ah) 5-6h(bateria 36V13,2 Ah) para um carrega - mento completo. Desconecte o carregador da tomada quando o processo de carga estiver terminado.

Não se esqueça de apertar a sua bateria aquando da instalação na bicicleta.

### Basy 315

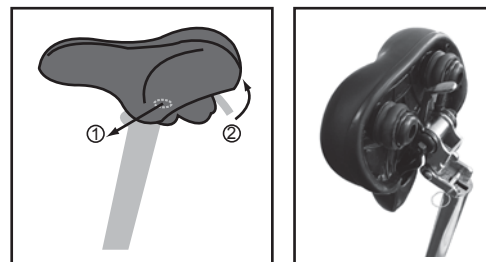

Use o mecanismo para fazer virar o selim e poder extrair a bateria. O acesso à bateria fica livre.

Insira a chave da sua bateria na fechadura e rode no sentido contrário ao do relógio pressionando para abrir a fechadura. Utilize a pega para retirar a bateria. Retire a bateria do compartimento e fixe firmemente a extremidade do carregador na tomada no lado direito da bateria, depois faça deslizar a protecção em plástico. Conecte o cabo de alimentação numa tomada eléctrica e verifique se está bem conectado.

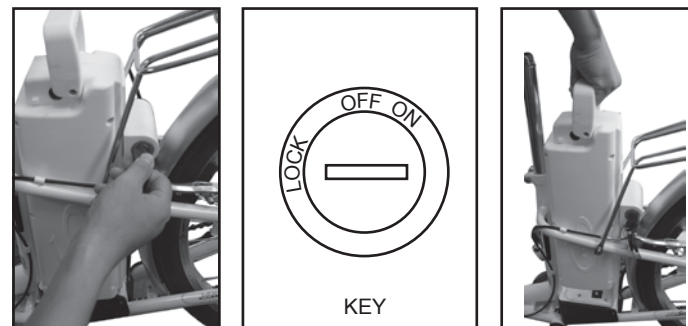



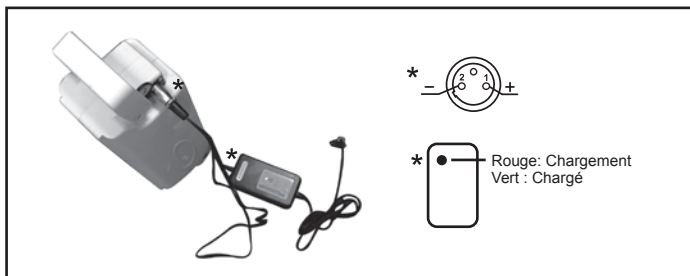

Conte entre 4h e 6h para um carregamento completo.  
Desconecte o carregador da tomada após o carregamento terminar.  
Não se esqueça de trancar a bateria quando a colocar na bicicleta.

### Autonomia de Bateria

A bateria está sujeita a uma rodagem. Atingirá a sua autonomia máxima após uma dezena de utilizações.

Após a carga da bateria, é aconselhado deixar repousar 20 a 30 minutos antes de utilizar.

A autonomia da bicicleta é a seguinte.

Flexy 215, City 415, City 425 ,Sporty 455 ,City 515 et City 525:

Bateria 36V6,6 Ah: 25-45 km Bateria 36V13,2 Ah: 60-80 km

Basy 315: 25-40km Batterie ácido 24V 10 Ah

A autonomia depende de alguns factores de utilização :

- A escolha do modo de assistência
- O peso do utilizador
- O desnível da estrada
- O enchimento dos pneus
- O vento
- Esforço de pedalagem
- Arranque e frequência de paragem
- Temperatura exterior

### Avisos e Precauções

É recomendado carregar a bateria de forma regular ou após cada utilização. A bateria não vicia.

Afim de maximizar a duração de vida da sua bateria é aconselhado:

- Evitar temperaturas elevadas (temperatura ideal de carga 20C)
- Deixar arrefecer a bateria durante 30 minutos após a utilização.

Modo de emprego:

- Utilizar a bateria apenas na bicicleta.
  - Utilizar apenas o carregador fornecido.
  - Carregue a bateria num espaço bem ventilado.
  - Não expor a bateria ao calor e não a carregue ao sol.
  - Não desmontar ou modificar a bateria.
  - Não conectar as conexões (+) e (-) da bateria a um objecto metálico.
  - Não expor a bateria a líquidos.
  - Não utilizar uma bateria danificada.
  - Não continuar a carregar a bateria se a carga não estiver completa após o tempo recomendado de carga.
  - Não utilizar a bateria se sentir um odor invulgar, se aquecer de maneira invulgar ou se qualquer coisa não parecer normal.
  - Não deixar a bateria ao alcance de crianças.
  - Recarregar a bateria antes de um período de repouso prolongado e voltar a carregar após o repouso.
- Respeite as instruções indicadas na etiqueta do produto.

### Duração de vida da bateria

A bateria pode uma diminuição na sua performance após um grande número de cargas. Depende do hábito de uso da bicicleta. De maneira geral a capacidade energética será reduzida em 20 a 30% com cerca de 500 ciclos (carga e descarga) para as baterias de lítio e de 300 ciclos para as baterias de chumbo.

Deverá depositar a bateria usada numa loja ou num depósito autorizado e especializado em reciclagem. Nunca deverá deixar a bateria na natureza.



### 3) Carregador

Utilize apenas o carregador que veio com sua bicicleta elétrica. Evite o contato com a água durante o carregamento da bateria. Se por alguma razão se molhar, seque cuidadosamente antes de usar.

Precauções:

- Leia o manual antes de usar o carregador.
- Para utilização interior, não exponha à chuva. 
- Não provoque um curto-circuito nos pinos do carregador ao usar um objecto de metal.
- Não desmonte nem modifique o carregador em caso de problemas, leve o aparelho a um reparador qualificado.
- Arrume o carregador num ambiente seco e bem ventilado.
- Atenção: gases explosivos. Evite chamas e faíscas. Assegurar uma ventilação adequada durante a carga.
- Não use o carregador com uma extensão ou tomada danificada.
- Não toque no carregador com as mãos molhadas.
- Certifique-se de que o carregador está correctamente ligado à rede eléctrica para carregar.
- Desligue a corrente antes de ligar ou desligar as conexões da bateria.
- Não toque no carregador por muito tempo durante o carregamento (risco de queimaduras superficiais).
- Não posicionar o carregador de forma instável.
- Não cubra o carregador de forma evitar o aquecimento excessivo durante o carregamento.
- O carregador foi projectado para carregar baterias de Lithium (excepto Basy 315:ácido), não carregue o tipo errado de bateria.
- Não utilize uma bateria não recarregavel.
- Este aparelho não deve ser utilizado por pessoas (incluindo crianças) com capacidades físicas, sensoriais ou mentais diminuídas, falta de experiência ou conhecimento, a menos, que tenham sido dadas através de uma pessoa responsável de forma segura e com supervisão as instruções sobre o uso do aparelho.
- Deverá supervisionar as crianças para garantir que não brincam com o aparelho.
- Manter fora do alcance das crianças, este produto não é um brinquedo.
- Não exponha o produto a uma fonte de calor.
- Não mergulhe o produto.
- O cabo flexível externo deste produto não pode ser substituído; em caso de danos no cabo, o produto não deverá ser utilizado.

## IV MANUTENÇÃO

### 1) Revisões

Lembrança : Para assegurar a segurança e manter os componentes em boas condições deverá fazer verificações periódicas no vendedor.

#### Primeira Revisão : 1 mês ou 150 km

- Verificação do aperto dos elementos : manivela, roda, pedais, acento.
- Verificação do funcionamento da transmissão e assistência.
- Verificação e regulação dos travões.
- Tensão e/ou rectificação das rodas.

#### Todos os anos ou 2000km

- Verificação dos níveis de desgaste (pastilhas de travão, transmissão, pneus).
- Controlo dos rolamentos (pedaleira, rodas, direcção, pedais).
- Controlo dos cabos (travões, desviador).
- Verificação de iluminação.
- Tensão e/ou rectificação das rodas.

### Todos os 3 anos ou 6000km

- Mudar a transmissão (corrente, bandeja de roda).
- Mudança de pneus.
- Verificação de desgaste das rodas (raios, jante).
- Tensão e / ou rectificação rodas.
- Mudanças de pastilhas de travão.
- Controlo das funções eléctricas.

### 2) Manutenção Geral

A bicicleta necessita de uma manutenção regular para sua segurança mas também para aumentar a sua duração. É importante controlar os elementos mecânicos periodicamente de forma a assegurar a substituição de peças usadas ou a presença de peças desgastadas.

Para uma utilização segura, controle regularmente o estado dos discos e das jantes.

### Limpeza

Deve ser feita com uma esponja, um balde de água tépida com sabão ou um jacto de água sem pressão. Limpe os flancos das jantes e as pastilhas de travão com álcool ou acetona. NÃO UTILIZE UM JACTO DE ÁGUA COM PRESSÃO.

### Lubrificação

A lubrificação é essencial para os diferentes componentes em movimentação para evitar corrosão, deve ser realizada regularmente nos rolamentos situados no eixo das rodas, corrente, desviador e cabos de comando.

É aconselhado a utilização de óleo específico para a corrente e desviador. Poderá usar lubrificante para os outros componentes.

### Controlos regulares

Apertar os parafusos : alavanca, manivela, pedais...

Os parafusos a aplicar são os seguintes :

Componentes	Parafuso indicado (NM)	Conselhos particulares
Pedais	35-40	Lubrificar as roscas
Manivela	40-45	Lubrificar as roscas
Fechadura de Potencia	18-20	
Fechadura de direcção	≥25	
Travão de mão	2.5-4	
Calibrador de travão	5-7.5	
Selim	18-20	
Espigão	18-20	
Roda com motor/ Roda sem motor	40-50/25-35	
Porta-bagagem	8	

Os outros parafusos dependem do tamanho das porcas:

M4: 2,5 a 4.0 N.m. , M5: 4.0 a 6.0 N.m. , M6: 6.0 a 7.5 N.m.

## V SAV

### 1) Peças de desgaste

Os diferentes elementos de desgaste são elementos standards. Deve substituir as peças usadas e/ou mudar por componentes idênticos.

Atenção: Como todos os componentes mecânicos, uma bicicleta está sujeita a desgaste elevado.

O diferentes materiais e componentes podem reagir de formas diferentes ao desgaste.

Se a duração de vida prevista para um componente for ultrapassada , este pode quebrar-se colocando em risco o ciclista.

As fissuras, riscos e descolorações nas zonas sujeitas a tensão elevada indica que o componente já ultrapassou o seu prazo útil de vida e deve ser substituído.

### 2) Garantia Aplicada

A bicicleta foi fabricada com a máxima qualidade de forma a satisfaze-lo. Mas caso exista um defeito de fabrico irá beneficiar de uma garantia comercial a partir da data de compra:

- Garantia vitalícia para o quadro: Basy 315, City 415, City 425, Sporty 455, City 515 惡 City 525
- 5 Anos para o quadro: Flexy 215
- 2 Anos para o motor
- 1 Ano para as peças, excepto de desgaste (pneus, câmara de ar, pastilhas de travão, manetes, selim, cabos).
- 2 Anos para as baterias de lítio e 6 meses para as baterias de chumbo. (deixe a bateria usada na loja para ser reciclada).

Para reclamar a garantia o utilizador deve apresentar o produto ao distribuidor, acompanhado com o talão de caixa ou factura.

Esta garantia, aplica-se no país de compra, cobre os defeitos de fabrico que não permitam uma utilização normal. Não cobre defeitos provocados por uma má manutenção, utilização inapropriada, ou se as recomendações do fabricante não foram respeitadas. A garantia não cobre o desgaste provocado pelo uso normal do produto.

Garantia: contact: [www.norauto.com](http://www.norauto.com)

### 3) Funcionamento e Desempanagem

#### Baterias de lítio

A luz laranja do carregador não funciona durante o carregamento.

- Verifique que os conectores estão correctamente conectados.

A luz laranja do carregador não fica verde.

- Desligue da corrente, após 5 segundos volte a conectar e pode continuar a carregar.

A luz laranja do carregador fica imediatamente verde

- Verifique se a bateria já está completamente carregada.

5) Os fusíveis estão soltos.

Nunca tente desmontar o aparelho, em caso de anomalia consulte um técnico qualificado (T3.15A/250V).

#### Baterias de chumbo

A luz vermelha do carregador não funciona durante a carga.

- Verifique que os conectores estão correctamente conectados.

A luz vermelha do carregador não fica verde.

- Desligue da corrente, após 5 segundos volte a conectar e pode continuar a carregar.

A luz vermelha do carregador fica imediatamente verde

- Verifique se a bateria já está completamente carregada.

5) Os fusíveis estão soltos.

Nunca tente desmontar o aparelho, em caso de anomalia consulte um técnico qualificado (T2A/250V).

## Código de falhas display City 515

Code panne	Définition	Solutions
21	Problème batterie	- Vérifier que la batterie a bien été chargée. - Vérifier que la batterie est bien connectée. Si vous arrivez a verrouiller, la batterie est bien placée. - Vérifier les fusibles.
23	Problème moteur – branchement moteur/dérailleur	- 3 câbles transmettent les informations du contrôleur au moteur et inversement. Le code panne 23 veut dire qu'un de ces câbles a un problème. - Contacter votre revendeur.
24	Problème moteur – capteur magnétique	- Un des 3 capteurs qui permettent de détecter l'orientation du moteur via la variation du champ magnétique ne fonctionne plus. - Contacter votre revendeur.
25	Problème capteur de frein	- A chaque fois que vous freinez, cela coupe automatiquement le moteur. Un des capteurs est endommagé. - Contacter votre revendeur.
30	Problème compteur/ contrôleur	- Vérifier que la fiche sur le contrôleur est bien fixée. - Vérifier que la connection entre le compteur et le contrôleur est bien enclenchée. - Contacter votre revendeur.

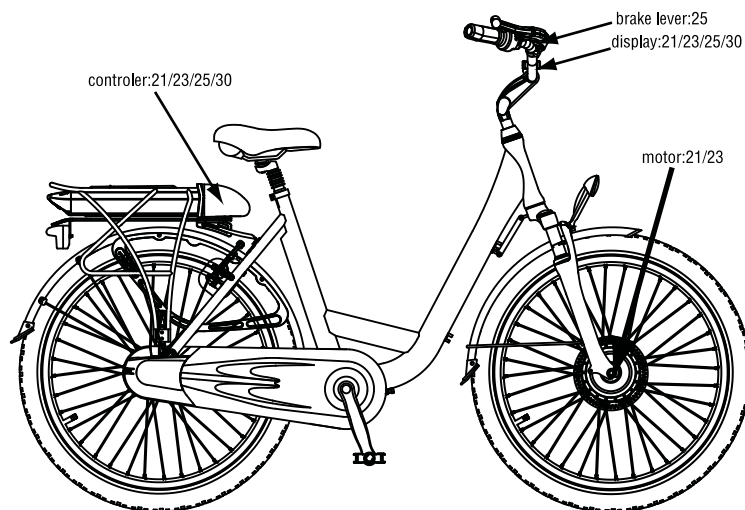

## Anexo : Características técnicas

- (1) Travão
- (2) Acelerador
- (3) Buzina
- (4) Guiador
- (5) Farol dianteiro
- (6) Display
- (7) Potência
- (8) Suspensão dianteira
- (9) Travões V-brake
- (10) Pneu
- (11) Motor
- (12) Válvula
- (13) Descanso
- (14) Pedal
- (15) Protecção corrente
- (16) Corrente
- (17) Farol traseiro
- (18) Bateria
- (19) Porta bagagem
- (20) Controlador

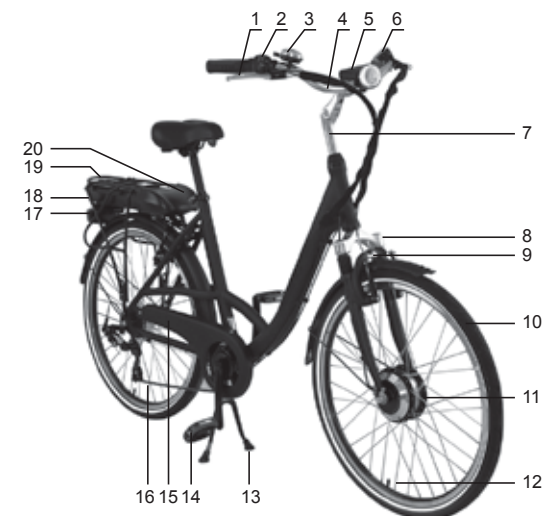

## Flexy 215

Carga máxima	110 kg (utilizador + Carregador + bicicleta)	
Velocidade máxima com assistência	< 25km/h	
Autonomia 36V 6,6Ah / 36V 13,2Ah	25-45km / 60-80km	
Motorização	Motor eléctrico	DC Brushless
	Potência max	250W
	Tensão	36V
Bateria	Tipo	Lithium
	Tensão	36V
	Capacidade	6,6 Ah / 13,2 Ah
	Peso	2,1 kg / 3,6 kg
	Tempo de carga	2,5-3h /5-6h
Carregador	Especificações	Tensão de entrada 230V
		Tensão de saída 36V
Peso total da bicicleta (com Bateria 6,6 Ah)	20Kg	
Dimensão da bicicleta	145 x 58cm	
	80 x 40cm (Dimensão da bicicleta dobrável)	
Dimensão Pneus	20 x 1.75 polegadas	

Basy 315

Carga máxima		110 kg (utilizador + Carregador + bicicleta)
Velocidade máxima com assistência		< 25km/h
Autonomia		25-40km
Motorização	Motor eléctrico	DC Brushless
	Potência max	250W
	Tensão	24V
Bateria	Tipo	Plomb
	Tensão	24V
	Capacidade	10Ah
	Peso	9kg
	Tempo de carga	4 a 6 horas
	Numero de ciclos	300
Carregador	Especificações	Tensão de entrada 230V
		Tensão de saída 24V
Peso total da bicicleta		30Kg
Dimensão da bicicleta		187 x 62cm
Dimensão Pneus		26 x 1.95 polegadas

City 515 - City 525

Carga máxima		110 kg (utilizador + Carregador + bicicleta)
Velocidade máxima com		< 25km/h
Autonomia 36V 6,6Ah / 36V 13,2Ah		25-45km / 60-80km
Motorização	Motor eléctrico	DC Brushless
	Potência max	250W
	Tensão	36V
Bateria	Tipo	Lítio
	Tensão	36V
	Capacidade	6,6 Ah / 13,2 Ah
	Peso	2,1 kg / 3,6 kg
	Tempo de carga	2,5-3h /5-6h
	Numero de ciclos	500-600
Carregador	Especificações	Tensão de entrada 230V
		Tensão de saída 36V
Peso total da bicicleta (com Bateria 6,6 Ah)		24.5Kg
Dimensão da bicicleta		179 x 62cm
Dimensão Pneus		26 x 1.75 polegadas

City 415 - City 425

Carga máxima		110 kg (utilizador + Carregador + bicicleta)	
Velocidade máxima com		< 25km/h	
Autonomia 36V 6,6Ah / 36V 13,2Ah		25-45km / 60-80km	
Motorização	Motor eléctrico	DC Brushless	
	Potência max	250W	
	Tensão	36V	
Bateria	Tipo	Lítio	
	Tensão	36V	
	Capacidade	6,6 Ah / 13,2 Ah	
	Peso	2,1 kg / 3,6 kg	
	Tempo de carga	2,5-3h /5-6h	
	Numero de ciclos	500-600	
Carregador	Especificações	Tensão de entrada 230V	
		Tensão de saída 36V	
		<b>City 415</b>	<b>City 425</b>
Peso total da bicicleta (com Bateria 6,6 Ah)		25Kg	24Kg
Dimensão da bicicleta		175 x 62cm	170 x 62cm
Dimensão Pneus		26 x 1.75 polegadas	24 x 1.75 polegadas

Sporty 455

Carga máxima		110 kg (utilizador + Carregador + bicicleta)	
Velocidade máxima com		< 25km/h	
Autonomia 36V 6,6Ah / 36V 13,2Ah		25-45km / 60-80km	
Motorização	Motor eléctrico	DC Brushless	
	Potência max	250W	
	Tensão	36V	
Bateria	Tipo	Lítio	
	Tensão	36V	
	Capacidade	6,6 Ah / 13,2 Ah	
	Peso	2,1 kg / 3,6 kg	
	Tempo de carga	2,5-3h /5-6h	
	Numero de ciclos	500-600	
Carregador	Especificações	Tensão de entrada 230V	
		Tensão de saída 36V	
Peso total da bicicleta (com Bateria 6,6 Ah)		25Kg	
Dimensão da bicicleta		180 x 62cm	
Dimensão Pneus		28 x 1.50 polegadas	

Dziękujemy za zakup roweru ze wspomaganie elektrycznym (RWE) Wayscral.

Rower ten jest wyposażony we wspomaganie elektryczne, które dostarcza dodatkową moc podczas pedałowania. Kiedy zaczynasz pedałować, uruchamia się silnik i wspomaga pedałowanie. Siła wspomagania zmienia się w zależności od prędkości, jaką osiąga rower, jest większa podczas rozruchu, mniejsza podczas jazdy, zanika, gdy rower osiąga prędkość 25 km/h.

Należy zachować niniejszą ulotkę na przyszłość. Należy zapoznać się z ulotką przed pierwszym użyciem roweru i korzystać z niej w razie potrzeby podczas regulowania i konserwowania roweru. Produkt ten jest zgodny z normami europejskimi: EN 14764 oraz EN 15194, które odpowiadają wymogom bezpieczeństwa.

## SPIS TRESCI

I. ŚRODKI OSTROZNOŚCI	92
II. PIERWSZE UŻYCIE / USTAWIENIA	92
1) Mocowanie elementów bezpieczeństwa	92
2) Regulacja siodełka i kierownicy	93
3) Opony	94
4) Hamulce	94
5) Przerzutki	95
6) Inne części	96
III. WSPOMAGANIE PODCZAS PEDAŁOWANIA, ŁADOWANIE I AKUMULATOR	96
1) Wspomaganie pedałowania	96
2) Akumulator	99
3) Ładowanie	102
IV. KONSERWACJA	102
1) Przeglądy	102
2) Ogólna konserwacja	103
V. USŁUGI POSPRZEDAŻOWE	104
1) Części zamienne	104
2) Gwarancja	104
3) Naprawy	104
Załącznik: Spis części	106

## I. ŚRODKI OSTROŻNOŚCI

Do testowania i regulacji roweru wybierz bezpieczne miejsce z dala od ruchu drogowego. Wspomaganie może się uruchomić z dużą siłą. Przy pierwszym testowaniu roweru upewnij się, czy kierownica jest wycentrowana a droga przejazdu wolna.

Przed każdym użyciem sprawdź, czy rower jest w dobrym stanie ogólnym. Poruszanie się pojazdem dwukołowym po drogach publicznych podlega zasadom kodeksu drogowego. Od 1 września 2008, rowerzyści jeżdżący nocą zobowiązani są nosić kamizelki odblaskowe. Firma NGTS zrzeka się wszelkiej odpowiedzialności, w przypadku, gdy rowerzysta nie przestrzega obowiązującego prawa.

Rower ten jest przeznaczony do użytku po drogach miejskich. Nie powinien być używany na drogach nieutwardzonych lub w złym stanie. Nie może być używany jako rower terenowy. Nieprzestrzeganie niniejszych zaleceń może mieć konsekwencje takie jak wypadek lub nadmierne zużycie roweru.

Jeśli rower używany jest przez dziecko, musi pozostać ono pod nadzorem osób dorosłych. W przypadku trudnych warunków pogodowych (deszcz, niskie temperatury, noc...), bądź szczególnie ostrożny i dostosuj prędkość do sytuacji na drodze.

W trakcie przewożenia roweru na zewnątrz (bagażnik rowerowy, belki dachowe...), zalecane jest zdejmowanie akumulatora i przechowywanie go w miejscu o umiarkowanej temperaturze powietrza.

## II. URUCHAMIANIE ROWERU PO RAZ PIERWSZY/ USTAWIENIA

Mimo, że rower Wayscral został wyprodukowany z najwyższą starannością, zalecane jest sprawdzenie następujących elementów.

### 1) Mocowanie elementów bezpieczeństwa

#### Oświetlenie

Do roweru dołączone jest oświetlenie złożone z dwóch świateł odblaskowych (białe zamocowane w lampie przedniej i czerwone zamocowane na tylnym bagażniku), jednego światła tylnego oraz jednego światła przedniego, dwóch świateł odblaskowych pomarańczowych umieszczonych na szprychach kół oraz odblasków na oponach, które zapewniają widoczność z boku.

Światło przednie dla modeli VAE Flexy 215, Basy 315, City 415, City 425, Sporty 455

Za pomocą załączonego klipsa, zamontować obudowę światła na kierownicy, jak najbliżej środka.

Nałożyć światło na obudowę, mocno je zatrzaskując.

Aby włożyć baterie, wystarczy otworzyć obudowę światła, naciskając na owalną osłonkę plastikową umieszczoną na świetle. Włóż dwie baterie (LR6AA) zgodnie z ich biegunowością.

Włączanie / wyłączenie światła odbywa się poprzez przesunięcie szarego przycisku.

*Światło przednie City515- City525*

Model VAE City515 i City525 jest wyposażony w wysokiej jakości ledowe światło zamontowane do roweru.

*Światło tylne*

Włóż dwie baterie (LR 6 AA) zgodnie z ich biegunowością. Włączanie i wyłączenie odbywa się za pomocą małego, szarego włącznika usytuowanego z boku światła.





## Kask

Noszenie kasku rowerowego jest zalecane, szczególnie dla dzieci. Gwarantuje zmniejszenie urazów głowy w razie upadku. Aby uzyskać więcej informacji, proszę pytać sprzedawców.

## Dzwonek

Dźwięk dzwonka jest słyszalny z odległości 50 m. Upewnij się, czy dzwonek umieszczony jest na kierownicy tak, by wygodnie się z niego korzystało.

## 2) Regulacja siodełka i kierownicy

Należy dopasować ustawienia roweru do budowy ciała jego użytkownika.

### Siodełko

Siodełko ustawione jest na odpowiedniej wysokości, gdy w trakcie jazdy pięta spoczywa na pedale a noga prostuje się całkowicie, (rys. A). Podczas pedałowania, noga powinna być trochę zgięta (rys. B).

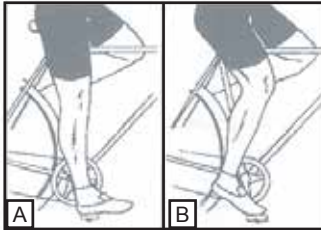

Przy ustawieniu siodełka w jego najniższym położeniu, upewnij się, że nie dotyka ono żadnego elementu roweru, jak np. obudowy akumulatora. Nie należy też wysuwać podpórki siodełka ponad linię określającą maksimum wysunięcia.



## Kierownica

Możliwe jest regulowanie zarówno nachylenia jak i wysokości kierownicy

### Regulacja modeli VAE Flexy 215, Basy 315, City 415, City 425, Sporty 455

Aby wyregulować wysokość kierownicy, odkręć śrubę zaciskową za pomocą klucza imbusowego i podnieś podpórkę kierownicy do żądanej wysokości (rys. 1). Uważaj, by nie przekraczać linii zaznaczonej na podpórcie kierownicy (linii maksymalnego wysunięcia). (rys. 3). Aby ustawić nachylenie kierownicy, odkręć przednią śrubę za pomocą klucza imbusowego (rys. 2).

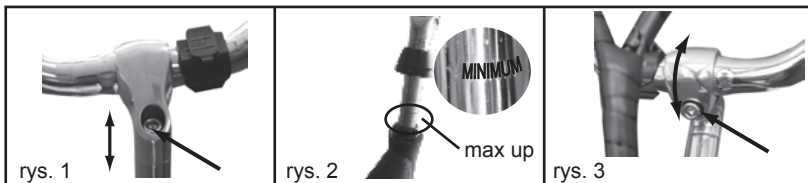

### Regulacja modeli City515-City525

Odegnij blokadę przyciskając czarny guzik do przodu a potem odwróć śrubę zaciskową za pomocą klucza imbusowego i wysuń rurę do żądanej wysokości. Aby dopasować nachylenie kierownicy, zdejmij blokadę i ustaw nachylenie kierownicy.

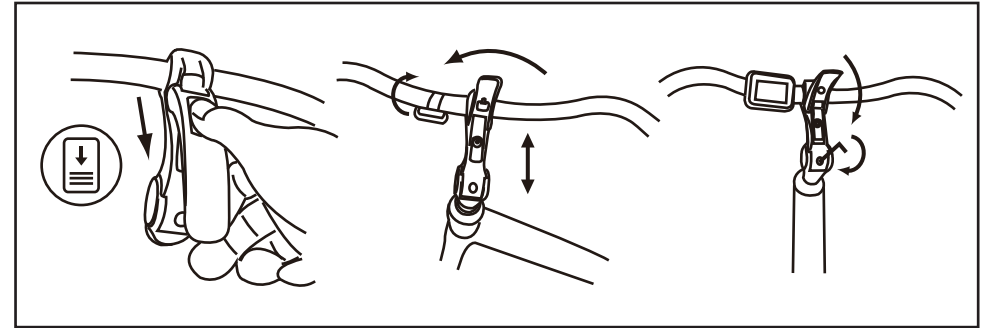

## 3) Opony

Należy sprawdzać systematycznie ciśnienie w kołach.

Jeżdżeni rowerem na kołach nie dość lub nadmiernie napompowanych może zmniejszać wydajność jazdy, powodować przedwczesne zużywanie się roweru, uszkodzenia felgi i podnosić ryzyko spowodowania wypadku.

Jeśli zauważysz nadmierne zużycie lub nacięcia na oponach, wymień je.

Model	Rozmiar	Ciśnienie	
		PSI	Bar
Flexy 215	20*1.75	40-65	2,8-4,5
Basy 315	26*1.95	40-65	2,8-4,5
City 415	26*1.75	40-65	2,8-4,5
City 425	24*1.75	40-65	2,8-4,5
Sporty 455	28*1.5(700*35C)	50-85	3,5-5,9
City 515/525	26*1.75	40-65	2,8-4,5

## 4) Hamulce

Prawa rączka steruje hamulcem tylnym, lewa rączka steruje hamulcem przednim. Zaleca się podzielenie siły hamowania w stosunku 60/40 pomiędzy hamulcem przednim i tylnym. Rower Wayscral może być wyposażony w 2 typy hamulców.

### Hamulce typu V

Szczęki powinny zaciskać się poprawnie na obręczach. Klocki powinny pozostawać w równej odległości od obręczy (około 3mm). Stan obręczy ma duży wpływ na skuteczność hamowania. Zaleca się więc regularne czyszczenie obręczy koła. Przy maksymalnej mocy hamowania, rączki hamulca nie powinny dotykać kierownicy. W przeciwnym wypadku należy wyregulować hamulce.

- System śrub pozwala na regulację siły hamowania, która zmienia się w zależności od stanu zużycia klocków hamulcowych.

- Dzięki śrubie krzyżakowej z resorem możesz zredukować negatywne działanie zużytych klocków hamulcowych i zapewnić ich dobre ułożenie po obu stronach obręczy. Należy wymieniać zużyte klocki, gdy tylko zauważysz, że są nadmiernie zużyte.

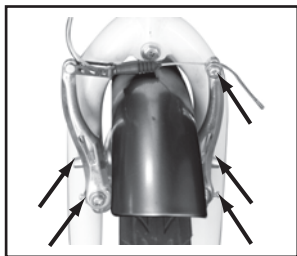
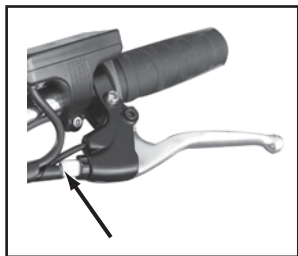

#### Tarcze hamulcowe

Tarcze hamulcowe nie wymagają konserwacji. Należy dbać o to, by w trakcie konserwacji łańcucha lub przerzutek do tarcz bądź klocków hamulcowych nie przedostał się olej lub żaden smar. W przeciwnym wypadku należy je wymienić lub oczyścić ze smaru.

Ostrzeżenie: W przypadku deszczu, droga hamowania jest wydłużona.

#### 5) Przerzutki

Rowery Wayscral mają od 3 do 8 przerzutek. Użyj prawego uchwytu, by zmienić prędkość. Im wyższy wskaźnik, tym większy jest opór przy pedalowaniu, i odwrotnie.

#### Regulacja systemu przerzutek zewnętrznych ( Basy315, City 415 iSporty 455)

Ustawianie prędkości odbywa się przez zmianę przełożeń przez przeczucanie łańcucha między

Aby nie uszkodzić przerzutek, należy zawsze zmieniać biegi w trakcie jazdy. zębatkami.

#### Regulacja systemu przerzutek wewnętrznych (Flexy 215, City 425, City 515 i City 525)

Aby ustawić przerzutki wewnętrzne Shimano Nexus, należy na drugiej prędkości ustawić żółty znacznik pomiędzy dwoma kreskami na przerzutce.

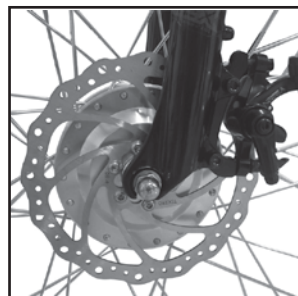

#### 6) Inne części

##### Bagażnik

VAE Wayscral są sprzedawane z dołączonym i przymocowanym już bagażnikiem. Jego maksymalne obciążenie to 25 kg (wyjąwszy Basy315:15kg) istnieje możliwość zamocowania fotelika dla dziecka lub przyczepki do tego modelu. Obciążenie bagażnika może wpływać na zachowanie roweru. Należy rozłożyć ciężar na bagażniku tak, by zachować jak najlepszą stabilność roweru. Bagaż powinien być solidnie przymocowany do bagażnika. Żaden element nie powinien zwiśać z bagażnika. Należy też dbać, by nie mogło się wkręcić w tylne koło roweru.

Bagaż nie powinien zasłaniać świateł rowerowych.

##### Nóżka rowerowa

Należy zawsze pamiętać, by przed ruszeniem podnieść nóżkę.

##### Koło i silnik

Po pierwszym miesiącu używania roweru, zalecane jest dokręcenie szprych.

Uruchamianiu się silnika może towarzyszyć lekki hałas. Hałas może się nasilać przy większym obciążeniu roweru.

### III. WSPOMAGANIE PEDALOWANIA I AKUMULATOR

#### 1) Wspomaganie pedalowania Flexy 215, Basy 315, City 415, City 425, Sporty 455

Wyświetlacz pozwala wybrać jednocześnie 1 z 3 trybów wspomagania do pedalowania i odczytać stan naładowania akumulatora.

Możliwe są 3 tryby wspomagania : Low - Medium – High. Aby zmienić tryb, użyj przycisków + i - .

Należy pamiętać, że im częściej używasz wspomagania, tym szybciej wyładowuje się akumulator.



#### City515-City525

Wyświetlacz składa się z 2 elementów, ekranu LCD oraz rączki sterującej.

Rączka składa się z 3 przycisków (Mode, strzałka do góry, strzałka do dołu).



Wyświetlacz dla modeli City515 i City525 jest wielofunkcyjny:

- (1) Wskaźnik naładowania akumulatora
- (2 et 3) : Zegar
- (4) Poziom wspomagania (1 à 5)
- (5) Prędkość-km/h
- (6) Przejechany dystans
- (7) Dystans w km
- (8) Wspomaganie przy ruszaniu (6km/h bez edalowania)
- Kod usterki

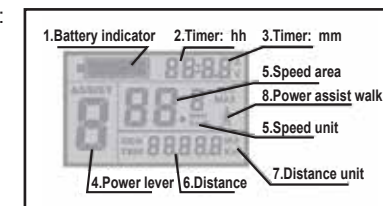

Naciśnij na MODE, aby uruchomić wyświetlacz. Aby wyłączyć, przytrzymaj dłużej MODE.  
 Naciśnij jednocześnie na « strzałkę w górę » i « strzałkę w dół » przez 3 sekundy, aby uruchomić « tryb ustawienia »  
 Aby wprowadzić ustawienia, użyj « strzałka w górę » i « strzałka w dół ». Aby zatwierdzić, naciśnij MODE.  
 Po zatwierdzeniu, przejdź do następnego ustawienia według kolejności jak poniżej :  
 Ustawienia  
 - Zegar : w trybie ustawień, ustaw godzinę i minuty.



- Maksymalna prędkość  
 Zgodnie z normami europejskimi, maksymalne wspomaganie dla modeli City515 i City525 ustawione jest na 25 km/h.  
 Możesz ustawić maksymalną prędkość między 10 i 25 km/h.



- Jednostka prędkości  
 Możesz wybrać między MPH (mila/godz. ) lub Km/H (kilometr/ godz.). Jednostka, w której mierzony jest dystans, ustawia się automatycznie, w zależności od tego, czy wybrano MPH czy Km/h.



- Srednica kół  
 Aby oszacować przejechany dystans oraz prędkość, wyświetlacz musi znać rozmiar kół.  
 Modele City515 i City 525 wyposażone są w koła 26 cali, więc wartość na wyświetlaczu to 26 cali.  
 - Podświetlenie wyświetlacza : do wyboru są 3 tryby podświetlenia.



### Użycie

- Prędkość (prędkość pedałowania, średnia prędkość, maksymalna prędkość)  
 W chwili rozpoczęcia pedałowania, wyświetlacz automatycznie rozpocznie wskazywanie prędkości.  
 Przytrzymaj « strzałkę w górę » w trakcie pedałowania, aby wyświetlić maksymalną prędkość (MAX).  
 Naciśnij ponownie, aby wyświetlić średnią prędkość (AVG).



- Poziom wspomagania  
 Do wyboru masz 5 poziomów wspomagania.  
 1 to wspomaganie minimalne, 5 to wspomaganie maksymalne. Im wyższy jest poziom wspomagania, tym szybciej rozładowuje się akumulator. Użyj « strzałki w górę » i « strzałki w dół », aby zmienić poziom wspomagania.



- Wspomaganie przy ruszaniu  
 Modele City515 i City525 są wyposażone w system wspomagania przy ruszaniu.  
 Bez pedałowania, dzięki wspomaganiu silnika, rower osiągnie prędkość 6km/h.  
 Ta funkcja będzie szczególnie przydatna na nierównym podłożu. Aby uruchomić tę funkcję, naciśnij dłużej na « strzałkę w dół ».



- Podświetlenie wyświetlacza  
 Przytrzymać « strzałkę w górę » i « mode w środku » przez 3 sekundy, aby uruchomić podświetlenie wyświetlacza. Postępować tak samo, aby wyłączyć podświetlenie.  
 - Przejechany dystans (dystans aktualny, całkowity przejechany dystans)  
 Naciśnij MODE, aby przejść z wyświetlania aktualnego dystansu (TRIP) do dystansu całkowitego (ODO).  
 -Wskaźnik poziomu naładowania akumulatora  
 Stan naładowania akumulatora wyświetla się na 6 poziomach.

Logo	Autonomie	
	36V 6,6Ah	36V 13,2Ah
	± 45km	± 80km
	± 35km	± 60km
	± 25km	± 40km
	± 15km	± 20km
Flash	<6km	<10km
Flash	<3km	<5km

### Zerowanie licznika

Aby wyzerować licznik, należy:

- Nacisnąć Mode, aby uruchomić wyświetlacz
- Nacisnąć « strzałka w górę » i « strzałka w dół » jednocześnie przez 3 sekundy
- Nacisnąć Mode, aby otrzymać ekran jak poniżej



- Nacisnąć « strzałka w dół » aby otrzymać TC-Y jak poniżej



- Zatwierdzić naciskając Mode

### 2) Akumulator

#### Porady podczas pierwszego użytkownika

Podczas pierwszego ładowania, ładować akumulator przez 6 godz.  
Dostarczony akumulator jest naładowany minimalnie, CO 2 MIESIĄCE,  
NALEŻY WYKONAĆ MINIMALNE ŁADOWANIE 2 H.

#### Flexy 215, City 415, City 425, Sporty 455, City 515 i City 525

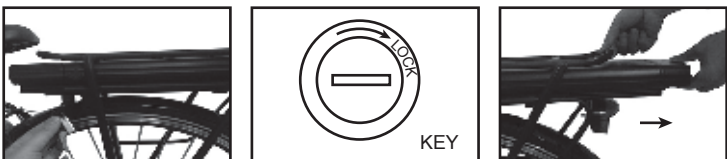

Przed wyjęciem akumulatora upewnij się, czy jest odblokowany. Dobrze włóż końcówkę do gniazda usytuowanego z tyłu akumulatora, obok rączki.

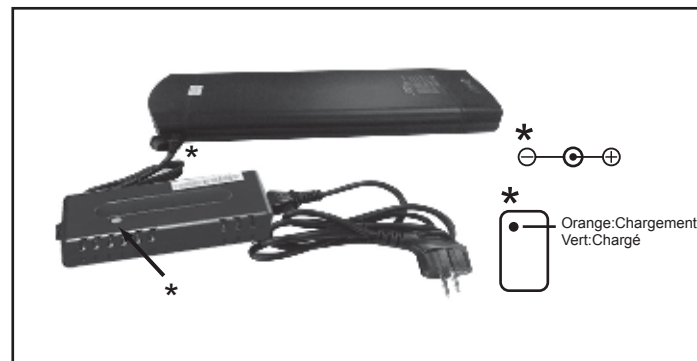

Aby podłączyć, zdjąć plastikową osłonkę, chroniącą gniazdo. Podłączyć wtyczkę do gniazda elektrycznego i sprawdzić, czy światelko ledowe prostownika włącza się. Pełne ładowanie trwa 6-8 godzin.

Po zakończeniu ładowania, odłączyć prostownik z gniazda.  
Przy instalacji akumulatora na rowerze, pamiętaj o blokadzie.

#### Basy 315

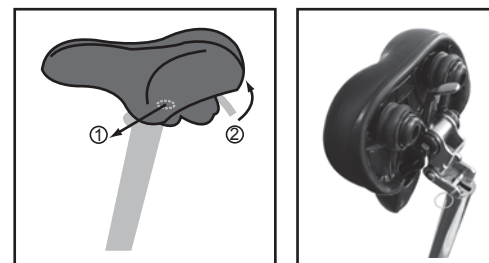

Aby odblokować akumulator, odchył za pomocą dźwigni siodelko a następnie wyjmij zawleczkę. Teraz możesz wyjąć akumulator.

Włóż klucz do blokady. Przekręć go w kierunku odwrotnie do kierunku wskazówek zegara, aby odblokować blokadę. Za pomocą rączki wyciągnij akumulator. Włóż dobrze końcówkę prostownika do gniazda znajdującego się u góry po prawej stronie akumulatora. Podłącz wtyczkę przewodu zasilającego do gniazda elektrycznego i sprawdź, czy wszystko zostało poprawnie podłączone

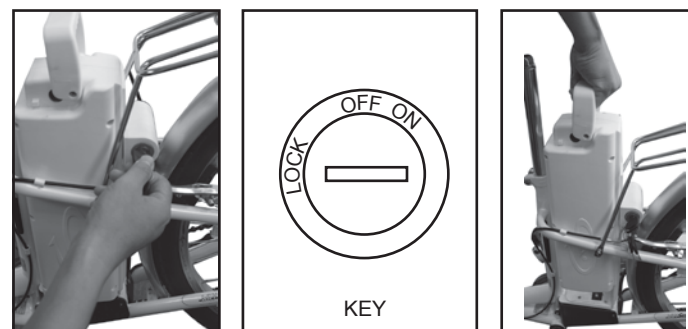



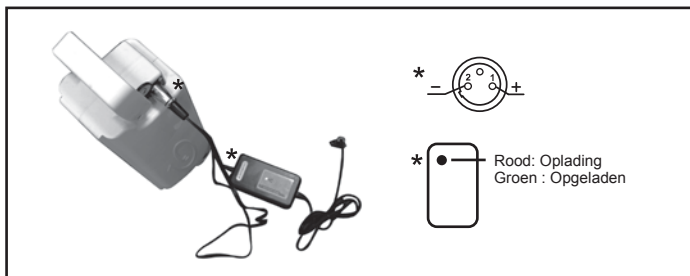

Kompletne ładowanie trwa od 4-6 godzin.

Po zakończeniu ładowania, odłączyć prostownik z gniazda.

Pamiętaj o zablokowaniu akumulatora przy montowaniu go na rowerze.

### Zasięg działania akumulatora

Akumulator dociera się. Osiągnięty pełny zakres po około 10 użyciach. Po naładowaniu akumulatora, zaleca się odczekać 20-30 minut do rozpoczęcia użytkowania go.

Zasięg roweru Waysral jest następujący :

Flexy 215, City 415, City 425 ,Sporty 455 ,City 515 i City 525:

Akumulator 36V6,6 Ah: 25-45 km Akumulator 36V13,2 Ah: 60-80 km

Basy 315: 25-40km Batterie ołowiowych 24V 10 Ah

Zasięg działania akumulatora zależy od wielu czynników :

- Wybór pomagania
- Waga użytkownika
- Miejsce użytkowania roweru (teren płaski lub nierówny)
- Ciśnienia powietrza w kołach
- Wiatr
- Siła pedalowania
- Siła ruszania i częstotliwość przystanków
- Temperatura na zewnątrz

### Ostrzeżenia

Zalecane jest regularne ładowanie akumulatora, lub ładowanie go po każdym użyciu. Akumulator nie ma „funkcji zapamiętywania”.

Aby jak zwiększyć żywotność akumulatora, zalecane jest :

- unikać nagrzanych miejsc (optymalna temperatura ładowania 20C)
- pozostawiać akumulator do ostygnięcia przez 30 minut po zakończeniu używania roweru

Ostrzeżenia :

- Używać akumulatora tylko do tego roweru.
  - Do ładowania akumulatora używać tylko dołączonego prostownika
  - Ładować akumulator tylko w dobrze wentylowanych pomieszczeniach.
  - Nie wystawiać akumulatora na działanie wysokich temperatur lub promieni słonecznych.
  - Nie demontować ani nie modyfikować akumulatora.
  - Nie pozwalać, by bieguny (+) i (-) akumulatora miały kontakt z metalowymi przedmiotami..
  - Nie narażać akumulatora na kontakt z płynami.
  - Nie używać akumulatora, jeśli jest zniszczony lub uszkodzony.
  - Jeśli w czasie przewidzianym na naładowanie, ładowanie akumulatora nie jest pełne, zaprzestać ładowania.
  - Nie używać akumulatora, który wydziela zapach lub nagrzewa się w sposób inny niż zazwyczaj, lub gdy cokolwiek wydaje się odbiegać od normy.
  - Nie zostawiać akumulatora w zasięgu dzieci.
  - Ładować baterię przed i po każdej dłuższej przerwie w używaniu.
- Przestrzegaj instrukcji zamieszczonych na etykiecie akumulatora.

### Żywotność akumulatora

Wydajność akumulatora może się obniżyć na skutek wielokrotnego ładowania. Jest to związane także ze sposobem użytkowania roweru.

Ogólnie, zdolność energetyczna obniża się od 20 do 30% po 500 cyklach (ładowanie-rozładowanie) dla akumulatorów litowych oraz po 300 cyklach dla akumulatorów ołowiowych. Należy zwrócić zużyty akumulator do sklepu lub wyspecjalizowanych punktów pozyskiwania zużytych akumulatorów. W żadnym wypadku, nie wolno wyrzucać zużytego akumulatora do śmieci.



### 3) Prostownik

Należy używać wyłącznie ładowarki dołączonej do roweru. Podczas ładowania należy unikać wszelkiego kontaktu z wodą. W przypadku kontaktu wtyczki z wodą, wysuszyć ją starannie przed ponownym użyciem. Instrukcje bezpieczeństwa :

- Przed użyciem przeczytać instrukcję obsługi.
- Używać wewnątrz, nie wystawiać na działanie deszczu. 
- Nie narażać złącza na kontakt z metalowymi przedmiotami (ryzyko zwarcia).
- Nie demontować ani nie modyfikować ładowarki. W razie problemów, oddać urządzenie do naprawy do wykwalifikowanego serwisu.
- Przechowywać ładowarkę w dobrze wentylowanym i suchym miejscu.
- Uwaga : Gazy wybuchowe. Przechowywać z dala od źródeł ognia. W trakcie ładowania zapewnić odpowiednią wentylację.
- Nie używać ładowarki, jeśli przewód lub wtyczka nosi znamiona uszkodzenia.
- Nie dotykać ładowarki mokrymi rękami.
- Należy upewnić się, że urządzenie jest odpowiednio podłączone do sieci elektrycznej.
- Odłączyć od zasilania przed włączeniem lub wyłączeniem akumulatora.
- Nie dotykać akumulatora w trakcie ładowania (ryzyko poparzenia).
- Nie umieszczać ładowarki na niestabilnym podłożu.
- Nie przykrywać w trakcie ładowania (ryzyko przegrzania urządzenia).
- Ładowarka przeznaczona do ładowania akumulatorów kwasowo-Litowy (wyjąwszy:Basy315:ołowiowych), nie ładować innego typu akumulatorów.
- Nie stosować do baterii innych niż akumulatory.
- To urządzenie nie powinno być używane przez osoby (również dzieci) o ograniczonych możliwościach fizycznych, sensorycznych lub intelektualnych lub osoby nieposiadające doświadczenia, chyba, że pozostają one pod nadzorem osób odpowiedzialnych za ich bezpieczeństwo lub zostały odpowiednio przeszkolone.
- Dzieci nie powinny bawić się ładowarką.
- Trzymać poza zasięgiem dzieci. Ten produkt nie jest zabawką.
- Nie wystawiać ładowarki na działanie ciepła.
- Nie zanurzać w wodzie.
- Zewnętrzny elastyczny przewód nie jest wymieniany. W przypadku uszkodzenia przewodu, należy wyrzucić ładowarkę.

## IV KONSERWACJA

### 1) Przegląd

Uwaga : dla zapewnienia jak najdłuższej żywotności produktu oraz utrzymać rower w jak najlepszym stanie, należy odbywać systematycznie przeglądy.

### Pierwszy przegląd : po pierwszym miesiącu lub po pierwszych 150 km

- Sprawdzanie mocowań elementów : korba, koło, mostek, pedały, sztyca siodełka.
- Sprawdzanie działania układu napędowego i pomagania.
- Sprawdzenie regulacji hamulców
- Sprawdzanie ciśnienia w kołach oraz centrowanie kół

### Raz do roku lub po każdym 2000km

- Sprawdzanie poziomu zużycia (tarcze i klocki hamulcowe, łańcuch i zębatka, opony),
- Kontrola łożysk (osi suportu, koła, pedały),
- Kontrola linek (hamulce, przerzutki),
- Sprawdzenie świateł,
- Sprawdzanie ciśnienia w kołach oraz centrowanie kół



### Co 3 lata lub po każdym 6000km

- Kontrola układu napędowego (łańcuch, wolnobieg rowerowy, korba),
- Wymiana opon
- Kontrola zużycia kół (szprychy, felgi)
- Sprawdzanie ciśnienia w kołach oraz centrowanie kół
- Wymiana klocków hamulcowych
- Kontrola funkcji elektrycznych

### 2) Ogólna konserwacja

Właściwa i regularna konserwacja roweru zapewnia bezpieczeństwo jego użytkownika oraz wydłuża żywotność produktu. Należy systematycznie kontrolować elementy mechaniczne, aby w porę wymienić części zużyte lub mające nadmierne ślady użytkowania.

Do bezpiecznego korzystania, należy regularnie sprawdzać stan hamulców i obręczy.

### Czyszczenie

Należy czyścić pojazd za pomocą gąbki, letnią wodą z mydłem oraz wodą (nie splukiwać wodą pod ciśnieniem). Wyczyścić boki obręczy oraz klocki hamulcowe za pomocą acetonu lub alkoholu. Należy pamiętać, by nie myć roweru wodą pod ciśnieniem.

### Smarowanie

Smarowanie elementów ruchomych jest bardzo ważne, gdyż pozwala zapobiegać korozji. Należy regularnie smarować łożysko kulkowe znajdujące się w piaście, łańcuch, przrzutki oraz linki. Do smarowania łańcucha oraz przrzutek należy używać specjalnego oleju. Do pozostałych części należy używać smaru.

### Regularne kontrole

Dokręcanie śrub: manetki, korba, pedały, kierownica.

Zalecane dociąganie śrub:

Część	Zalecany moment dokręcania (NM)	Zalecenia szczególne
Pedały+ korba	35-40	Smarowanie
Korba+ oś suportu	40-45	Smarowanie
Dokręcenia kierownicy	18-20	
Układ napędowy	≥25	
Manetki hamulca	2.5-4	
Szczęki hamulcowe	5-7.5	
Siodelko	18-20	
Zacisk sztycy podsiodłkowej	18-20	
Koło + silnik/ koło bez silnika	40-50/25-35	
Bagażnik	8	

W innych przypadkach, zalecany moment dokręcania zależy od rozmiaru śruby: M4: 2,5 à 4.0 N.m. , M5: 4.0 à 6.0 N.m. , M6: 6.0 à 7.5 N.m.

## V SAV

### 1) Części zamienne

Poszczególne części zamienne są elementami standardowymi. Przed wymianą sprawdzić, czy nowe części pasują do roweru.

Uwaga: Jak każdy element mechaniczny, rower również narażony jest na wysokie naprężenia i zużywa się.

Różne materiały i elementy mogą różnie reagować na zużycie lub zmęczenie materiału.

Jeśli przewidywany okres użytkowania dla danego składnika został przekroczony, istnieje ryzyko jego złamania przy uderzeniu, a to może spowodować obrażenia kierującego rowerem.

Pęknięcia, zarysowania i przebarwienia w miejscach narażonych na duże obciążenia oznaczają, że składnik przekroczył czas jego użytkowania i należy go wymienić.

### 2) Gwarancja

Producent dołożył wszelkich starań, aby produkt spełniał Państwa oczekiwania i dawał pełną satysfakcję. Jeśli jednak produkt posiada jakieś usterki, mogą Państwo skorzystać z gwarancji handlowej, która licząc od daty zakupu wynosi :

- Do 3 lat na ramę: Basy 315, City 415, City 425, Sporty 455, City 515 et City 525
- 5 lat na ramę: Flexy 215
- 2 lata na silnik.
- 1 rok na części, za wyjątkiem części zużywających się (opony, dętki, klocki hamulcowe, ręczki kierownicy, siodełko, linki).
- 2 lata na akumulator litowy i 6 miesięcy dla akumulatorów ołowiowych. Zużyty akumulator należy zwrócić do sklepu, gdzie będzie odzyskany.

Aby skorzystać z gwarancji, klient powinien przedstawić sprzedawcy wadliwy produkt oraz paragon kasowy lub fakturę potwierdzającą zakup.

Gwarancja ta jest ważna w kraju zakupu i obejmuje wszystkie wady produktu uniemożliwiające jego normalne użytkowanie. Gwarancja nie obejmuje wad związanych ze złym użytkowaniem roweru lub nieprzestrzeganiem zaleceń producenta. Gwarancja nie obejmuje również normalnego zużycia części, związanego z użytkowaniem pojazdu.

Gwarancji udziela : contact: [www.norauto.com](http://www.norauto.com).

Niniejsza gwarancja handlowa nie ogranicza w żaden sposób prawa kupującego do dochodzenia gwarancji z tytułu ukrytych wad lub niezgodności produktu z normami obowiązującymi w danym kraju. Więcej informacji w przepisach obowiązujących na terenie danego kraju.

### 3) Naprawy

#### Akumulator litowy

Pomarańczowa dioda prostownika nie świeci się podczas ładowania: Sprawdzić, czy podłączenia zostały poprawnie wykonane.

Pomarańczowa dioda nie zmienia się w zieloną.

Wyłącz zasilanie, po 5 sekundach podłącz do zasilania sektorowego, ładowanie może się kontynuować.

Pomarańczowe światelko zmienia się natychmiast w zielone. Sprawdź, czy akumulator jest całkowicie naładowany.

Wyskoczyły bezpieczniki.

Nigdy nie demontować. W przypadku problemów, oddać urządzenie do wykwalifikowanego serwisanta (T3.15A/250V).

#### Akumulator ołowiowy

Czerwona dioda prostownika nie świeci się podczas ładowania.

- Sprawdź, czy podłączenia zostały poprawnie wykonane.

Czerwone światelko diody prostownika nie zmienia się na zielone.

- Odłącz zasilanie, po 5 sekundach podłącz zasilanie sektorowe, ładowanie może się kontynuować.

Czerwone światelko diody prostownika zmienia się natychmiast na zielone.

- Sprawdź, czy akumulator jest w pełni naładowany.

Wyskoczyły bezpieczniki.

Nigdy nie demontować. W przypadku problemów, oddać urządzenie do wykwalifikowanego serwisanta (T2A/250V).

Kod usterki City 515

Kod usterki	Problem	Rozwiązanie
21	Usterka akumulatora	- Sprawdź, czy akumulator jest naładowany - Sprawdź, czy akumulator jest podłączony. Jeśli akumulator udaje się zablokować, to znaczy, że jest dobrze zamontowany. - Sprawdź bezpieczniki
23	Dysfunkcja silnika - podłączenie silnik - przerzutka	- 3 przewody przekazują impulsy z kontrolera do silnika i na odwrót. Kod usterki 23 oznacza, że jeden z przewodów nie działa poprawnie. - Skontaktuj się ze sprzedawcą
24	Dysfunkcja silnika - czujnik magnetyczny	Jeden z 3 czujników pozwalających na wykrycie położenia silnika poprzez zmiany pola magnetycznego nie działa poprawnie. - Skontaktuj się ze sprzedawcą
25	Dysfunkcja czujnika hamulca	- Przy każdym hamowaniu, silnika automatycznie się wyłącza. Jeden z czujników jest uszkodzony. - Skontaktuj się ze sprzedawcą
30	Problem wyświetlacza/ pedałowania	- Skontaktuj się ze sprzedawcą

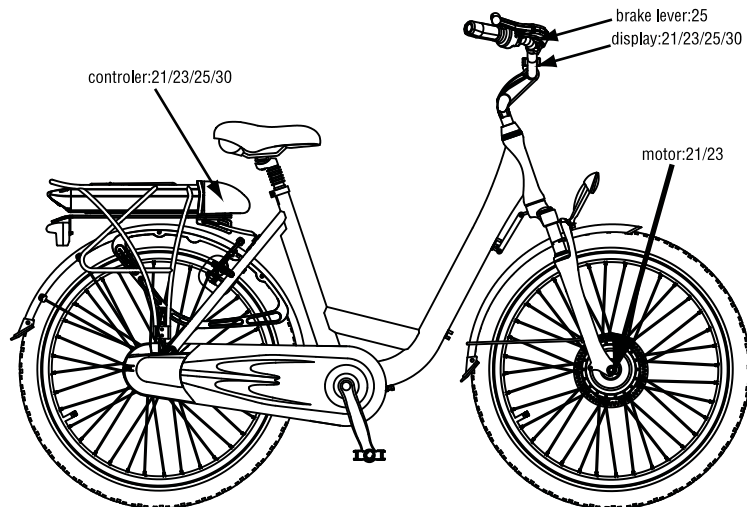

Załącznik : spis części

- (1) Uchwyt hamulcowy
- (2) Dźwignia zmiany biegów
- (3) Dzwonek
- (4) Uchwyt kierownicy
- (5) Światło przednie
- (6) Wyświetlacz
- (7) Mostek
- (8) Amortyzator przedni
- (9) Hamulce typu V
- (10) Opona
- (11) Silnik
- (12) Zawór obrotowy
- (13) Podpórka boczna/ nóżka
- (14) Pedał
- (15) Osłona łańcucha
- (16) Łańcuch
- (17) Światło tylne
- (18) Akumulator
- (19) Bagażnik
- (20) Kontrolka

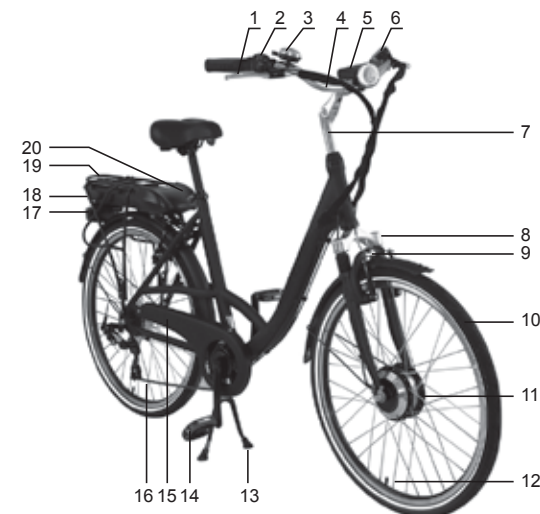

Flexy 215

Maksymalne obciążenie	110 kg (użytkownik + ładunek + rower)	
Prędkość maksymalna ze wspomaganiem	< 25km/h	
Zasięg 36V 6,6Ah / 36V 13,2Ah	25-45km / 60-80km	
Napęd	Silnik elektryczny	DC Bezszcotkowy
	Moc maksymalna	250W
	Napięcie	36V
Akumulator	Typ	Litowy
	Napięcie	36V
	Pojemność	6,6 Ah / 13,2 Ah
	Ciężar	2,1 kg / 3,6 kg
	Czas ładowania	2,5-3h / 5-6h
	Liczba cykli	500-600
Prostownik	Specyfikacja	Napięcie wejściowe 230V
		Napięcie wyjściowe 36V
Waga całkowita (z akumulatorem 6,6 Ah)	20Kg	
Wymiary roweru	145 x 58cm	
	80 x 40cm (wymiary roweru po złożeniu)	
Rozmiar opon	20 x 1.75 cali	

Basy 315

Maksymalne obciążenie		110 kg (użytkownik + ładunek + rower)
Prędkość maksymalna ze wspomaganie		< 25km/h
Zasięg		25-40km
Napęd	Silnik elektryczny	DC Bezszczotkowy
	Moc maksymalna	250W
	Napięcie	24V
Akumulator	Typ	Ołowiowy
	Napięcie	24V
	Pojemność	10Ah
	Ciężar	9kg
	Czas ładowania	4- 6 godzin
	Liczba cykli	300
Prostownik	Specyfikacja	Napięcie wejściowe 230V
		Napięcie wyjściowe 24V
Waga całkowita		30Kg
Wymiary roweru		187 x 62cm
Rozmiar opon		26 x 1.95 cali

W415-425

Maksymalne obciążenie		110 kg (użytkownik + ładunek + rower)	
Prędkość maksymalna ze wspomaganie		< 25km/h	
Zasięg 36V 6,6Ah / 36V 13,2Ah		25-45km / 60-80km	
Napęd	Silnik elektryczny	DC Bezszczotkowy	
	Moc maksymalna	250W	
	Napięcie	36V	
Akumulator	Typ	Litowy	
	Napięcie	36V	
	Pojemność	6,6 Ah / 13,2 Ah	
	Ciężar	2,1 kg / 3,6 kg	
	Czas ładowania	2,5 -3 h /5-6h	
	Liczba cykli	500-600	
Prostownik	Specyfikacja	Napięcie wejściowe 230V	
		Napięcie wyjściowe 36V	
		<b>City 415</b>	<b>City 425</b>
Waga całkowita (z akumulatorem 6,6 Ah)		25Kg	24Kg
Wymiary roweru		175 x 62cm	170 x 62cm
Rozmiar opon		26 x 1.75 cali	24 x 1.75 cali

City 515-City525

Maksymalne obciążenie		110 kg (użytkownik + ładunek + rower)	
Prędkość maksymalna ze wspomaganie		< 25km/h	
Zasięg 36V 6,6Ah / 36V 13,2Ah		25-45km / 60-80km	
Napęd	Silnik elektryczny	DC Bezszczotkowy	
	Moc maksymalna	250W	
	Napięcie	36V	
Akumulator	Typ	Litowy	
	Napięcie	36V	
	Pojemność	6,6 Ah / 13,2 Ah	
	Ciężar	2,1 kg / 3,6 kg	
	Czas ładowania	2,5 -3 h /5-6h	
	Liczba cykli	500-600	
Prostownik	Specyfikacja	Napięcie wejściowe 230V	
		Napięcie wyjściowe 36V	
Waga całkowita (z akumulatorem 6,6 Ah)		24.5Kg	
Wymiary roweru		179 x 62cm	
Rozmiar opon		26 x 1.75 cali	

Sporty 455

Maksymalne obciążenie		110 kg (użytkownik + ładunek + rower)	
Prędkość maksymalna ze wspomaganie		< 25km/h	
Zasięg 36V 6,6Ah / 36V 13,2Ah		25-45km / 60-80km	
Napęd	Silnik elektryczny	DC Bezszczotkowy	
	Moc maksymalna	250W	
	Napięcie	36V	
Akumulator	Typ	Litowy	
	Napięcie	36V	
	Pojemność	6,6 Ah / 13,2 Ah	
	Ciężar	2,1 kg / 3,6 kg	
	Czas ładowania	2,5 -3 h /5-6h	
	Liczba cykli	500-600	
Prostownik	Specyfikacja	Napięcie wejściowe 230V	
		Napięcie wyjściowe 36V	
Waga całkowita (z akumulatorem 6,6 Ah)		25Kg	
Wymiary roweru		180 x 62cm	
Rozmiar opon		28 x 1.50 cali	

Vă mulțumim și vă felicităm că ați achiziționat bicicleta asistată electric Wayscral.

Această bicicletă este echipată cu un sistem de asistență electrică la pedalare care facilitează orice deplasare. Asistența electrică are ca obiectiv completarea pedalării. În momentul în care începeți să pedalați, motorul se declanșează și vă va ajuta la efort. Asistența variază în funcție de viteza bicicletei, importanța demarajului, mai puțin susținută atunci când bicicleta este lansată apoi dispare atunci când bicicleta atinge cei 25 km/h.

Este important să păstrați ghidul care vă va permite să reglați și să întrețineți bine bicicleta acest manual trebuie citit înainte de prima utilizare.

Această bicicletă Wayscral pentru adulți, asistată electric, a fost concepută în conformitate cu normele europene: EN 14764 și EN 15194 care sunt în conformitate cu normele de securitate.

## REZUMAT

I. AVERTISMENTE/PRECAUTII	110
II. PRIMA PORNIRE/SETARI	110
1) Punerea în aplicare a elementelor de securitate	110
2) Șa și ghidon	111
3) Anvelope	112
4) Frâne	112
5) Viteze	113
6) Alte piese	114
III. ASISTENȚĂ LA PEDALARE, BATERIE ȘI ÎNCĂRCĂTOR	114
1) Asistență la pedalare	114
2) Baterie	115
3) Încărcător	118
IV. ÎNTRETINERE	120
1) Revizii	120
2) Întreținere generală	121
V. SERVICE POST-VANZARE	122
1) Piese de schimb	122
2) Garanție aplicabilă	122
3) Funcționare și depanaj	122
Anexe: specificații tehnice	124

## I. AVERTISMENTE/PRECAUTII

Alegeți un loc sigur, departe de circulație pentru a vă familiariza cu noua bicicletă.

Asistența se poate declanșa cu forță, asigurați-vă că ghidonul este drept și că vederea este clară.

Înainte de fiecare utilizare trebuie să vă sigurați că bicicleta este în stare generală bună.

Mai mult, circulația pe drumurile publice impune respectarea codului rutier și a regulilor de circulație.

Începând cu 1 septembrie 2008, bicicliștii trebuie să poarte noaptea, în afara aglomerației, o vestă reflectorizantă. Societatea NGTS nu își asumă nicio responsabilitate în cazul în care conducătorul bicicletei nu respectă reglementările în vigoare.

Această bicicletă nu este destinată pentru a fi utilizată în transportul urban. Nu este destinată pentru a fi utilizată pe terenuri neasfaltate sau în stare proastă. Nu este concepută pentru o utilizare pe « orice tip de teren ».

Nerespectarea acestor avertismente poate duce la cădere sau la un accident sau poate deteriora prematur și ireversibil starea bicicletei asistate electric.

În cazul unor condiții climatice neobișnuite (ploaie, frig, noapte...), fiți deosebit de atenți și adaptați în consecință atât viteza cât și reacțiile.

Atunci când transportați bicicleta în exteriorul vehiculului (support bicicletă, portbagaj acoperiș...), este recomandabil să scoateți bateria și să o stocați într-un loc temperat.

## II. PRIMA UTILIZARE / SETARI

Deși bicicleta Wayscral a fost pregătită foarte minuțios în atelierelor noastre, este important ca înainte de utilizare să vă asigurați de următoarele puncte.

### 1) Punerea în funcțiune a elementelor de securitate

#### Iluminat

Un sistem de iluminat vă este furnizat, acesta este compus din două reflectoare în farul din față și unul roșu fixat pe port-bagajul din spate), un far în față și unul în spate, alte două reflectoare portocalii poziționate între spițele roților, anvelopele reflectorizante vă vor permite să fiți văzuți din lateral.

Far față pentru bicicletele asistate electric *Flexy 215*, *Basy 315*, *City 415*, *City 425*, *Sporty 455*

Fixați suportul de far pe ghidon, cât mai în centru posibil cu ajutorul clipului furnizat.

Introduceți farul pe ghidon împingându-l cu putere.

Pentru a pune în funcțiune bateriile, este suficient să deschideți farul apăsând pe plasticul

Far față *City515-City525*

Bicicletele asistate electric *City515* și/sau *City 525* sunt echipate cu un sistem de iluminat pentru față, de înaltă calitate cu un led déjà instalat pe bicicletă.

Pentru a închide / deschide luminile deplasati întrerupătorul din spatele lămpii.

Far spate

Introduceți cele două baterii (LR 6 AA) respectând polaritatea.

Pentru a închide / deschide luminile din spate deplasați micul întrerupător situat pe partea laterală a lămpii.



### Purtarea căștii

Este recomandată purtarea unei căști de protecție mai ales pentru copii. Casca garantează o reducere a leziunilor craniene în caz de cădere. Pentru mai multe informații, adresați-vă distribuitorului dumneavoastră.

### Sonerie

Sonerie vă permite să fiți auziți de la o distanță de 50 m. Trebuie să verificați ca poziția de în care este montată pe ghidon să o facă ușor de utilizat.

### 2) Reglarea ghidonului și a șelei

Este important să faceți reglajele bicicletei după morfologia dumneavoastră.

**Șa**  
Pentru a verifica înălțimea corectă a șelei, trebuie să fiți așezați și cu picioarele drepte, cu călcâiul pe pedală (fig. A). În timpul pedalării, genunchiul lejer îndoit (fig. B).

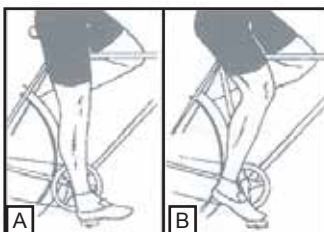

În timpul reglării șelei în poziția cea mai joasă, asigurați-vă că aceasta nu atinge nicio componentă a bicicletei ca de exemplu carcasa de protecție a bateriei. De asemenea aveți grijă să nu depășiți ridicarea maximă.



### Ghidon

Ghidonul bicicletei se reglează atât în înălțime cât și în înclinare.

### Setări pentru bicicletele Flexy 215, Basy 315, City 415, City 425, Sporty 455

Pentru a ajusta înălțimea ghidonului, deșurubați șrubul de închidere cu o cheie hexagonală Allen și ridicați tija la înălțimea dorită (figura 1).

Atenție, nu trebuie să se vadă semnul de ieșire maximă a tije de deasupra setului de direcție (figura 2).

Pentru a regla înclinarea ghidonului, deșurubați șrubul din față cu o cheie hexagonală Allen (figura 3).

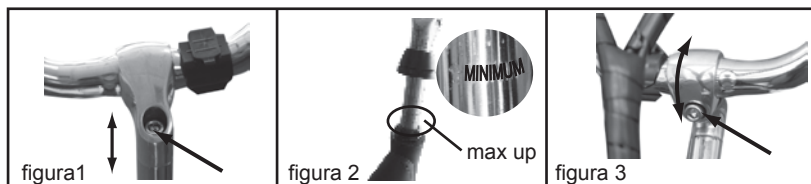

### Setări pentru City 515- City 525

Ridicați dispozitivul de blocare apăsând butonul negru spre față apoi deșurubați șurubul de închidere cu o cheie hexagonală Allen și ridicați tija la înălțimea dorită.

Pentru a regla înclinarea ghidonului, ridicați dispozitivul de blocare în același fel și ajustați ghidonul.

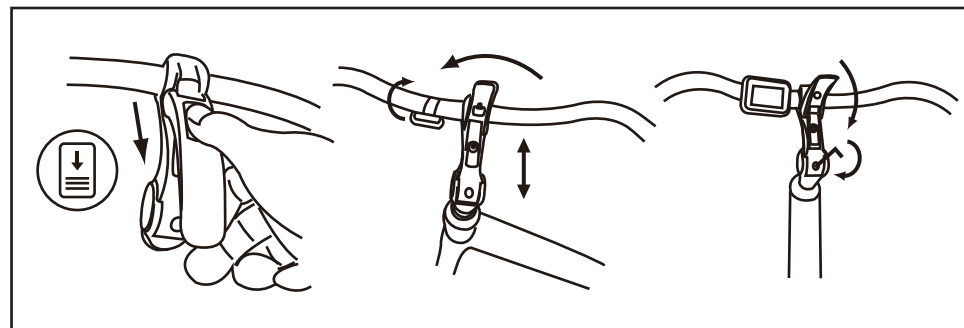

### 3) Pneuri

Verificați periodic presiunea pneurilor.

Circulația cu pneurile insuficient umflate sau mult prea umflate poate afecta performanța, poate provoca o uzură prematură, ducând la deteriorarea jantelor, diminuarea duratei de viață a bateriei sau creșterea riscurilor de accident.

În cazul unei uzuri importante sau a unei creștături vizibile pe pneuri, înlocuiți-le înainte să utilizați bicicleta.

Model	Dimensiune	Presiune	
		PSI	Bar
Flexy 215	20*1.75	40-65	2,8-4,5
Basy 315	26*1.95	40-65	2,8-4,5
City 415	26*1.75	40-65	2,8-4,5
City 425	24*1.75	40-65	2,8-4,5
Sporty 455	28*1.5(700*35C)	50-85	3,5-5,9
City 515/525	26*1.75	40-65	2,8-4,5

### 4) Frâne

Mânerul drept activează frâna din spate, în timp ce mânerul stâng activează frâna din față.

Este recomandabil să împărțiți forța medie de frânare la 60/40 între față și spate.

Bicicleta Wayscral poate fi echipată cu 2 tipuri de frânare.

### Frâne V-brake

Plăcuțele de frână trebuie să se închidă în mod corespunzător pe marginea jantei (aproximativ 3mm). Starea jantei contribuie în mare măsură la eficiența de frânare, este deci recomandabil să le curățați cu regularitate.

Trebuie să puteți obține puterea maximă de frânare fără ca mânerul să atingă ghidonul. Dacă nu este cazul, frânele trebuie reglate.

Un sistem de piuliță și contra piuliță vă permit să reglați forța de frânare care va varia în timp în funcție de uzura plăcuțelor de frână.

Șurubelnița cruciformă cu resort vă va permite să compensați uzura plăcuțelor de frână și să vă asigurați de buna poziție a frânelor de o parte și de alta a jantelor. Plăcuțele de frână sunt standard, trebuie să le înlocuiți-le atunci când nu mai sunt vizibile.



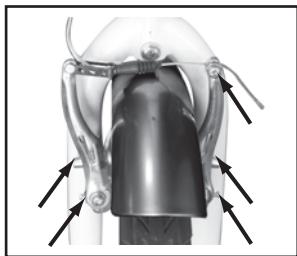
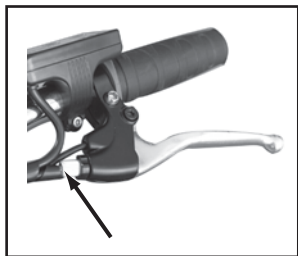

### Frâne cu disc

Frânele cu discuri nu necesită nicio întreținere. Cu toate acestea, nu trebuie să aruncați niciodată ulei sau orice alt material lubrifiant pe disc sau pe plăcuțe, de exemplu în timpul întreținerii lanțului sau a schimbătorului. În cazul în care acest lucru se produce, trebuie să schimbați plăcuțele, sau să le degresați.  
Avertisment: În caz de ploaie, distanțele de frânare sunt prelungite.

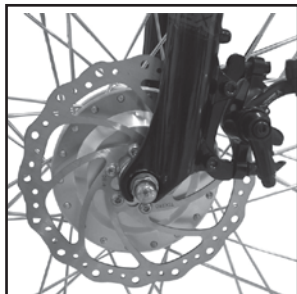

### 5) Setarea schimbătorului

Bicicletele asistate electric Wayscral au între 3 și 8 viteze interschimbabile manual. Utilizați mânerul drept pentru a face schimbarea dorită. Cu cât indicatorul este ridicat cu atât va fi mai dificil de pedalat și invers.



### Setări pentru sistemele cu schimbător extern (Basy315, City 415 și Sporty 455)

Schimbătorul este echipat cu două șuruburi de oprire sus și jos. Setarea de precizie se efectuează cu ajutorul roții. Este recomandabil să schimbați întotdeauna vitezele atunci când sunteți în mișcare pentru a deteriora schimbătorul.

### Setări pentru sistemul schimbătorului intern (Flexy 215, City 425, City 515 și City525)

Pentru a seta schimbătorul intern Shimano Nexus, este suficient să aveți cea de-a doua viteză în funcțiune, să aliniați reperul galben mobil între cele 2 linii fixate pe schimbător.



### 6) Alte piese

#### Portbagaj

Bicicletele VAE Wayscral sunt vândute cu un port bagaj deja fixat. Sarcina maximă este de 25kg (cu excepția bicicletei Basy315:15kg), cu posibilitate de montarea a unui scaun pentru copii sau a unei remorci pe acest model.

Atunci când portbagajul este încărcat, comportamentul bicicletei poate fi modificat. Repartizați sarcina bagajelor în două părți pentru a favoriza stabilitatea bicicletei. Orice bagaj trebuie să fie foarte bine fixat pe portbagaj, înainte de orice utilizare este important să verificați că nimic nu atâră și riscă să se prindă la roata din spate a bicicletei.

Bagajele nu trebuie să acopere reflectoarele sau luminile bicicletei.

#### Suport

Înainte de orice utilizare, verificați bine ca suportul să fie ridicat.

#### Roată și motor

După prima lună de utilizare, este recomandabil să strângeți spițele pentru a limita impactul tracțiunii motorului pe roata din față sau din spate.

La pornirea motorului poate apărea un mic zgomot. Acest zgomot este normal pentru că motorul pornește și asistă la pedalară. Zgomotul poate deveni mai important atunci când este motorul este foarte solicitat.

## III. PEDALAREA ASISTATA SI BATERIA

### 1) Pedalarea asistată

#### Flexy 215, Basy 315, City 415, City 425, Sporty 455

Afișajul vă permite să alegeți 3 modele de ajutor la pedalare și să obțineți starea de încărcare a bateriei.

3 modele de asistare sunt disponibile: Low - Medium - High, pentru a schimba modul utilizați butoanele + și -.

Nu uitați că cu cât folosiți mai mult asistarea cu atât mai repede se va descărca bateria.



### City 515-City525

Display-ul este compus din 2 părți, un ecran LCD și o manetă de control.

Compusă din 2 butoane (Mod, săgeată sus, săgeată jos), această manetă vă va permite să efectuați toate setările necesare unei bune utilizări a display-ului.



Display-ul bicicletei City515 și/sau City525 este multifuncțional:

- (1) Indicator de încărcare a bateriei
- (2 și 3) Ceas
- (4) Nivel de asistare (de la 1 la 5)
- (5) Viteză -km/h
- (6) Distanță parcursă
- (7) Distanță în km
- (8) Asistare la demaraj (6km/h fără pedalare)
- Cod eroare

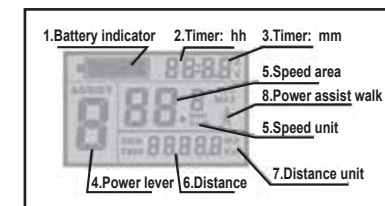

Apăsați pe MODE pentru a porni display-ul. Mențineți apăsat pe MODE pentru a îl închide.  
Apăsați în același timp pe « săgeată sus » și « săgeată jos » timp de 3 secunde pentru a intra în « setări »  
« săgeată sus » și « săgeată jos », pentru a confirma utilizarea MODE. După ce ați confirmat treceți la următoarea setare urmând ordinea de mai jos.

#### Setări

- Ceas : când sunteți în modul setări, actualizați ora și minutele.



#### - Viteză maximă

Pentru a răspunde reglementării europene, asistență maximă a bicicletei City515 și/sau City525 este setată la 25 km/h.

Puteți seta viteza maximă între 10 și 25 km/h.



#### - Unitate de viteză

Puteți alege între unitatea MPH (mile pe ora) sau Km/H (kilometri pe oră). Unitatea de distanță se setează în mod automat în funcție de alegerea pe care ați făcut-o (MPH sau Km/h).

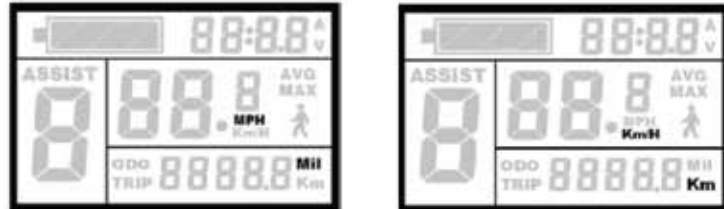

#### - Diametrul roților

Pentru a calcula distanța parcursă cât și viteza, display-ul trebuie să cunoască dimensiunea roților. Bicicletele City515 și/sau City525 este echipată cu jante de 26 inch, valoarea implicită a display-ului este 26 de inch



#### Utilizare

Viteză (viteză de pedalare, viteză medie, viteză maximă).

Atunci când începe pedalarea, display-ul indică automat viteza.

Mențineți apăsat « săgeată sus » în timpul pedalării pentru a afișa viteza maximă (MAX).

Apăsați din nou pentru a avea viteza medie (AVG).



#### - Nivelul de asistare

Puteți alege între 5 niveluri de asistență.

1 fiind asistența minimă și 5 asistența maximă. Cu cât este mai ridicată asistența, cu atât mai repede se va descărca bateria. Valoarea implicită este 1.

Utilizați « săgeată sus » și « săgeată jos » pentru a încărca nivelul de asistență.



#### - Asistență la demaraj

Bicicleta City515 și/sau City525 este echipată cu un sistem de ajutor la demaraj. Fără să pedalați, va trage bicicleta la 6km/h.



Această funcție vă poate ajuta pe drumurile accidentate și/sau foarte denivelate.

Pentru a porni această funcție, mențineți apăsat pe « săgeată jos ».

#### - Iluminatul display-ului

Mențineți apăsat pe « săgeată sus » și « mode în mijloc » timp de 3 secunde pentru a ilumina display-ul.

Pentru a închide iluminatul, reîncepeți aceeași manipulare.

- Distanță parcursă (Distanță în curs, distanță totală)

Apăsați pe MODE pentru a comuta distanța în curs (TRIP) la distanța totală (ODO).

- Indicator de încărcare

Starea de încărcare a bateriei este ușor de citit pe 6 nivele.

Logo	Autonomie	
	36V 6,6Ah	36V 13,2Ah
	± 45km	± 80km
	± 35km	± 60km
	± 25km	± 40km
	± 15km	± 20km
	<6km	<10km
	<3km	<5km

### Resetare procedură la 0

Pentru a începe să numărați de la 0, trebuie :

- Apăsați pe mod pentru a deschide display-ul.
- Apăsați pe 3 secunde, în același timp, pe « săgeată sus » și « săgeată jos ».
- Apăsați pe mod pentru a obține ecranul de mai jos.



- Apăsați pe « săgeată jos » pentru a ajunge la TC-Y precum mai jos.



- Validați apăsând pe Mode

### 2) Baterie

#### Sfat de primă utilizare

Încărcați bateria timp de 6 ore în timpul primei încărcări. Acest lucru vă va permite să o inițializați. Bateria este livrată cu o încărcare minimă, ESTE FOARTE IMPORTANT SĂ EFECTUAȚI O ÎNCĂRCARE MINIMĂ DE 2 ORE LA FIECARE 2 LUNI.

#### Flexy 215, City 415, City 425, Sporty 455, City 515, City 525

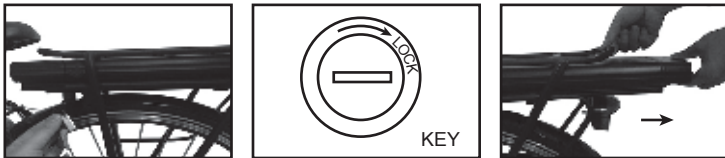

Asigurați-vă că bateria este deblocată, scoateți-o din locul său. Fixați bine vârful încărcătorului în priză situată în spatele bateriei aproape de mâner.



Trageți capacul din plastic ce protejează priză pentru a efectua conexiunea. Conectați cablul de alimentare în priză electrică și verificați dacă ledul se aprinde pe încărcător. O încărcare completă durează între 2,5-3h (Bateria 36V6,6 Ah) /5-6h (Bateria 36V13,2 Ah) Deconectați încărcătorul de la priză atunci când procesul de încărcare este terminat. Nu uitați să blocați bateria atunci când este instalată pe bicicletă.

#### Basy 315

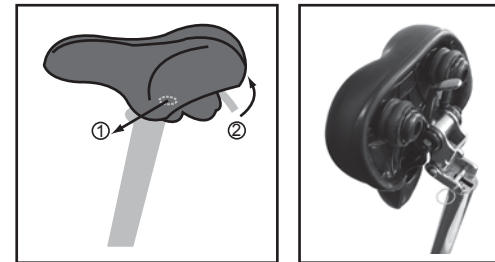

Cu ajutorul lacătului și a pinilor prevăzute în acest scop, rotiți șaua în sus pentru a putea scoate bateria din glisieră. Accesul la baterie este acum liber.

Introduceți cheia bateriei în încuietura de protecție și întoarceți în sens invers al acelor de ceasornic apăsând deasupra pentru a debloca. Utilizați mânerul prevăzut în acest scop pentru a elibera bateria. Scoateți bateria din locul său. Fixați bine vârful încărcătorului în priză situată. Conectați cablul de alimentare în priză electrică și verificați ca toate cablurile să fie introduse corect în priză.

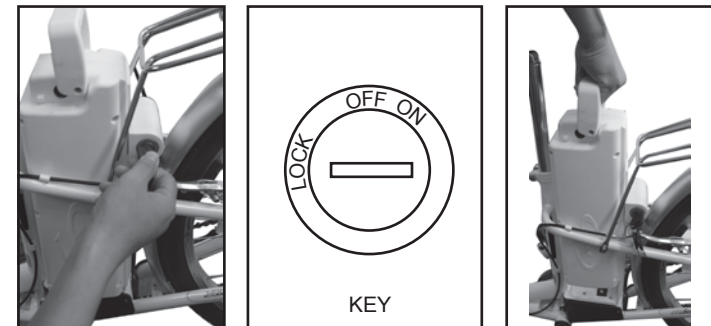

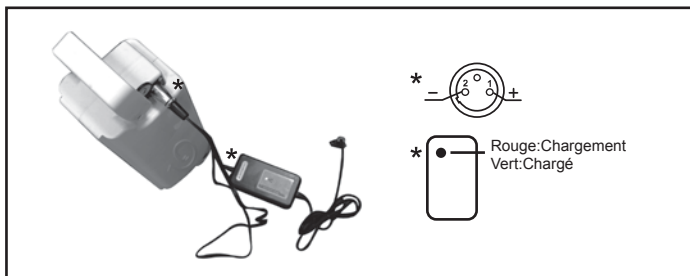

O încărcare completă durează între 4 și 6 ore.  
Debransați încărcătorul de la priză atunci când încărcarea s-a terminat.  
Nu uitați să blocați bateria în timpul instalării pe bicicletă.

### Autonomia bateriei

Bateria este supusă unui rodaj. Acesta va avea autonomia definitivată după zece utilizări.  
După încărcarea bateriei, este recomandabil să o lăsați să nu o folosiți timp de 20-30 de minute înainte de utilizare.

Autonomia bicicletelor asistate electric Wayscral este următoarea:

Flexy 215, City 415, City 425, Sporty 455, City 515 et City 525:

Bateria 36V6,6 Ah: 25-45 km Bateria 36V13,2 Ah: 60-80 km

Basy 315: 25-40km Bateria plumb 24V 10 Ah

Această gamă de autonomie depinde de cele mai mulți factori de utilizare :

- Alegerea modului de asistare
- Greutatea utilizatorului
- Denivelarea roții
- Umflarea anvelopelor
- Vântul
- Efort de pedalare furnizat
- Demaraj și frecvență de oprire
- Temperatura exterioară

### Avertismente, precauții

Se recomandă să reîncărcați bateria în mod regulat, sau după fiecare utilizare. Nu există niciun efect de memorie asupra acestor baterii.

Pentru a maximiza durata de viață a bateriei este recomandabil să :

- evitați locurile calde (temperatura ideală 20C)
- să lăsați bateria să se răcească 30 de minute după utilizarea bicicletei

Precauții de utilizare :

- Utilizați bateria doar pentru bicicleta în cauză.
  - Utilizați numai încărcătorul specificat, furnizat pentru a încărca bateria.
  - Încărcați bateria doar într-un loc bine ventilat.
  - Nu expuneți bateria la căldură și nu o încărcați în razele directe ale soarelui.
  - Nu demontați sau modificați bateria.
  - Nu conectați conexiunile (+) și (-) bateriei cu un obiect metalic.
  - Nu expuneți bateria la lichide.
  - Nu utilizați o baterie deteriorată.
  - Nu continuați să încărcați bateria în cazul în care încărcarea nu este completă în timpul teoretic de încărcare.
  - Nu utilizați bateria în cazul în care aceasta emite un miros neobișnuit, o căldură neobișnuită sau dacă ceva nu vi se pare normal.
  - Nu lăsați bateria la îndemâna copiilor.
  - Reîncărcați bateria înainte de o depozitare prelungită și efectuați aceeași operație și după această depozitare.
- Respectați instrucțiunile de pe eticheta încărcătorului bateriei.

### Durată de viață a bateriei

Bateriile pot suferi o învechire a performanțelor după un număr mare de încărcări. Aceasta va depinde de obiceiurile de utilizare ale bicicletei. În mod general, apăsarea energetică va fi redusă de la 20 la 30% după 500 de cicluri (încărcare și descărcare) pentru bateriile cu litiu și după 300 de cicluri pentru bateriile cu plumb.

Trebuie să duceți bateriile uzate în magazinul de unde le-ați cumpărat sau într-un depozit specializat în reciclare. Mai ales nu aruncați bateria în natură la sfârșitul vieții acesteia.



### 3) Încărcător

Nu utilizați decât încărcătorul care este furnizat împreună cu bicicleta electrică. Evitați orice contact cu apa în timp ce bateria este la încărcat. În cazul în care o priză intră în contact cu apa, țtergeți bine înainte de orice utilizare.

Precauții de utilizare:

- Citiți manualul înainte de a utiliza încărcătorul.
- A nu se utiliza în exterior sau a nu se expune la ploaie.
- Nu scurt circuitați pini încărcătorului utilizând un obiect metalic.
- Nu demontați sau modificați încărcătorul, în caz de probleme, duceți încărcătorul la un tehnician calificat.
- Întotdeauna puneți încărcătorul într-un mediu bine aerisit și uscat.
- Atenție: Gaz exploziv. Evitați flamele și scântele. Asigurați o aerisire suficientă în timpul încărcării.  
Nu utilizați încărcătorul cu un cablu de alimentare sau cabluri deteriorate. Nu atingeți încărcătorul cu mâinile ude.
- Asigurați-vă că priza încărcătorului este conectată corect la rețeaua de alimentare.
- Deconectați alimentarea înainte de a conecta sau deconecta conexiunile bateriei.
- Nu atingeți încărcătorul prea lent în timpul încărcării (există riscul de arsură superficială).
- Nu poziționați încărcătorul într-un mod instabil.
- Nu acoperiți încărcătorul pentru a evita supraîncălzirea în timpul încărcării.
- Acest încărcător a fost conceput pentru încărcarea bateriilor de Litiu (excepția bicicletei Basy315:plumb), nu încărcați alte tipuri de baterii.
- Nu utilizați o baterie nereîncărcabilă.
- Acest aparat nu este destinat utilizării de către persoane (sau copii) cu capacități fizice, senzoriale sau mentale reduse, sau cu lipsa de experiență și cunoștințe, cu excepția cazului în care acestea sunt date de o persoană responsabilă pentru siguranța lor, sunt supravegheate sau instruite cu privire la utilizarea aparatului.
- Supravegheați copiii pentru a vă asigura ca nu se vor juca cu acest aparat.
- A nu se lăsa la îndemâna copiilor, acest produs nu este o jucărie.
- Nu expuneți produsul la o sursă de căldură.
- Nu scufundați produsul în apă.
- Cablul flexibil extern al acestui produs nu poate fi înlocuit în caz de deteriorare a cablului, produsul trebuie aruncat la gunoi.

## IV ÎNTREȚINERE

### 1) Revizii

Remarcă: Pentru a asigura securitatea și a menține componentele într-o condiție bună de funcționare, trebuie să faceți verificarea bicicletei periodic la furnizorul dumneavoastră :

#### Prima revizie : la 1 lună sau la 150 km

- Verificați închiderea elementelor : manivelă, roată, șa, pedale, ghidon, suport șa.
- Verificarea funcționării transmisiei și a asistenței.
- Verificarea și reglarea frânelor.
- Tensiunea și/sau deoalarea roților.

#### În fiecare an sau la 2000km

- Verificarea nivelului de uzură (toampoane sau plăcuțe de frână, transmisie, pneuri).
- Controlul rulmenților (butucul pedalier, roți, direcție, pedale).
- Controlul cablurilor (frâne, schimbător).
- Verificarea iluminatului.
- Tensiune și/sau deoalarea roților

### La fiecare trei anis au la 6000km

- Schimbarea transmisiei (lanț, roată de rezervă, țevă).
- Schimbarea anvelopelor
- Verificarea uzurii roților (spițe, jante).
- Tensiune și/sau devalare roți
- Schimbarea saboților de frână sau a plăcuțelor de frână.
- Controlul funcțiilor electrice.

### 2) Întreținere generală

Bicicleta necesită întreținere regulată pentru securitatea dumneavoastră dar și pentru a mări durata de viață. Este important să controlați periodic elementele mecanice pentru a vă asigura de înlocuirea corespunzătoare a pieselor uzate sau care prezintă urme de uzură.

Pentru o utilizare în siguranță, verificați cu regularitate starea frânelor și a jantelor.

#### Curățare

Curățarea trebuie făcută cu un burete, o găleată cu apă caldă și săpun cât și un jet de apă (fără presiune). Curățați părțile laterale ale jantelor și saboții de frână cu alcool sau acetona. Fiți atenți să nu utilizați un jet de apă sub presiune.

#### Lubrifiere

Lubrifierea este esențială pentru diferite componente care sunt în mișcare pentru a preveni coroziunea acestora, aceasta trebuie realizată regulamentar pe rulmenți pe bilesutați pe axa roților, lanț, schimbător și cabluri de comandă.

Este recomandabil să utilizați ulei specific pentru lanț și schimbător. Trebuie să utilizați vaselină/unsoare pentru celelalte componente.

#### Verificări periodice

Strângerea șuruburilor : manetă, manivelă, pedale, șa.

Cuplurile de închidere aplicabile sunt următoarele :

Componente	Cuplu recomandat(NM)	Sfaturi speciale
Pedale sau manivele	35-40	Ungeți blocajele
Manivelă pe cutie	40-45	Ungeți blocajele
Blocarea șelei	18-20	
Blocarea setului de direcție	≥25	
Manetă frână	2.5-4	
Etrieri de frână	5-7.5	
Șa	18-20	
Colier tijă șa	18-20	
Roată cu motor / Roată fără motor	40-50/25-35	
Portbagaj	8	

Celelalte cupluri de închidere depind de dimensiunea piulițelor : M4: 2,5 à 4.0 N.m. , M5: 4.0 à 6.0 N.m. , M6: 6.0 à 7.5 N.m.

## V SAV

### 1) Piesele de schimb

Diferite elemente de uzură sunt elemente standard. Înlocuiți întotdeauna piesele uzate și/sau înlocuiți-le cu piese identice disponibile la vânzare sau la furnizorul dumneavoastră.

Atenție : Ca orice component mecanic, o bicicletă este supusă unor uzurii și eforturilor ridicate. Diferite componente mecanice pot reacționa diferit la uzură sau la folosire. În cazul în care durata de viață pentru un component a fost depășită, acesta se poate rupe dintr-o dată riscând să provoace rănirea biciclistului.

Fisurile, zgârieturile și decolorările în zonele supuse la eforturi ridicate indică faptul că piesa a depășit durata de viață și trebuie înlocuită.

### 2) Garanție aplicabilă

Noi am fost foarte atenți la proiectarea și fabricarea bicicletei pentru ca aceasta să vă aducă o întreagă satisfacție. Totuși, în cazul în care se constată că produsul dumneavoastră este defect, beneficiați de o garanție comercială de la data achiziționării de :

• Garanție pe viața pentru cadru: Basy 315, City 415, City 425, Sporty 455, City 515 et City 525

• 5 ani pentru cadru: Flexy 215

• 2 ani pentru motor

• 1 an pentru piese, în afara pieselor de uzură (anvelope, cameră de aer, saboși de frână, manere, șa, cablu )

• 2 ani pentru batriile cu litiu și 6 luni pentru bateriile cu plumb. (Aduceți bateria uzată în magazin, aceasta va fi reciclată)

Pentru a pune în aplicare această garanție, utilizatorul trebuie să se prezinte cu produsul la distribuitor, împreună cu bonul de casă și factura.

Această garanție, este aplicabilă în țara de unde ați făcut achiziția, acoperă toate defectele produsului care nu permit o utilizare normală.

Nu acoperă defectele datorate unei întrețineri incorecte, unei utilizări necorespunzătoare, sau dacă recomandările furnizorului nu au fost respectate. Garanția nu acoperă uzura normală a pieselor legate de utilizarea produsului.

Garantul este : contact: [www.norauto.com](http://www.norauto.com)

Garanția comercială de mai sus nu limitează dreptul cumpărătorului de a acționa în cazul defectelor ascunse sau de neconformitate, așa cum este prevăzut în diferite țări Europene. Pentru mai multe informații, vă rugăm să consultați legislația în vigoare a țării.

### 3) Funcționare și deparare

#### Bateriile cu litiu

Lumina galbenă a încărcătorului nu funcționează în timpul încărcării.

- Asigurați-vă că ați conectat corect conectorii.

Lumina galbenă a încărcătorului nu devine verde.

- Opriți alimentarea, după 5 secunde apoi conectați alimentarea sectorului, poate continua să încarce.

Lumina galbenă a încărcătorului devine imediat verde.

- Verificați dacă bateria este complet încărcată.

#### Bateriile cu plumb

Lumina roșie a încărcătorului nu funcționează în timpul încărcării.

- Verificați dacă ați conectat corect conectorii.

Lumina roșie a încărcătorului nu devine verde.

- Opriți alimentarea după 5 secunde apoi conectați alimentarea sectorului, poate continua să încarce.

Lumina verde a încărcătorului devine imediat verde.

- Verificați dacă bateria este complet încărcată.



Cod de eroare display City 515

Cod eroare	Definiție	Soluții
21	Probleme baterie	- Verificați dacă bateria a fost bine încărcată - Verificați dacă bateria este bine conectată. Dacă ajungeți la sistemul de blocare, bateria este bine plasată. - Verificați siguranțele
23	Probleme motor - conexiune motor / schimbător	- Trei cabluri transmit informațiile de la controler la motor și invers. Codul de eroare 23 vă transmite că unul dintre aceste cabluri nu mai funcționează. - Contactați furnizorul
24	Probleme motor - senzor magnetic	- Unul dintre cei trei senzori care permit detectarea orientării motorului la variația câmpului magnetic nu mai funcționează. - Contactați furnizorul.
25	Probleme senzor de frână	- De fiecare dată când frânați acesta oprește în mod automat motorul. Unul dintre acești senzori este defect. - Contactați furnizorul.
30	Probleme senzor / controler/pedalare	- Verificați ca mufa de pe controler să fie bine fixată. - Verificați dacă conexiunea între computer și controler este bine fixată. - Contactați furnizorul.

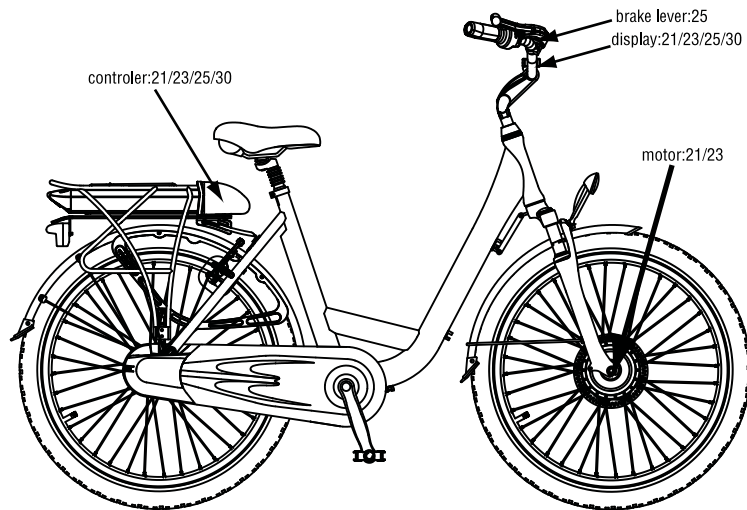

Anexă : Caracteristici tehnice

- (1) Manetă de frână
- (2) Schimbător manetă
- (3) Sonerie
- (4) Ghidon
- (5) Far față
- (6) Display
- (7) Șa
- (8) Suspensie față
- (9) Frână V-brake
- (10) Pneuri
- (11) Motor
- (12) Valvă de jantă
- (13) Suport bicicletă
- (14) Pedală
- (15) Protecție lanț
- (16) Lanț
- (17) Far spate
- (18) Baterie
- (19) Portbagaj
- (20) Controler

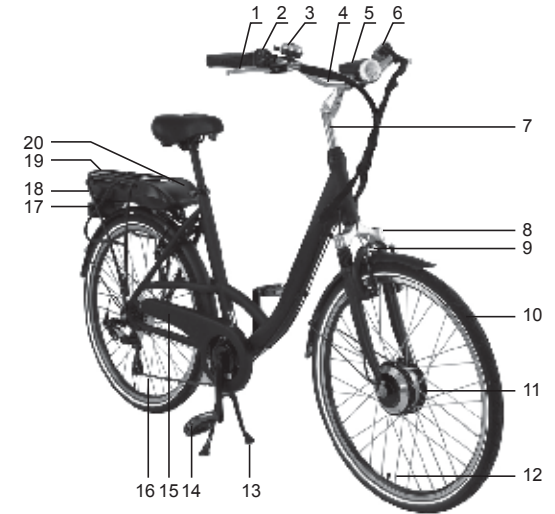

Flexy 215

Încărcare maximă		110 kg (utilizator + încărcare + bicicletă)
Viteză maximă cu asistență		< 25km/h
Autonomie 36V 6,6Ah / 36V 13,2Ah		25-45km / 60-80km
Motorizare	Motor electric	DC Brushless
	Putere maximă	250W
	Tensiune	36V
Baterie	Tip	Litiu
	Tensiune	36V
	Capacitate	6,6 Ah / 13,2 Ah
	Greutate	2,1 kg / 3,6 kg
	Perioadă de încărcare	2,5-3h /5-6h
	Număr de cicluri	500-600
Încărcător	Specificații	Tensiune de intrare 230V
		Tensiune de ieșire 36V
Greutatea totală a bicicletei (cu baterie 6,6 Ah)		20Kg
Dimensiunea bicicletei		145 x 58cm
		80 x 40cm (Dimensiunea bicicletei pliate)
Dimensiunea pneurilor		20 x 1.75 inci

## Basy 315

Încărcătură maximă		110 kg (utilizator + încărcare + bicicletă)
Viteză maximă cu asistență		< 25km/h
Autonomie		25-40km
Motorizare	Motor electric	DC Brushless
	Putere maximă	250W
	Tensiune	24V
Baterie	Tip	Plumb
	Tensiune	24V
	Capacitate	10Ah
	Greutate	9kg
	Perioadă de încărcare	de la 4 la 6 ore
	Număr de cicluri	300
Încărcător	Specificații	Tensiune de intrare 230V
		Tensiune de ieșire 24V
Greutatea totală a bicicletei		30Kg
Dimensiunea bicicletei		187 x 62cm
Dimensiunea pneurilor		26 x 1.95 inci

## W415-425

Încărcătură maximă		110 kg (utilizator + încărcare + bicicletă)	
Viteză maximă cu asistență		< 25km/h	
Autonomie 36V 6,6Ah / 36V 13,2Ah		25-45km / 60-80km	
Motorizare	Motor electric	DC Brushless	
	Putere maximă	250W	
	Tensiune	36V	
Baterie	Tip	Litiu	
	Tensiune	36V	
	Capacitate	10Ah	
	Greutate	6,6 Ah / 13,2 Ah	
	Perioadă de încărcare	2,5-3h /5-6h	
	Număr de cicluri	500-600	
Încărcător	Specificații	Tensiune de intrare 230V	
		Tensiune de ieșire 36V	
		<b>City 415</b>	<b>City 425</b>
Greutatea totală a bicicletei (cu baterie 6,6 Ah)		25Kg	24Kg
Dimensiunea bicicletei		175 x 62cm	170 x 62cm
Dimensiunea pneurilor		26 x 1.75 inci	24 x 1.75 inci

## City 515 -City 525

Încărcătură maximă		110 kg (utilizator + încărcare + bicicletă)	
Viteză maximă cu asistență		< 25km/h	
Autonomie 36V 6,6Ah / 36V 13,2Ah		25-45km / 60-80km	
Motorizare	Motor electric	DC Brushless	
	Putere maximă	250W	
	Tensiune	36V	
Baterie	Tip	Litiu	
	Tensiune	36V	
	Capacitate	10Ah	
	Greutate	6,6 Ah / 13,2 Ah	
	Perioadă de încărcare	2,5-3h /5-6h	
	Număr de cicluri	500-600	
Încărcător	Specificații	Tensiune de intrare 230V	
		Tensiune de ieșire 36V	
Greutatea totală a bicicletei (cu baterie 6,6 Ah)		24.5Kg	
Dimensiunea bicicletei		179 x 62cm	
Dimensiunea pneurilor		26 x 1.75 inci	

## Sporty 455

Încărcătură maximă		110 kg (utilizator + încărcare + bicicletă)	
Viteză maximă cu asistență		< 25km/h	
Autonomie 36V 6,6Ah / 36V 13,2Ah		25-45km / 60-80km	
Motorizare	Motor electric	DC Brushless	
	Putere maximă	250W	
	Tensiune	36V	
Baterie	Tip	Litiu	
	Tensiune	36V	
	Capacitate	10Ah	
	Greutate	6,6 Ah / 13,2 Ah	
	Perioadă de încărcare	2,5-3h /5-6h	
	Număr de cicluri	500-600	
Încărcător	Specificații	Tensiune de intrare 230V	
		Tensiune de ieșire 36V	
Greutatea totală a bicicletei (cu baterie 6,6 Ah)		25Kg	
Dimensiunea bicicletei		180 x 62cm	
Dimensiunea pneurilor		28 x 1.50 inci	

Мы рады, что вы купили наш велосипед с дополнительной электротягой Wayscral, и благодарим вас за покупку.

Ваш велосипед оборудован электротягой, облегчающей педалирование, что делает поездки удобнее.

Дополнительная тяга имеет целью дополнить педалирование. Как только вы начинаете крутить педали, включается двигатель и дополняет ваше усилие. Сила тяги меняется в зависимости от скорости велосипеда - больше при старте, меньше при разогнанном велосипеде и нулевая от скорости 25 км/ч.

Важно сохранить настоящую инструкцию для правильной регулировки и должного ухода за велосипедом, ознакомьтесь с ней перед первым использованием.

Настоящий велосипед для взрослых с дополнительной электротягой Wayscral разработан в соответствии с требованиями европейских стандартов: EN 14764 и EN 15194, отвечающих нормам безопасности.

## СОДЕРЖАНИЕ

I.	7 ПРЕДУПРЕЖДЕНИЯ/МЕРЫ ПРЕДОСТОРОЖНОСТИ	128
II.	ПЕРВОЕ ИСПОЛЬЗОВАНИЕ / РЕГУЛИРОВКИ	128
	1) Подключение элементов безопасности	128
	2) Седло и руль	129
	3) Шины	130
	4) Тормоза	130
	5) Скорости	131
	6) Другие детали	132
III.	ПОМОЩЬ ПРИ ПЕДАЛИРОВАНИИ, АККУМУЛЯТОР И ЗАРЯДНОЕ УСТРОЙСТВО	132
	1) Помощь при педалировании	132
	2) Аккумулятор	135
	3) Зарядное устройство	138
IV.	УХОД	138
	1) Контрольные проверки	138
	2) Общий уход	139
V.	ПОСЛЕПРОДАЖНОЕ ОБСЛУЖИВАНИЕ	140
	1) Изнашиваемые детали	140
	2) Применимая гарантия	140
	3) Функционирование и устранение неисправностей	140
	Приложение: технические характеристики	142

## I. ПРЕДУПРЕЖДЕНИЯ/МЕРЫ ПРЕДОСТОРОЖНОСТИ

Для ознакомления с вашим новым велосипедом выберите безопасное место вдали от интенсивного движения.

Электротяга может включаться резко, убедитесь, что руль поставлен прямо и дорога свободна.

Перед каждым использованием убедитесь в хорошем состоянии велосипеда.

Не забывайте, что езда по дорогам общего пользования требует соблюдения правил движения. С 1 сентября 2008 г. велосипедисты обязаны носить вне населенных пунктов светоотражающий жилет. Фирма NGTS не несет никакой ответственности при несоблюдении велосипедистом действующих нормативных актов.

Настоящий велосипед предназначен для использования на городских дорогах. Он не предназначен для езды по не асфальтированным или плохим дорогам. Он не предназначен для езды по бездорожью.

несоблюдение данного предупреждения может привести к падению или аварии и преждевременно и необратимо повредить велосипед с электротягой.

При использовании велосипеда ребенком родители обязаны следить за ним и убедиться, что ребенок в состоянии безопасно пользоваться велосипедом.

При неблагоприятных климатических условиях (дождь, холод, темное время суток и т.д.) следует быть особо внимательным, соответственно снизив скорость.

При перевозке велосипеда снаружи автомобиля (на велобагажнике, рейлингах и т.д.) рекомендуется снимать аккумулятор и хранить его в защищенном от непогоды месте.

## II. ПЕРВОЕ ИСПОЛЬЗОВАНИЕ / РЕГУЛИРОВКИ

Несмотря на тщательную подготовку велосипеда Wayscral на заводе, перед первым его использованием важно убедиться в следующем.

### 1) Подключение элементов безопасности

#### Осветительные приборы

Осветительные приборы поставляются в комплекте и включают два катафота (белого цвета в фаре и красного, фиксированного на заднем багажнике), передний и задний осветители, два других катафота оранжевого цвета, закрепленных между спицами колес, светоотражающие шины, чтобы сделать вас лучше видимым сбоку.

*Передняя фара для моделей ВЭТ Flexy 215, Basy 315, City 415, City 425, Sporty 455*

Закрепите держатель фары на руле как можно ближе к центру с помощью прилагаемого фиксатора. Закрепите фару на руле, с усилием продвинув ее вперед.

Для установки батареек откройте фару, нажав на прозрачный пластмассовый овал на ней. Вставьте обе батарейки (LR6 AA) с соблюдением полярности

Включение / выключение фары производится перемещением серого рычажка.

*Передняя фара для модели City515-City525*

Модели ВЭТ City515 и/или City525 оборудованы высококачественным передним осветителем на светодиодах, предустановленном на велосипеде.

Включение / выключение осветителя производится перемещением переключателя на его задней части.

*Задний осветитель*

Вставьте обе батарейки (LR 6 AA) с соблюдением полярности. Включение / выключение заднего осветителя производится перемещением переключателя на его боковой части.



### Ношение шлема

Ношение велошлема настоятельно рекомендуется, в особенности детям. Он уменьшает возможность получения черепно-мозговых травм при падении. Для получения дополнительной информации свяжитесь с вашим дистрибьютором.

### Звонок

Звонок слышен на расстоянии 50 м. Убедитесь, что при его установке на руль звонком удобно пользоваться.

### 2) Регулировка руля и седла

Важно адаптировать регулировки велосипеда к вашему телу.

#### Седло

Для проверки правильности установки седла сядьте на него, вытянув ноги и поставив их на педали (рис. А). При вращении педалей колено должно слегка сгибаться (рис. В).

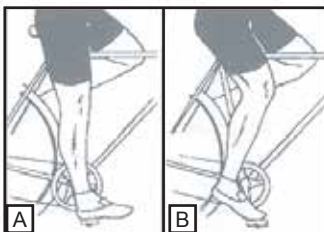

При опускании седла в самое нижнее положение убедитесь, что оно не касается других деталей велосипеда, например, защитного кожуха аккумулятора. Не поднимайте седло выше максимальной отметки.

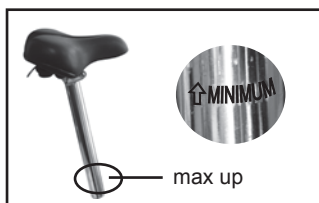

### Руль

Руль велосипеда устанавливается как по высоте, так и по наклону.

Установка для моделей ВЭТ Flexy 215, Basy 315, City 415, City 425, Sporty 455

Для регулировки руля ослабьте крепежный винт с помощью шестигранного торцового ключа и вытяните штырь на нужную высоту (рис.1).

Внимание: отметка максимальной высоты не должна быть видна над рулевой колонкой (рис.2).

Для установки угла наклона руля ослабьте передний винт с помощью шестигранного торцового ключа (рис.3).

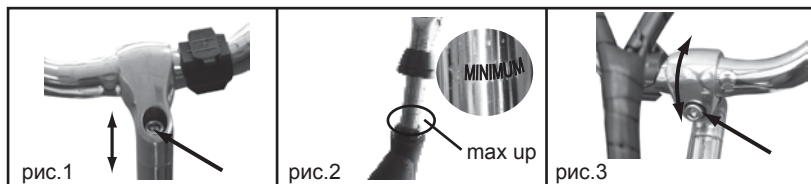

### Установки для моделей City515-City525

Освободите защелку, сдвинув черную ручку вперед, ослабьте крепежный винт с помощью шестигранного торцового ключа и вытяните штырь на нужную высоту.

Для установки угла наклона руля поднимите защелку таким же образом и отрегулируйте руль.

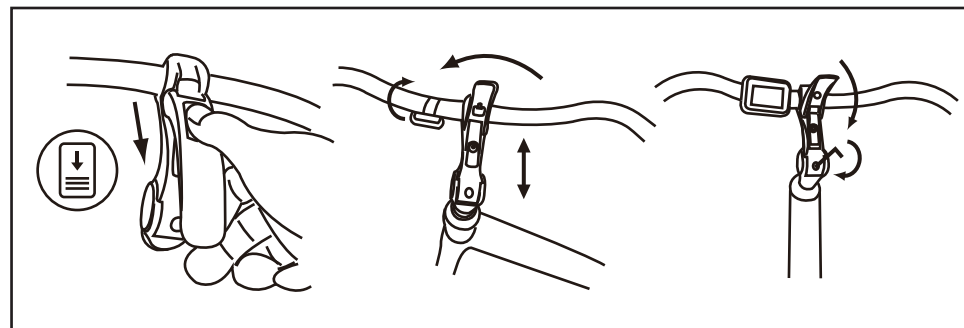

### 3) Шины

Периодически проверяйте давление в шинах.

Езда на недокачанных или перекаченных шинах ухудшает ездовые качества велосипеда, ведет к их преждевременному износу, портит обода, снижает срок службы и может привести к аварии. При сильном износе или видимом порезе шин замените их перед использованием велосипеда.

Модель	Рост	Давление	
		PSI	Бар
Flexy 215	20*1.75	40-65	2,8-4,5
Basy 315	26*1.95	40-65	2,8-4,5
City 415	26*1.75	40-65	2,8-4,5
City 425	24*1.75	40-65	2,8-4,5
Sporty 455	28*1.5(700*35C)	50-85	3,5-5,9
City 515/525	26*1.75	40-65	2,8-4,5

### 4) Тормоза

Правой ручкой включается задний тормоз, левой - передний.

Рекомендуется распределить среднее усилие торможения в соотношении 60/40 между передним и задним тормозами.

Велосипед Wayscral может иметь два типа тормозов.

#### Тормоза V-brake

Рычаги должны правильно сходиться на ободе. Тормозные колодки должны располагаться на равном расстоянии от обода (ок. 3 мм). Состояние ободов имеет большое значение для эффективности торможения, поэтому рекомендуется регулярно их очищать. Максимальное тормозное усилие должно достигаться до касания ручками руля. В противном случае тормоза требуют регулировки.

- Система гайки и контргайки позволяет регулировать тормозное усилие, которое может изменяться от времени в зависимости от износа тормозных колодок.

- Крестообразный подпружиненный винт компенсирует износ тормозных колодок и обеспечивает должное положение тормозов с обеих сторон обода. Тормозные колодки стандартные, их следует заменять, как только они становятся не видны.

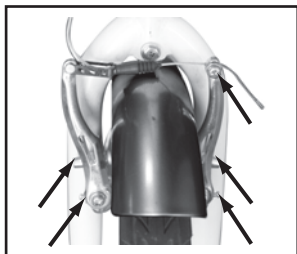
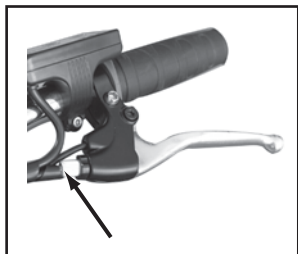

#### Дисковые тормоза

Дисковые тормоз не требуют обслуживания. Тем не менее, следите за тем, чтобы на диски или колодки не попало масло или иной тип смазки, например, при уходе за цепью или переключателем скоростей. В этом случае следует заменить или обезжирить тормозные колодки.

Предупреждение: При дожде тормозной путь удлиняется.

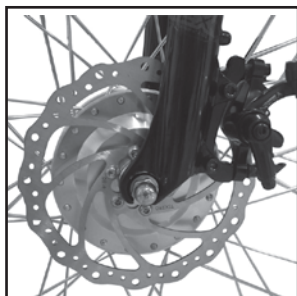

#### 5) Регулировка переключателя скоростей

Модели ВЭТ Wayscral имеют от 3 до 8 скоростей, переключаемых вручную.

Для перехода на требуемую скорость пользуйтесь правой ручкой. Чем больше цифра на указателе, тем тяжелее крутить педали, и наоборот.



#### Регулировки для моделей с внешним переключателем скоростей (Basy315, City 415 Sporty 455)

Переключатель скоростей имеет два винта ограничителей хода в верхнем и нижнем положении. Точная регулировка осуществляется ручкой. Рекомендуется производить смену скоростей в движении во избежание повреждения переключателя.



#### Регулировки для моделей с внутренним переключателем скоростей (Flexy 215, City 425, City 515, City 525)

Для регулировки внутреннего переключателя скоростей Shimano Nexus при включенной второй скорости и установить подвижную желтую отметку между двумя неподвижными чертами на переключателе.

#### 6) Другие детали

##### Багажник

Велосипеды с дополнительной электрической тягой Wayscral продаются с предустановленным багажником. Его максимальная нагрузка 25 кг (кроме модели Basy315:15 кг), на эту модель возможна установка детского сиденья или прицепа.

При загруженном багажнике поведение велосипеда на дороге может измениться. Для большей устойчивости распределяйте груз по обеим сторонам багажника. Груз должен быть прочно закреплен на багажнике, перед каждым использованием важно убедиться, что ничего не свисает из него и может попасть в заднее колесо велосипеда.

Груз не должен перекрывать светоотражатели и световые приборы велосипеда.

##### Опора

Перед каждым использованием убедитесь, что опора поднята.

##### Колеса и двигатель

После первого месяца пользования рекомендуется затянуть спицы для снижения влияния тяги двигателя на переднее или заднее колесо.

При пуске двигатель может производить легкий шум. Это нормально, так как двигатель запускается и помогает вращению педалей. При полной нагрузке на двигатель шум может стать громче.

### III. ПОМОЩЬ ПРИ ПЕДАЛИРОВАНИИ И АККУМУЛЯТОР

#### 1) Помощь при педалировании

##### Flexy 215, Basy 315, City 415, City 425, Sporty 455

С помощью дисплея выбираются 3 режима помощи при педалировании и показывается состояние зарядки аккумулятора.

Доступны 3 режима помощи: Низкий - Средний - Высокий, для смены режимов пользуйтесь кнопками + и -. Не забывайте, что чем больше вы пользуетесь помощью, тем быстрее разряжается аккумулятор.



##### City515-City525

Дисплей состоит из двух частей - ЖК-экрана и ручки управления.

На ручке имеются 3 кнопки (режим, стрелка вверх, стрелка вниз), с ее помощью вы можете производить все требуемые установки для правильного пользования дисплеем.



Дисплей модели City515 и/или City525 универсальный:

- (1) Индикатор заряда аккумулятора.
- (2 и 3): Часы
- (4) Уровень электротяги (1 - 5)
- (5) Скорость-км/ч
- (6) Пройденное расстояние
- (7) Расстояние в км
- (8) Помощь при трогании с места (6 км/ч без педалирования)
- Код неисправности

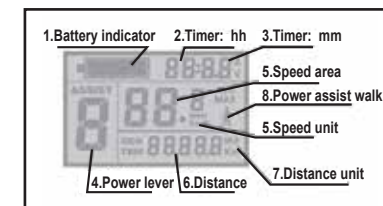



Для включения дисплея нажмите MODE. Для выключения дисплея нажмите и удерживайте MODE. Одновременно нажмите «стрелку вверх» и «стрелку вниз» и удерживайте 3 секунды для перехода в режим установок

Чтобы произвести установки, используйте «стрелку вверх» и «стрелку вниз», затем подтвердите нажатием MODE. После подтверждения дисплей перейдет к следующей установке в показанном ниже порядке.

Установки

- Часы: в режиме установок установите текущие часы и минуты.



- Пиковая скорость

Для соответствия европейским нормативным документам, максимальная скорость тягового усилия для модели City 515 и/или City525 установлено в 25 км/час. скорость между 10 и 25 км/час.



- Единица измерения

Вы можете выбрать MPH ( мили в час ) или Km/H ( км в час). Единица измерения расстояния устанавливается автоматически в зависимости от вашего выбора (MPH или Km/h).



- Диаметр колес

Для расчета пройденного расстояния и скорости дисплею следует указать размер колес велосипеда. Диаметр обода моделей City515 и/или City525 составляет 26 дюймов, так что значение дисплея по умолчанию составляет 26 дюймов.

- Подсветка дисплея: доступны 3 режима подсветки.



Использование

- Скорость (скорость вращения педалей, средняя скорость, пиковая скорость)

При начале педалирования дисплей автоматически показывает скорость.

Нажмите и удерживайте «стрелку вверх» во время педалирования для вывода на экран пиковой скорости (MAX). Нажмите еще раз для вывода средней скорости (AVG).



- Уровень электротяги

Вы можете выбрать один из 5 уровней.

1 - минимальное усилие электротяги, 5 - максимальное. Чем выше уровень электротяги, тем быстрее аккумулятор будет разряжаться. Значение по умолчанию составляет 1.

Используйте «стрелку вверх» и «стрелку вниз» для изменения уровня электротяги.



- Помощь при трогании с места

Модели City 515 и/или City 525 снабжены системой помощи при трогании с места.

Без вращения педалей двигатель может помочь велосипеду развить скорость в 6 км/час.

Эта функция может помочь при движении по неровной и/или на крутой дороге.

Для включения этой функции нажмите и удерживайте «стрелку вниз»

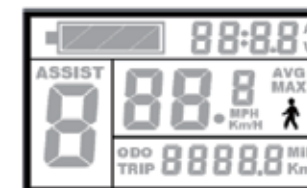

- Подсветка дисплея

Одновременно нажмите «стрелку вверх» и «mode в середине» и удерживайте 3 секунды для включения подсветки дисплея. Повторите действие для ее выключения.

- Пройденное расстояние (текущее расстояние, общее расстояние)

Нажмите MODE для перехода от текущего (TRIP) к общему расстоянию (ODO).

- Индикатор заряда аккумулятора

Состояние заряда аккумулятора отображается 6 уровнями.

Logo	Autonomie	
	36V 6,6Ah	36V 13,2Ah
	± 45km	± 80km
	± 35km	± 60km
	± 25km	± 40km
	± 15km	± 20km
	<6km	<10km
	<3km	<5km

### Процедура сброса дисплея на 0

Для сброса счетчика на 0:

- Нажмите MODE для включения дисплея
- Одновременно нажмите «стрелку вверх» и «стрелку вниз» и удерживайте 3 секунды
- Для перехода к ниже показанному экрану нажмите MODE



- Для перехода к ниже показанному режиму TC-Y нажмите "стрелку вниз"



- Подтвердите выбор, нажав MODE

## 2) Аккумулятор

### Рекомендации по первому использованию

Произведите первую зарядку аккумулятора, по меньшей мере, в течение 6. Это позволит ввести его в рабочий режим.

Аккумулятор поставляется с минимальным уровнем заряда, **КРАЙНЕ ВАЖНО ПРОИЗВОДИТЬ НЕ МЕНЕЕ ЧЕМ ДВУХЧАСОВУЮ ЗАРЯДКУ КАЖДЫЕ 2 МЕСЯЦА В СЛУЧАЕ НЕИСПОЛЬЗОВАНИЯ ВЕЛОСИПЕДА.**

**Flexy 215, City 415, City 425, Sporty 455, City 515, City 525**

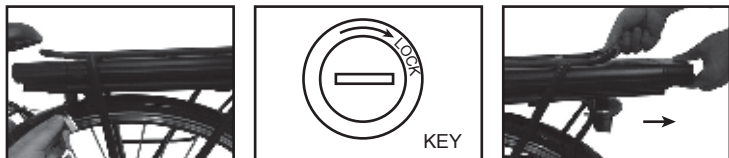

Убедитесь, что аккумулятор не зафиксирован, и выньте его из отсека.

Плотно вставьте наконечник зарядного устройства в гнездо на задней части аккумулятора возле ручки.

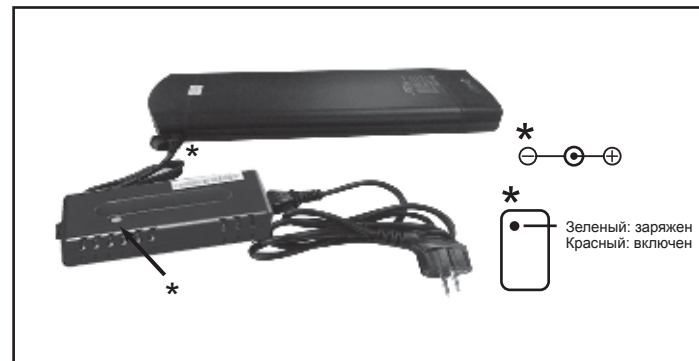

Для подключения сдвиньте пластмассовый защитный колпачок гнезда. Подключите вилку питания в электророзетку и убедитесь, что на зарядном устройстве загорелся красный индикатор. Для полной подзарядки требуется 2,5-3h (Аккумулятор 36V6,6 Ah) /5-6h(Аккумулятор 36V13,2 Ah). Отключите зарядное устройство от электророзетки по окончании зарядки. После установки аккумулятора на велосипед обязательно зафиксируйте его.

### Basy315

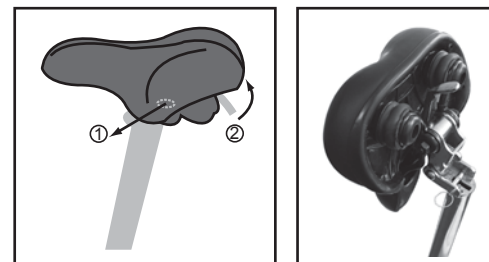

Освободите предусмотренные защелку и штифт и вытяните седло, чтобы извлечь аккумулятор из направляющих. Теперь аккумулятор можно снять.

Вставьте ключ аккумулятора в защитный замок и поверните против часовой стрелки, одновременно нажимая на него, и разблокируйте замок. Для снятия аккумулятора воспользуйтесь предусмотренной для этого ручкой.

Осторожно снимите аккумулятор. Плотно вставьте наконечник зарядного устройства в гнездо вверху справа аккумулятора возле ручки, сдвинув предварительно защитный пластмассовый колпачок. Подключите вилку питания в электророзетку и убедитесь, что на вилки вставлены плотно.

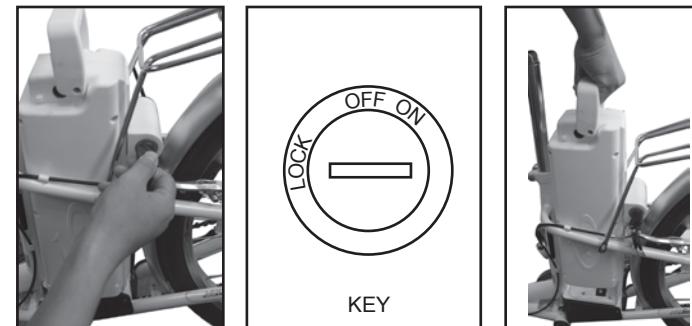

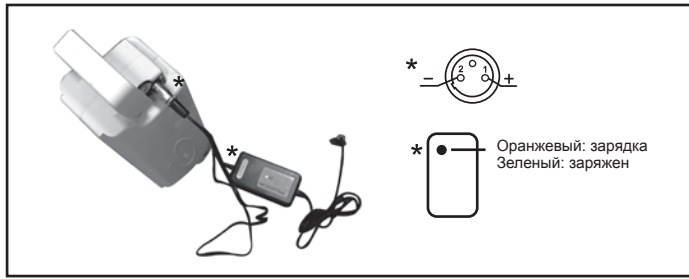

Полная подзарядка занимает 4 - 6 часов.  
Отключите зарядное устройство от электророзетки по окончании зарядки.  
После установки аккумулятора на велосипед обязательно зафиксируйте его.

### Запас хода аккумулятора

Аккумулятор требует вывода в рабочий режим. Полный запас хода обеспечивается после примерно 10 подзарядок.

После зарядки рекомендуется оставить аккумулятор на 20 - 30 минут перед его использованием.

Запас хода для ВЭТ Wayscral составляет:

Flexy 215, City 415, City 425, Sporty 455, City 515 et City 525:

Аккумулятор 36V6,6 Ah: 25-45 km Аккумулятор 36V13,2 Ah: 60-80 km

Vasy 315: 25-40km Аккумулятор свинцовых 24V 10 Ah

Указанный запас хода зависит от многих факторов использования:

- Выбор режима электротяги
- Веса пользователя
- Крутости дороги
- Накачки шин
- Ветра
- Приложенного усилия на педали
- Частоты остановок и троганий с места
- Внешней температуры

### Меры предосторожности и предупреждения

Рекомендуется подзаряжать аккумуляторы регулярно или после каждого использования.

Аккумуляторы не имеют эффекта памяти.

Для продления срока службы аккумулятора рекомендуется:

- избегать сильно нагретых мест (идеальная температура зарядки 20 градусов)
- давать аккумулятору остыть в течение 30 минут после пользования велосипедом

Меры предосторожности:

- Пользуйтесь только аккумулятором, предназначенным для конкретной модели велосипеда.
  - Пользуйтесь исключительно зарядным устройством, прилагаемым к аккумулятору.
  - Запрещается заряжать аккумулятор в непроветриваемом помещении.
  - Запрещается подвергать аккумулятор воздействию жары или заряжать на ярком солнце.
  - Запрещается разбирать аккумулятор или вносить изменения в его конструкцию.
  - Запрещается подключать клеммы аккумулятора (+) и (-) с помощью металлического предмета.
  - Запрещается подвергать аккумулятор воздействию жидкостей.
  - Запрещается использование поврежденным аккумулятором.
  - Запрещается продолжать зарядку аккумулятора, если он не набрал полный заряд после расчетного времени зарядки.
  - Запрещается пользоваться аккумулятором, издающим необычный запах, перегревающимся или при малейшей аномалии.
  - Прячьте аккумулятор от детей.
  - Зарядите аккумулятор перед продолжительным хранением и после него.
- Соблюдайте инструкции, приведенные на этикетке зарядного устройства.

### Срок службы аккумуляторов

После большого числа зарядок производительность аккумулятора может снизиться из-за его старения. Это зависит от частоты пользования ВЭТ. В общем смысле, энергетическая емкость может снизиться на 20 - 30% после 500 циклов (заряд/разряд) для литиевых аккумуляторов и 300 циклов для свинцовых.

Утилизация использованных аккумуляторов должна производиться вашим магазином или на пунктах сбора изделий для повторной переработки.

Запрещается избавляться от отслуживших аккумуляторов вне указанных выше мест.



### 3) Зарядное устройство

Использовать только зарядное устройство, прилагаемое к велосипеду с электротягой. Избегать попадания воды во время заряда аккумулятора. При попадании воды на вилку как следует вытереть ее перед дальнейшим использованием.

Меры предосторожности:

- Перед использованием ЗУ ознакомьтесь с инструкцией по эксплуатации.
- Для использования в помещении, или не допускать попадания под дождь.
- Запрещается переключать клеммы аккумулятора металлическим предметом.
- Запрещается вскрывать или изменять ЗУ, при возникновении проблем обратиться в сервисный центр.
- Хранить ЗУ в проветриваемом сухом месте.
- Внимание: взрывчатый газ Избегать открытого огня и искр. Обеспечить достаточное проветривание во время зарядки.
- Запрещается пользоваться аккумулятором при поврежденных шнуре питания или вилках.
- Запрещается прикасаться к аккумулятору мокрыми руками.
- Убедиться, что вилка зарядного устройства правильно подключена к сети во время зарядки.
- Отключить питание перед подключением или отключением клемм аккумулятора.
- Запрещается слишком часто трогать аккумулятор во время зарядки (опасность ожога кожи).
- Запрещается устанавливать ЗУ в неустойчивом положении.
- Запрещается покрывать ЗУ во избежание перегрева при зарядке.
- ЗУ предназначено для зарядки Литиевый (кроме модели Vasy315: свинцовых) аккумуляторов, не использовать при неверном типе аккумуляторов.
- Запрещается использовать с неперезаряжаемым аккумулятором
- Настоящий прибор не предназначен для использования лицами (включая детей) с неполноценными физическими, сенсорными и психическими способностями, а также лицами, не имеющими для этого достаточного опыта или знаний, за исключением случаев их нахождения под наблюдением персонала, ответственного за их безопасность, или прошедшего предварительный инструктаж обращения с прибором.
- Следует наблюдать за детьми и не позволять им играть с прибором.
- Прячь от детей, это не игрушка.
- Не подвергать изделие воздействию источника тепла
- Не погружать в воду.
- Гибкий внешний кабель изделия но подлежит замене; при его повреждении выбросить кабель.

### IV УХОД

#### 1) Контрольные проверки

Примечание: Чтобы гарантировать безопасность и должное рабочее состояние компонентов, периодически отдавайте аккумулятор на проверку вашему продавцу:

#### Первая проверка: 1 месяц или 150 км пробега

- Проверка затяжки деталей: ручка, колесо, вынос руля, педали, руль, хомут седла,
- Проверка работы трансмиссии и электротяги,
- Проверка и регулировка тормозов
- Натяжение спиц и/или геометрия колес.

#### Ежегодно или через каждые 2000 км

- Проверка уровня износа (тормозные колодки, трансмиссия, шины),
- Проверка подшипников (блок педального механизма, колеса, рулевое управление, педали),
- Проверка тросов (тормоза, переключатель передач),
- Проверка световых приборов
- Натяжение спиц и/или геометрия колес.

### Каждые 3 года или через каждые 6000 км

- Замена трансмиссии (цепь, колесо свободного хода, передняя шестерня),
- Замена шин
- Проверка износа колес (спицы, обод)
- Натяжение спиц и/или геометрия колес
- Смена тормозных колодок
- Проверка работы электроприборов

### 2) Общий уход

Ваш велосипед требует регулярного ухода для вашей же безопасности, но также для продления срока его службы. Важно периодически проверять механические компоненты для замены при необходимости изношенных или имеющих признаки износа деталей.

Для безопасного пользования регулярно проверять состояние тормозов и ободьев.

### Чистка и мойка

Производить мойку с помощью губки, таза с теплой мыльной водой и из шланга (не водонапорного). Очищайте боковины обода и тормозные колодки fl спиртом или ацетоном. Обращайте особое внимание на недопустимость мойки велосипеда напором воды.

### Смазка

Смазка является важнейшим элементом различных движущихся деталей во избежание коррозии, следует регулярно смазывать подшипники осей колес, цепь, переключатель скоростей и управляющие тросы.

Для смазки цепи и переключателя скоростей рекомендуется использовать специальное масло.

Для остальных деталей следует использовать смазку.

### Регулярные проверки

Затяжка резьбовых деталей шатун, рукоятка, педали, вынос руля.

Следует применять следующие моменты затяжки:

Детали	Рекомендованный момент (нм)	Особые требования
Педали на шатунах	35-40	Смазать резьбу
Шатуны на блоке	40-45	Смазать резьбу
Затяжка выносу руля.	18-20	
Затяжка рулевого управления	≥25	
Тормозной рычаг	2.5-4	
Тормозной диск	5-7.5	
Седло на каретке	18-20	
Хомут подседельного штыря	18-20	
Колесо с двигателем/ Колесо без двигателя	40-50/25-35	
Багажник	8	

Другие моменты затяжки зависят от размера гаек: M4 2,5 - 4.0 N.m. , M5: 4.0 - 6.0 N.m. , M6: 6.0 - 7.5 N.m.

## V ПОСЛЕПРОДАЖНОЕ ОБСЛУЖИВАНИЕ

### 1) Изнашиваемые детали

Различные изнашиваемые детали являются стандартными. Всегда заменяйте изношенные и/или подлежащие замене детали на идентичные из магазина или от вашего дистрибьютора.

Внимание: Как всякое механическое устройство, велосипед испытывает повышенные нагрузки и изнашивается.

Различные материалы и узлы могут по-разному реагировать на износ и усталость.

При превышении срока службы узла может произойти его внезапная поломка, что влечет за собой опасность получения травм велосипедистом.

Трещины, царапины и обесцвечивание в зонах, подверженных повышенным нагрузкам, показывают, что срок службы узла превышен, и что узел требует замены.

### 2) Применимая гарантия

Мы с максимальной тщательностью разработали и изготовили ваш велосипед, чтобы он доставлял вам удовольствие. Тем не менее, в случае дефектного изделия можете воспользоваться fi торговой гарантией, начиная с даты его покупки:

- Гарантия на весь срок службы на раму: Basy 315, City 415, City 425, Sporty 455, City 515 , City 525
- 5-летней на раму: Flex215.
- 2-летней на двигатель.
- годичной для деталей, кроме изнашиваемых (шины, камера, тормозные колодки, ручки, седло, тросы).
- 2-летней на литиевый аккумулятор и полугодовой на свинцовый аккумулятор. ( Принесите ваш отработанный аккумулятор в магазин, мы отдадим его во вторичную переработку!)

Чтобы воспользоваться этой гарантией, потребитель должен представить изделие дистрибьютору вместе с кассовым чеком или счетом-фактурой.

Указанная гарантия, применимая в стране покупки, распространяется на все дефекты изделия, не позволяющие его нормальное использование. Она не распространяется на дефекты, связанные с плохим уходом, нецелевым использованием или при несоблюдении рекомендаций изготовителя. Гарантия не распространяется на нормальный износ деталей вследствие использования изделия. Гарант: contact: www.norauto.com

Вышеуказанная торговая гарантия ни в чем не ограничивает право покупателя ею воспользоваться в случае скрытого дефекта или при несоответствии изделия регламентирующим документам разных европейских стран. Для получения дополнительной информации обратитесь к законодательству вашей страны.

### 3) Функционирование и устранение неисправностей

#### Литиевые аккумуляторы

Оранжевый индикатор зарядного устройства не горит во время зарядки

- Проверьте правильность подключения коннекторов.

Оранжевый индикатор не изменяется на зеленый

- Отключите питание на 5 секунд, снова включите прибор в сеть - зарядка может продолжаться нормально.

Оранжевый индикатор зарядного устройства тут же изменяется на зеленый

- Убедитесь, что аккумулятор полностью заряжен.

#### Свинцовые аккумуляторы

Красный индикатор зарядного устройства не горит во время зарядки

- Проверьте правильность подключения коннекторов.

Красный индикатор не изменяется на зеленый

- Отключите питание на 5 секунд, снова включите прибор в сеть - зарядка может продолжаться нормально.

Красный индикатор зарядного устройства тут же изменяется на зеленый

- Убедитесь, что аккумулятор полностью заряжен.



Код неисправности на дисплее City 515

Код неисправности	Определение	Решение
21	Неисправность аккумулятора	Убедитесь, что аккумулятор подключен правильно. Если вам удалось его заблокировать, он стал на место. Проверьте предохранители
23	Неисправность двигателя подключения двигателя /переключатель скоростей	- 3 кабеля автоматически передают информацию от контроллера к двигателю и обратно. Код неисправности 23 означает, что проблема в одном из кабелей. - Свяжитесь с вашим дистрибьютором.
24	Проблема двигатель -магнитный датчик	- Один из 3 датчиков для определения направления вращения двигателя путем изменения магнитного поля не работает. - Свяжитесь с вашим дистрибьютором.
25	Неисправность датчика тормозов	- При каждом торможении происходит отсечка двигателя. Один из датчиков поврежден. - Свяжитесь с вашим дистрибьютором.
30	Неисправность счетчика контроллера	Убедитесь, что вилка контроллера плотно подключена. Убедитесь в надежности соединения счетчика и контроллера. - Свяжитесь с вашим дистрибьютором.

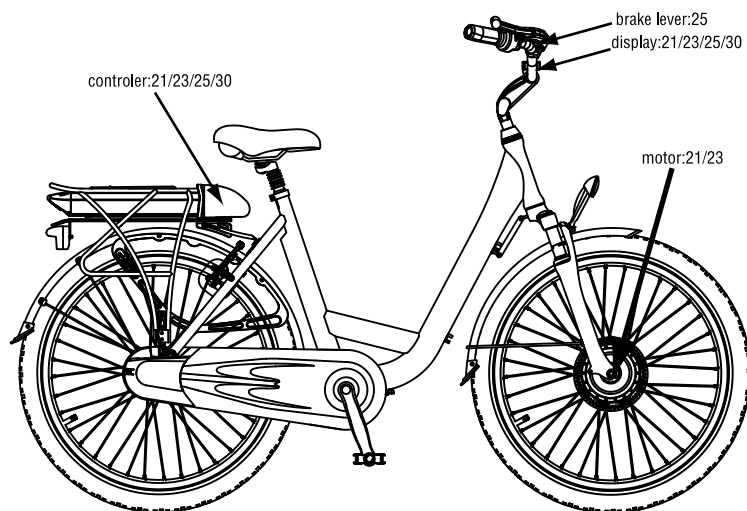

Приложение: Технические характеристики

- (1) Ручка тормоза
- (2) Ручка переключения скоростей
- (3) Звонок
- (4) Руль
- (5) Передняя фара
- (6) Дисплей
- (7) Вынос руля
- (8) передняя подвеска
- (9) Тормоза V-brake
- (10) Шина
- (11) Двигатель
- (12) Ниппель обода
- (13) Опора
- (14) Педаль
- (15) Защита цепи
- (16) Цепь
- (17) Задний осветитель
- (18) Аккумулятор
- (19) Багажник
- (20) Контроллер

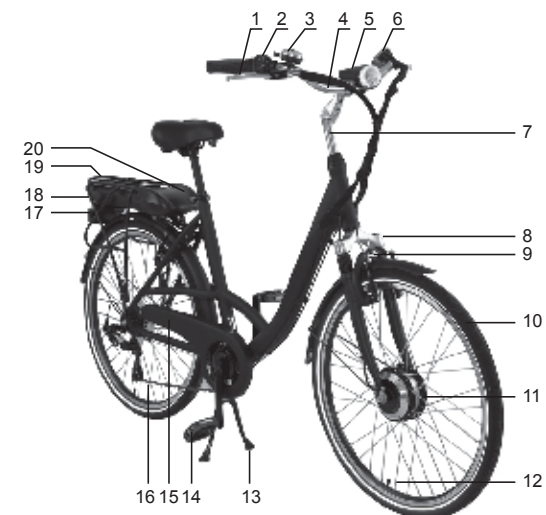

Flexy 215

Максимальная нагрузка:	110 кг (пользователь + груз + велосипед)	
Максимальная скорость при электротяге	< 25 км/час	
Пробег на одной зарядке 36V 6,6Ah / 36V 13,2Ah	25-45km / 60-80km	
Тип двигателя	Электрический	пост. тока бесщеточный
	Макс. мощность	250 Вт
	Напряжение	36 в
Аккумулятор	Тип	Литиевый
	Напряжение	36 в
	Емкость	6,6 Ah / 13,2 Ah
	Вес	2,1 kg / 3,6 kg
	Время зарядки	2,5-3h /5-6h
Зарядное устройство	Характеристики	Входное напряжение 230 в
		Выходное напряжение 36 в
Общий вес велосипеда (с аккумулятором 6,6 Ah)		20 кг
Габариты велосипеда		145 x 58cm
		80 x 40 см (в сложенном состоянии)
Размер шин		20 x 1.75 дюймов



## Basy 315

Максимальная нагрузка:		110 кг (пользователь + груз + велосипед)
Максимальная скорость при электротяге		< 25 км/час
Пробег на одной зарядке		25-40 км
Тип двигателя	Электрический	пост. тока бесщеточный
	Макс. мощность	250 Вт
	Напряжение	24 в
Аккумулятор	Тип	Свинцовый
	Напряжение	24 в
	Емкость	10 Ач
	Вес	9 кг
	Время зарядки	4 - 6 часов
	Количество циклов	300
Зарядное устройство	Характеристики	Входное напряжение 230 в
		Выходное напряжение 24 в
Общий вес велосипеда		30 кг
Габариты велосипеда		187 x 62cm
Размер шин		26 x 1.95 дюймов

## City 415 - City 425

Максимальная нагрузка		110 кг (пользователь + груз + велосипед)	
Максимальная скорость при электротяге		< 25 км/час	
Пробег на одной зарядке 36V 6,6Ah / 36V 13,2Ah		25-45km / 60-80km	
Тип двигателя	Электрический	пост. тока бесщеточный	
	Макс. мощность	250 Вт	
	Напряжение	36 в	
Аккумулятор	Тип	Литиевый	
	Напряжение	36 в	
	Емкость	6,6 Ah / 13,2 Ah	
	Вес	2,1 kg / 3,6 kg	
	Время зарядки	2,5-3h /5-6h	
	Количество циклов	500-600	
Зарядное устройство	Характеристики	Входное напряжение 230 в	
		Выходное напряжение 36 в	
		<b>City 415</b>	<b>City 425</b>
Общий вес велосипеда (с аккумулятором 6,6 Ah)		25 кг	24 кг
Габариты велосипеда		175 x 62cm	170 x 62cm
Размер шин		26 x 1.75 дюймов	24 x 1.75 дюймов

## W515-W525

Максимальная нагрузка		110 кг (пользователь + груз + велосипед)
Максимальная скорость при электротяге		< 25 км/час
Пробег на одной зарядке 36V 6,6Ah / 36V 13,2Ah		25-45km / 60-80km
Тип двигателя	Электрический	пост. тока бесщеточный
	Макс. мощность	250 Вт
	Напряжение	36 в
Аккумулятор	Тип	Литиевый
	Напряжение	36 в
	Емкость	6,6 Ah / 13,2 Ah
	Вес	2,1 kg / 3,6 kg
	Время зарядки	2,5-3h /5-6h
	Количество циклов	500-600
Зарядное устройство	Характеристики	Входное напряжение 230 в
		Выходное напряжение 36 в
Общий вес велосипеда (с аккумулятором 6,6 Ah)		24.5 кг
Габариты велосипеда		179 x 62cm
Размер шин		26 x 1.75 дюймов

## Sporty 455

Максимальная нагрузка		110 кг (пользователь + груз + велосипед)	
Максимальная скорость при электротяге		< 25 км/час	
Пробег на одной зарядке 36V 6,6Ah / 36V 13,2Ah		25-45km / 60-80km	
Тип двигателя	Электрический	пост. тока бесщеточный	
	Макс. мощность	250 Вт	
	Напряжение	36 в	
Аккумулятор	Тип	Литиевый	
	Напряжение	36 в	
	Емкость	6,6 Ah / 13,2 Ah	
	Вес	2,1 kg / 3,6 kg	
	Время зарядки	2,5-3h /5-6h	
	Количество циклов	500-600	
Зарядное устройство	Характеристики	Входное напряжение 230 в	
		Выходное напряжение 36 в	
Общий вес велосипеда (с аккумулятором 6,6 Ah)		25 кг	
Габариты велосипеда		180 x 62cm	
Размер шин		28 x 1.50 дюймов	