

Porte 3 vélos sur attelage

MOTTEZ

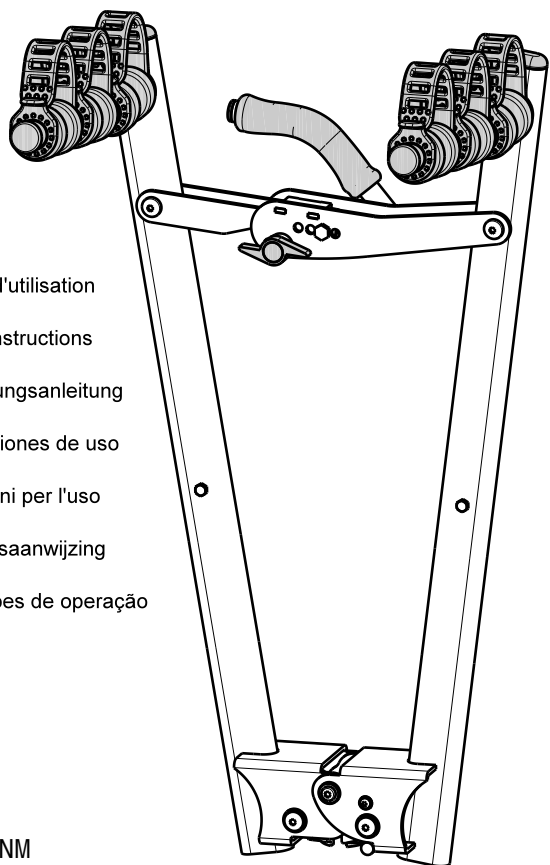

- FR - notice d'utilisation
- EN - fitting instructions
- DE - bedienungsanleitung
- ES - instrucciones de uso
- IT - istruzioni per l'uso
- NL - gebruiksaanwijzing
- PR - instruções de operação

CONA009P3NM

www.portevelo-mottez.com
www.bicyclerack-mottez.com

1. POSITIONNEMENT DU PORTE VELO.

FR - En position ouvert, poser le porte vélo sur la boule, en butée sur les vis (A).

EN - In the open position, fit the cycle carrier on the towball, butting up against screws (A).

DE - Den Fahrradträger in Stellung öffnen auf die Kupplungskugel setzen mit Anschlag an den Schrauben (A).

ES - En posición "abierto", poner el porta-bicicletas sobre la bola, hasta el tope, en el tornillo (A).

IT - In posizione "aperta", mettere il portabici sulla testina, ad incastro con la vite (A).

NL - De fietsdrager in "open" positie op de kogel plaatsen, in de aanslag op de schroeven (A).

PT - Em posição "aberto", colocar o porta-bicicletas sobre o elo, em batente sobre os parafusos (A).

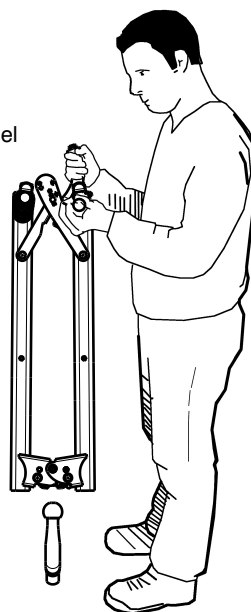
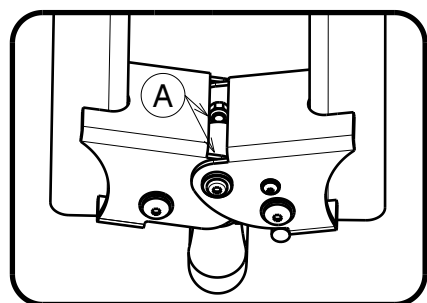

2. SERRAGE.

FR - Poussez fortement la poignée vers le bas pour un serrage optimum. Un effort de 60 kg doit être appliqué.

EN - Push the handle down firmly, to achieve the best tightening. A force of 60 kg must be applied.

DE - Den Griff kräftig nach unten drücken, um eine optimale Klemmverbindung zu erreichen. Es muss ein Anpressdruck von 60 kg aufgewandt werden.

ES - Empujar con fuerza la empuñadura hacia abajo para un ajuste óptimo. Se debe aplicar una fuerza de 60 kg.

IT - Spingere con forza la maniglia verso il basso per un serraggio ottimale. Applicare una forza di Kg. 60.

NL - Het handvat krachtig naar beneden duwen voor een optimale bevestiging. Er moet een kracht van 60 kg aangebracht worden.

PT - Puxar fortemente a pega para baixo para um aperto ideal. Deve ser aplicado um esforço de 60 kg.

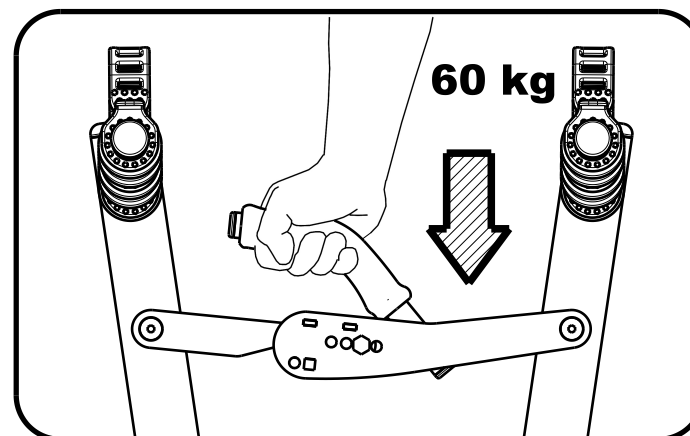

3. REGLAGE.

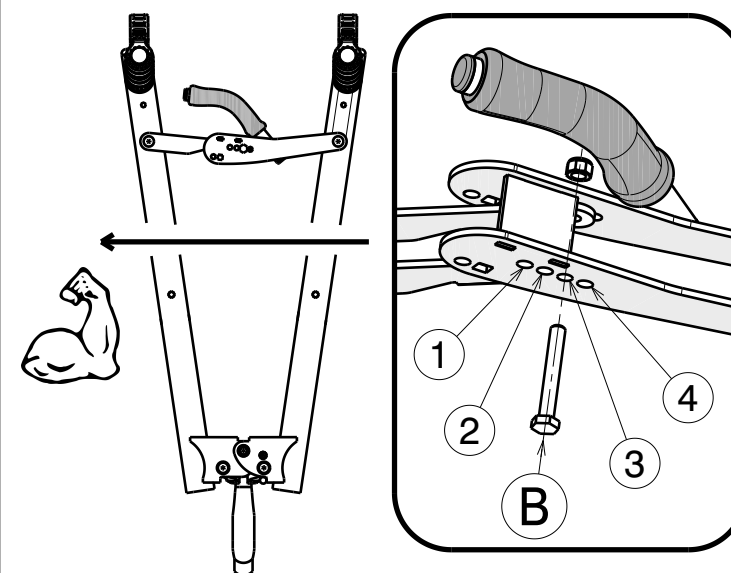

FR - Si nécessaire, permuter la position de l'axe (B) (de 1 à 4), en position ouvert, pour régler le serrage. La position 1 est la plus robuste.

EN - If necessary, change the position of pin (B) (between 1 and 4), while in the open position, to adjust the tightening. Position 1 is the tightest.

DE - Falls nötig, die Position des Stiftes (B) (von 1 bis 4) in Stellung öffnen ändern, um die Befestigung einzustellen. Position 1 ist die belastbarste.

ES - En caso necesario, cambiar la posición del eje (B) (de 1 a 4), en posición "abierto", para regular el ajuste. La posición 1 es la más fuerte.

IT - Se necessario, scambiare la posizione dell'asse (B) (da 1 a 4) in posizione "aperta", per regolare la tenuta. La posizione 1 è la più robusta.

NL - Indien nodig de positie van as (B) wijzigen (van 1 tot 4), in "open" positie om de bevestiging af te stellen. Positie 1 is de krachtigste.

PT - Se necessário, permutar a posição do eixo (B) (de 1 a 4), em posição "aberto", para ajustar o aperto. A posição 1 é a mais robusta.

MOTTEZ

All our products are designed & manufactured in France.

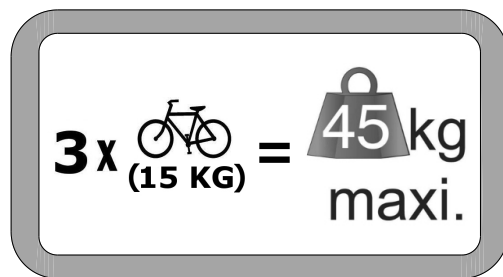

4. VERROUILLAGE.

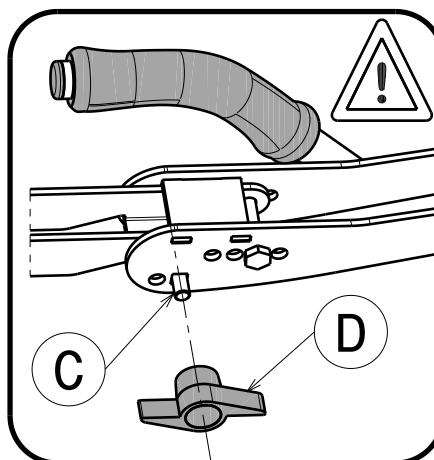

FR - Insérer la vis (C) puis serrer la molette (D).

EN - Insert screw (C) and then tighten wing nut (D).

DE - Die Schraube (C) einführen, anschließend die Spannvorrichtung (D) anziehen.

ES - Introducir el tornillo (C), y apretar la ruedecilla (D).

IT - Inserire la vite (C) e stringere la manopola (D).

NL - Schroef (C) plaatsen en dan wieltje (D) vastdraaien.

PT - Inserir os parafusos (C) e apertar a moleta (D).

FR - Mettre le cadenas (E) afin de sécuriser votre produit.

EN - Lock your carrier with the padlock (E).

DE - Vorhängeschloss (E) zur Sicherung gegen Diebstahl anbringen.

ES - Poner el candado (E) para asegurar el producto.

IT - Applicare il lucchetto (E) per proteggere il mezzo.

NL - Slot (E) plaatsen om uw product vast te maken.

PT - Colocar o cadeado (E) para colocar o produto em segurança.

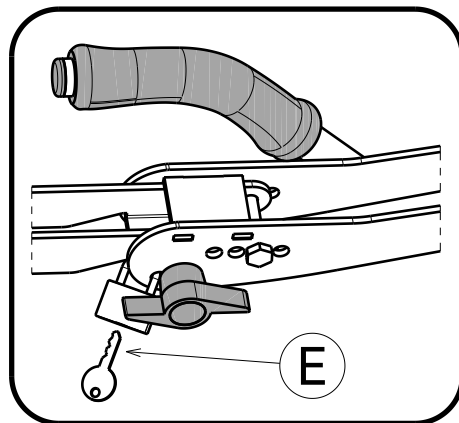

5. MISE EN PLACE DES VELOS ET SERRAGE.

FR - Disposer le vélo le plus lourd en premier, le côté pédalier en appui sur le bras (vue 1) Serrer les cadres avec les sangles en caoutchouc, puis solidariser le tout à l'aide de la sangle de serrage totale (F) en passant dans les roues : Cette sangle garanti le maintien des vélos.

DE - Das schwerste Rad zuerst positionieren, die flache Seite des Pedals liegt an der Stange an (Bild 1). Die Rahmen mit den Gummigurten festzurren, dann alles mit dem Gurt für die Kompletterspannung (F), der durch die Räder geführt wird, zusammenhalten: Dieser Gurt garantiert den festen Halt der Räder.

ES - Colocar en primer lugar la bicicleta más pesada, con el lado de los pedales apoyado en el brazo (vista 1). Apretar los cuadros con las correas de goma, a continuación unirlo todo con la correa de ajuste completo (F), pasándola por todas las ruedas: Esta correa garantiza la sujeción de las bicicletas.

IT - Posizionare la bicicletta più pesante per prima, il lato pedale appoggiato sul braccio (figura 1). Stringere il telaio con le cinghie di gomma e fissare il tutto con la cinghia di serraggio totale (F) passando nelle ruote: questa cinghia assicura il fissaggio perfetto delle biciclette.

NL - De zwaarste fiets eerst plaatsen, de trapas tegen de arm laten steunen (foto 1). De frames met de rubberen riemen vastmaken, daarna alles vastzetten door bevestigingsriem (F) door de wielen te steken. Deze riem zorgt dat de fietsen blijven vastzitten.

PT - Dispor primeiro a bicicleta mais pesada, o lado do pedal em apoio sobre o braço (vista 1) Apertar os quadros com os tensores em borracha, solidarizar tudo com a ajuda do tensor de aperto total (F) passando nas rodas: Este tensor garante a segurança das bicicletas.

EN - Position the heaviest cycle first, the pedal side resting against the arms (inset 1). Secure the frames with the rubber straps, then pull everything together with general tightening strap (F), passing it through the wheels: This strap ensures that the cycles are held firmly.

